

KATALOG DETALICZNY  
**2025**





## SPIS TREŚCI

<b>KOŁOWROTKI</b> .....	<b>4-125</b>
Technologia Daiwa .....	6-19, 96-97
Kołowrotki spinningowe .....	21-55
Kołowrotki z wolnym biegiem .....	57-63
Kołowrotki typu Big Pit .....	65-85
Kołowrotki morskie .....	87-95
Kołowrotki castingowe .....	99-111
Multiplikatory .....	112-119
Szpule zapasowe .....	120-125
<b>WĘDKI</b> .....	<b>126-267</b>
Technologia wędek .....	130-131
Wędkki spinningowe .....	132-189
Wędkki uniwersalne .....	191-193
Wędkki specjalistyczne pstrągowe .....	158-160
.....	180, 184, 190
Wędkki na morskie trocie .....	132, 146, 158
.....	164, 167, 177, 179, 265
Wędkki sumowe .....	148, 194-196
Tyczki & Bolonki .....	198-201
Wędkki karpiove .....	203-222
Wędkki feeder .....	197, 224-237
Wędkki do potowu białych ryb .....	238-239, 245
Wędkki teleskopowe .....	173, 190, 198-201
.....	220-222, 237, 239-246, 265
Wędkki morskie .....	248-267
<b>AKCESORIA</b> .....	<b>268-341</b>
Plecionki .....	270-282
Żyłki .....	283-291
Woblery .....	294-305
Przynęty miękkie .....	306-307
Wędkarstwo morskie .....	308-311

Akcesoria / Krętliki .....	314-317
Haki .....	317-321
Pudełka wędkarskie .....	325, 334-337
Narzędzia wędkarskie .....	321, 324-325, 331
Torby .....	328, 333, 338-341
Podbieraki .....	322-323, 329
Parasole .....	329

<b>PROGRAM KARP</b> .....	<b>342-357</b>
Torby / Krzesta / Łózka .....	344-349,
.....	354-356
Podbieraki .....	352-353
Rod pody .....	357

<b>UBRANIA</b> .....	<b>358-369</b>
----------------------	----------------



<b>STEEZ</b> .....	<b>370-389</b>
--------------------	----------------



<b>PRESSO</b> .....	<b>390-399</b>
---------------------	----------------



<b>PROREX</b> .....	<b>400-465</b>
Kołowrotki spinningowe .....	404-406
Kołowrotki castingowe .....	407-409

Wędkki .....	412-425
Plecionki .....	426
Woblery .....	427-431
Spinnerbaity i inne .....	434, 442, 445
Przynęty miękkie .....	432-433
.....	435-439, 443-444
Swimbaity .....	440-441
Akcesoria .....	444, 446-449, 454-456
Szczypce .....	456-457
Podbieraki .....	450-453
Bluzy .....	465
Torby / Pudełka na przynęty .....	458-465



<b>N'ZON</b> .....	<b>466-500</b>
Kołowrotki .....	470-473
Wędkki .....	474-483
Akcesoria .....	484-491, 495
Siatki, podbieraki .....	492-495
Torby, pokrowce .....	496-500



Zanęty <b>ADVANTAGE</b> .....	<b>501-505</b>
-------------------------------	----------------

## SPIS ALFABETYCZNY

<b>B</b>	
Bluzy .....	364, 366, 465
Buty .....	367
Buty zimowe .....	360
<b>C</b>	
Ciężarki .....	495
Czapki .....	365, 369
Czapki .....	368
Dozbrojki .....	444, 446-447
<b>F</b>	
Fluorocarbon .....	289-290, 426
Główki jigowe .....	317, 449, 454
Gumowce .....	360
<b>H</b>	
Haki .....	317-321, 388-389, 449
<b>K</b>	
Kołowrotki .....	21-119, 404-409, 470-473
Kołowrotki castingowe .....	99-111, 407-409
Kołowrotki elektryczne .....	112-116
Kołowrotki karpiove .....	65-85
Kołowrotki spinningowe .....	21-55, 404-406, 470-473
Kołowrotki typu Big Pit .....	65-85
Kołowrotki z wolnym biegiem .....	57-63
Kombinezony wypornościowe .....	360
Kominy ochronne .....	368
Koszulki .....	364
Koszulki typu Polo .....	366
Kótkka łącznikowe .....	317
Krętliki .....	314-317, 455
Krzesta .....	356
Krzesta .....	356, 488
Kurtki .....	363
Kurtki do brodenia .....	363

<b>M</b>	
Maty do odhaczania ryb .....	341, 350-351
Miarka .....	324
Multiplikatory .....	112-119
<b>N</b>	
Narzędzia .....	321, 324-325, 456-457, 490
Nożyczki .....	325
<b>P</b>	
Parasole .....	329, 489
Plecionki .....	270-282, 426, 487
Plecionki .....	270-291, 426, 487
Podajniki/koszyczki feeder .....	485-486, 488, 495
Podbieraki .....	323, 352-353, 398
.....	450-452, 492, 494
Pokrowce .....	331-332, 338-340, 348-349
.....	354, 464-465, 500
Pokrowce na kołowrotki .....	328
Pokrowce na wędkki .....	331-332, 338-340
.....	348-349, 354, 464-465, 500
Program karp .....	342-357
Program pstrąg .....	158-160, 180
.....	184, 190
Przynęty miękkie .....	306-307, 383-385
.....	387, 432-433, 435-439, 443-444
Przypony .....	289-291, 426, 487
Przypony stalowe .....	454-455
Przypony z haczykami .....	318-321
Pudełka .....	325, 334-337
<b>R</b>	
Ręcznik .....	324
Rod pody .....	357
<b>S</b>	
Siatki .....	493
Spinnerbaity .....	434, 442, 445
Spodnie .....	365

Stojaki na wędkki .....	399
Szczypce .....	324, 456-457
Szczypce do kótek łącznikowych .....	324
Szpule zapasowe .....	120-125
Szytce do podbieraków .....	322, 329, 453, 495

<b>T</b>	
Torby .....	328-333, 338-341, 345-349
.....	354-355, 397, 458-465, 496-500
Torby EVA .....	330, 346-347, 496-498
Torby karpiove .....	345-349, 354-355

<b>U</b>	
Ubrania .....	358-369, 465
Ubrania zimowe .....	360-361
Urządzenie do wiązania haczyków „Sokkou” .....	321

<b>W</b>	
Wagi .....	325
Wahadłótki .....	394-396
Wędkki .....	132-267, 412-425, 474-483
Wędkki feeder .....	197, 224-237, 474-483
Wędkki karpiove .....	203-222
Wędkki morskie .....	248-267
Wędkki na sieje .....	161
Wędkki spinningowe .....	132-189, 412-425
Wędkki sumowe .....	148, 194-196
Wędkki surfcastingowe .....	265-267
Wędkki teleskopowe .....	173, 190, 198-201
.....	220-222, 237-239, 240-246, 265
Wiadra .....	330, 497, 504
Woblery .....	294-305, 374-383
.....	386, 427-431
Wodery .....	362-363

<b>Z</b>	
Zestawy morskie / Sabikis .....	308-311

<b>Ż</b>	
Żyłki .....	283-291, 487



Feel Alive.





# REEL PROGRAM 2025





# DAIWA TECHNOLOGY



## MAG SEALED®

Aby zapobiec przedostawaniu się wody, drobin brudu bądź kryształków soli między rotor, a obudowę kotwotwórka, stworzyliśmy przy pomocy magnetycznego oleju nie zwiększającą tarcia barierę nieprzenikalną dla wody i żadnych niechcianych drobin. Rezultatem jej zastosowania jest aksamitnie lekka praca.

## MAG SEALED KONSTRUKCJA KORPUSU

W większości przypadków za nasilające się odgłosy podczas rotacji i utratę płynności pracy odpowiedzialne są kryształki soli i inne stałe cząsteczki. Oczywiście zdarzają się też inne „wypadki”, które mogą te objawy powodować. Ale pomijając skrajne sytuacje, ilość przypadków zwiększenia się głośności i pogorszenia płynności pracy jest wśród kotwotwórków z MagSealed zdecydowanie zredukowana.

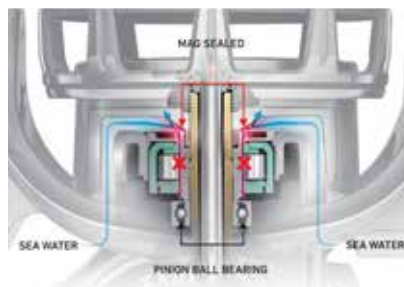

## MAG SEALED ROLKA PROWADZĄCA

Im lżej pracuje rolka prowadząca, tym mniejsze opory między żyłką a rolką. Jeśli pod rolkę dostaną się nawet niewielkie kryształki soli bądź drobinki brudu, będzie ona coraz mocniej hamowana, a tarcie znacznie wzrasta.

Magnetyczny olej MagSealed tworzy barierę, która zapobiega przedostawaniu się wody, a tym samym prawie całkowicie cząstek soli i brudu do rolki prowadzącej, co może wpływać na swobodne obracanie.

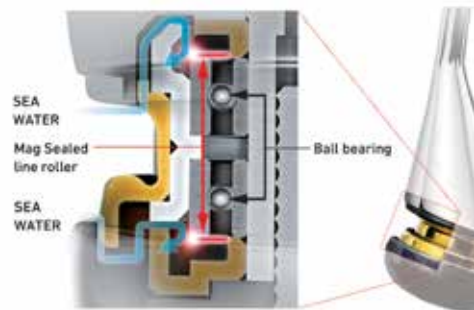

## MAG SEALED ŁOŻYSKO

Technologia DAIWA w dalszym ciągu silnie oddziałyduje na rynek sprzętu wędkarskiego. Nasi inżynierowie wynieśli koncepcję MagSealed na kolejny poziom. Najpierw uszczelniliśmy oś, później rolkę prowadzącą, a teraz łożysko! MagSealed co otworzyło nowy rozdział w historii konstrukcji kotwotwórków wędkarskich. Dzięki naszym badaniom udało nam się wbudować tą niesamowitą technologię w łożysko.

**Wszystko dla zwiększenia żywotności kotwotwórka i jego trwale płynnej pracy. Prawdziwa rewolucja!**

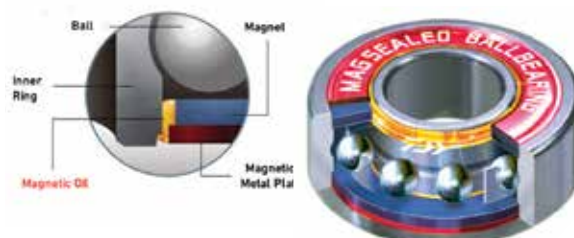





## NIEKTÓRE Z NOWO OPRACOWANYCH TECHNOLOGII

### CROSS WRAP®



Precyzyjnie układa żytkę na szpuli redukując płatanie się żytki przy wyrzucie. Wyraźnie zwiększa odległość wyrzutu.

### Kabłak Air Bail®



Nowy design kabłaka Air Bail optymalizuje proces zbierania żytki do rolki prowadzącej przy jednoczesnym zachowaniu lekkiej i kompaktowej konstrukcji.



### Nowy klips na żytkę

Ten klips przystosowany jest do każdej średnicy żytki. Specjalna konstrukcja dodatkowo redukuje i tak już niewielką masę szpul LT.



### Podwójnie tożyskowana rolka prowadząca

Ponieważ kierunki sił działających na rolkę wciąż się zmieniają, najbardziej wskazane jest dwupunktowe tożyskowanie - dlatego w Exist LT pod rolką umieściliśmy tożyska kulkowe.



### ZAION® AIRROTOR®

Zmniejsza początkowe opory rotora podczas kręcenia korbką gwarantując optymalną czułość kołowrotka - przy jednocześnie zredukowanej wadze i ekstremalnej wytrzymałości.



### Uchwyt korbki Hi-Grip

Najnowszy uchwyt korbki typu T jest ekstremalnie lekki, a dzięki materiałowi Hi-Grip również wyjątkowo chwytny nawet w mokrych dłoniach.

## PODSTAWA TECHNOLOGII KOŁOWROTKÓW DAIWA

### AIR ROTOR®

Magnetyczna, olejowa bariera nie tylko zapobiega przedostawaniu się wody, lecz również znacznie poprawia płynność pracy i ogólną "czułość" kołowrotka. Pozwala to na jeszcze lepszy kontakt z prowadzoną przynętą i jeszcze precyzyjniejsze rozpoznawanie nawet najdelikatniejszych brań. Do poprawy czułości kołowrotka przyczynia się również „Air Rotor”, który jeszcze lepiej rozkłada siły oddziałujące poprzez żyłkę i rolkę prowadzącą na poszczególne elementy rotora. Dodatkowo sam rotor jest o 15% lżejszy od normalnych modeli wykonanych z tego samego materiału - obniża to poziom wibracji i poprawia wyważenie. Jeszcze lepsze zbalansowanie rotacji uzyskaliśmy dzięki obniżonemu środkowi ciężkości.

Odporność na odkształcenia w porównaniu



Air Rotor

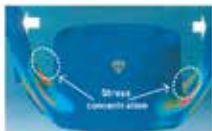

Zwyczajny rotor



Przy jednakowym obciążeniu zwykły rotor odkształca się mocniej, niż Air Rotor, w którym siły rozkładane są równomiernie zamiast koncentrować się w jednym punkcie.

### ZAION®

Zaion to fantastyczny materiał używany do budowy ram nośnych oraz rotorów. Kto weźmie do ręki kołowrotek wykonany z tego materiału, natychmiast rozpozna jedną z jego niezwykłych zalet: niewielki ciężar. Zaion to wyjątkowy materiał „High Density” na bazie włókien węglowych, stworzony z myślą o największych obciążeniach. Jego kolejnymi zaletami są duża żywotność oraz niewielki ciężar. Zaion umożliwi wytworzenie z niezwykłą precyzją obudów i rotorów, które długotrwale chronić będą mechanizm kołowrotka. Wytrzymałością Zaion odpowiada sile stopów magnezu i jest dwa razy mocniejszy od Nylon / ABS, od którego jest także 20% lżejszy. Jest o 50% lżejszy, niż aluminium.



### ZAION V

Japońscy inżynierowie DAIWA opracowali wyjątkową kombinację materiałów cechującą się znacznie większą łatwością obróbki od dotychczas stosowanego materiału Zaion. Dzięki temu nowy Zaion V może być stosowany również do produkcji tańszych serii kołowrotek.

Nowy Zaion V jest dzięki zwiększonej zawartości włókna węglowego i specjalnemu komponentowi lżejszy i bardziej odporny od dotychczas stosowanego materiału DS5.

### AIRBALL®



Kabłak Air Bail jest pusty w środku i dzięki temu ekstremalnie lekki, wytrzymały i odporny na wyginanie. Specjalna konstrukcja, pogrubiająca kabłak ku rolce zapobiega płątaniu się przy niej żyłki, co w przeszłości często nękało spinningistów.



System redukujący do minimum skręcanie się żyłki podczas zwijania. Jedną z najczęstszych przyczyn płątania się żyłki została dzięki temu pomysłowi usunięta. Twist Buster II dodatkowo znacznie redukuje tarcie żyłki na rolce prowadzącej.

### AIRMETAL®



Kołowrotek z magnezową obudową oraz rotorem charakteryzuje się znacznie mniejszą wagą, w porównaniu do modeli aluminiowych. Nasza technologia Air Metal pozwala na obróbkę magnezu eliminującą rdzewienie. Bez niej w styczności ze stoną wodą nie oparł by się korozji. Dzięki technologii Air Metal kołowrotekami DAIWA bez obaw możecie łowić również w stoney wodzie.

**HardBodyz®**  
Light & Rigid Metal Construction



Mamy idealny stop metalu, niezwykle precyzyjną technikę produkcji oraz wiedzę, jak stworzyć długowieczne, lekkie i precyzyjne kołowrotki.

Nazwaliśmy tę technologię HardBodyZ Concept. Ma ona obok wszystkich swoich technicznych zalet jeszcze jedną, niezwykle korzystną cechę: kołowrotki wykonane w tej technologii nie są wcale droższe od innych modeli najwyższej klasy, dlatego ich zakup jest podwójnie opłacalny!

## DIGIGEAR®



Frezowany, komputerowo zaprojektowany mechanizm na największe przeciążenia. Miętko i niezwykle efektywnie przenosi energię obrotową korbki na rotor.

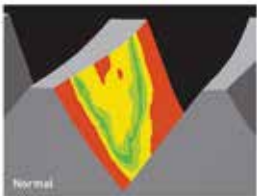
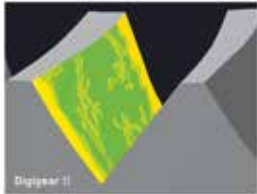

Inżynierowie DAIWA doprowadzili technologię frezowanego mechanizmu DigiGear II do perfekcji. Forma i powierzchnia zębatek umożliwia konstruowanie mechanizmów o zdumiewającej płynności i lekkości pracy oraz ekstremalnie wysokiej żywotności.



## ABS®

ANTI-BACKLASH SYSTEM

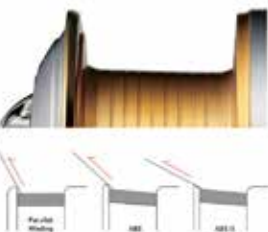

Super system umożliwiający dalekie rzuty i wyraźnie zmniejszający skręcanie się żyłki. Kotłowrotki DAIWA z ABS mają szpule o dużej średnicy, które w odróżnieniu od zwykłych szpul poszerzają się ku górze. Następnym takim rozwiązaniem jest fakt, że już na szpuli żyłka nawinięta jest w dużych zwojach. Obok znikomego ryzyka splątania żyłki osiągnięty jest jeszcze jeden efekt, a mianowicie duża odległość wyrzutu.

## U.T. Drag®



System hamulcowy Tournament Drag składa się z impregnowanych tarcz hamulcowych, ok. 30x wytrzymalszych, niż normalne tarcze. Efektywna siła hamowania jest wyraźnie zwiększona względem tradycyjnych rozwiązań tego typu. Kolejną zaletą jest szybkość działania hamulca – zaskakuje natychmiast po osiągnięciu ustawionej siły pracując niezwykle płynnie.

## ATD™



### ATD to kolejny etap rozwoju hamulca UTD.

Hamulec ATD cechuje się jeszcze płynniejszą regulacją, dzięki czemu świetnie nadaje się do potowu cienkimi plecionkami. W odróżnieniu od UTD linka schodzi ze szpuli ekstremalnie płynnie jeszcze zanim opór osiągnie ustawioną siłę hamulca.

## SILENT OSCILLATION®



Dzięki specjalnemu ułożeniu i poprowadzeniu zębatek przekładni udało się wyraźnie wyciszyć mechanizm, który pracuje płynniej od pozostałych systemów o podobnej budowie.

## INFINITE®

### ANTI-REVERSE



Słaby punkt wielu kotłowrotków – niezawodny element w kotłowrotkach DAIWA. Wykonanie jedynie z najwyższej jakości idealnie dopasowanych części stalowych.

## CRBB®



CRBB to skrót od "Corrosion Resistant Ball Bearing", a znaczy tyle, co odporne na stoną wodę, antykorozyjne łożyska. 12 razy odporniejsze na korozję, niż zwykłe łożyska.



DAIWA kontynuuje swój piękny sen o tworzeniu rewolucyjnie innowatorskich kołowrotków wędkarskich: budować tak lekkie i przyjemne w obsłudze kołowrotki, które w trakcie połowu wydają się być przedłużeniem ręki wędkarza. Produkować tak mocne kołowrotki, by radziły sobie nawet w najtrudniejszych warunkach. Pogodzenie tych dwóch atrybutów to zdecydowanie najistotniejsza zaleta „Light & Tough”. Teraz, po długiej historii, wciąż podejmowanych nowych wyzwaniach, sen stał się rzeczywistością.

**Z dumą prezentujemy naszą koncepcję „Light & Tough”**



Dzięki nowej technologii LT DAIWA wprowadza do swej oferty mocniejsze i bardziej kompaktowe kołowrotki spinningowe, niż kiedykolwiek. Nieduży, ergonomiczny korpus oraz mocny mechanizm DIGIGEAR stanowią perfekcyjne połączenie mocy z niewielką masą.

Weźcie jeden z nich do ręki i przekonajcie się sami!



Należało uporać się z sześcioma wyzwaniami, aby uczynić nasze kołowrotki lżejszymi, a jednocześnie bardziej kompaktowymi i wytrzymalszymi. Jest to baza naszej koncepcji LT (Light & Tough).

#### WYZWANIE NR 1: REDUKCJA WYMIARÓW

##### KOMPAKTOWA BUDOWA

Inżynierowie DAIWA postawili sobie za cel wyeliminowanie niepotrzebnego ciężaru bez utraty wytrzymałości i utrzymania tej samej wydajności linki.

Przeprojektowany, mniejszy profil i mocniejsza przekładnia sprawiają, że seria LT to nasze najlżejsze i najmocniejsze kołowrotki w historii.

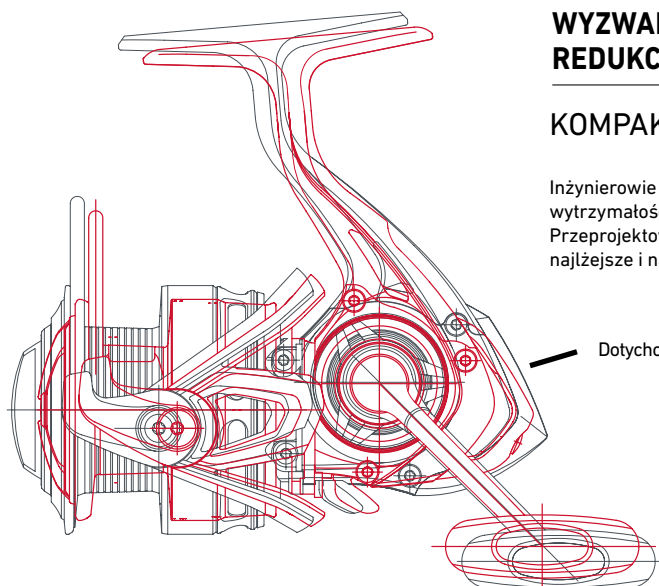

Dotychczasowa wielkość  
korpusu

**KOMPAKTOWY  
MOCNY  
LEKKI  
SOLIDNY**

## WYZWANIE NR 2: LŹEJSZA I MOCNIEJSZA OBUDOWA

### ZAION & DS5

Zaion i DS5 to ekstremalnie mocne i odporne na odkształcanie kompozyty węglowe stworzone dzięki technologii DAIWA. Materiał bazujący na włóknach węglowych pozwala na budowanie lżejszych i mimo tego mocniejszych kołowrotków od modeli wykonanych z zazwyczaj stosowanych stopów. Ponieważ węglowe kompozyty nie rdzewieją, idealnie nadają się do połowu morskiego. Lekki, mocny i ekstremalnie trwały - idealny materiał do budowy kołowrotków!

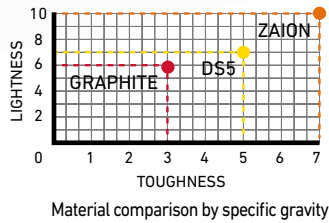
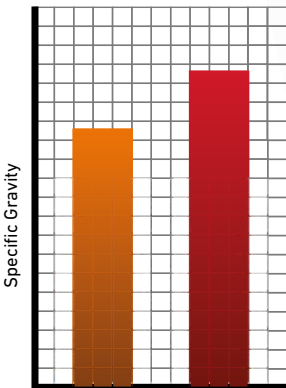

Material comparison by specific gravity

## WYZWANIE NR 4: SILNIEJSZY HAMULEC

### HAMULEC ATD



Wprowadziliśmy całą serię ulepszeń hamulca; wewnętrzne łożyskowanie szpuli, konstrukcja osi i powierzchnia przycisku zostały zoptymalizowane dla uzyskania jeszcze większej mocy hamulca ATD. Kołowrotki LT zapewniają doskonałą siłę hamowania mimo zredukowanej masy i wielkości.



## WYZWANIE NR 3: MOCNIEJSZY MECHANIZM

### TOUGH DIGIGEAR

Nasi inżynierowie dużo czasu poświęcili również na wzmocnienie przekładni Digigear. Przy czym najwięcej uwagi skupili na dopracowaniu tak istotnych szczegółów, jak:



wielkość głównego koła napędowego, grubość i wielkość kót zębatych oraz kąt ustawienia zębatek. Wszystkie elementy zostały dokładnie przetestowane i krok po kroku w każdym najmniejszym detalu poprawione. W rezultacie przekładnia Digigear stała się mocniejsza, niż kiedykolwiek.



## WYZWANIE NR 5: LŹEJSZE SZPULE

### SZPULE ALUMINIUM AIR

Po szczegółowej analizie konstrukcji szpuli udało nam się zoptymalizować jej wielkość oraz grubość ściany wyraźnie redukując jej masę. Nowa szpula jest sporo lżejsza nawet od naszych aktualnych szpul AIR z tworzywa ABS, co doskonale wpływa na wyważenie całego kołowrotka.



## WYZWANIE NR 6: LŹEJSZE KORBKI

### KORBKI LT

Konstrukcja korbki stworzona od podstaw z zachowaniem dbałości o niezbędną moc i efektywność przenoszenia siły. Nowy design korbki korzystnie wpływa również na redukcję masy całkowitej.



## NAZWY MODELI

<b>LT 2500 D - C XH</b> Nadruk na szpuli	
Rodzaj szpuli	
<b>2500D</b>	Głęboka szpula (oznaczenie D=Deep)
<b>2500</b>	Standardowa szpula, pół-plytka (bez specjalnego oznaczenia)
<b>2500S</b>	Płytką szpula (oznaczenie S=Shallow)
Specjalny model „Compact”	
<b>2500C</b>	Kompaktowy korpus (mały korpus - duża szpula) Oznaczenie literą „C”
Przełożenie	
<b>2500P</b>	Przełożenie Power 4.9:1
<b>2500</b>	Przełożenia standardowe 5.0:1 do 5.4:1
<b>2500H</b>	Wysokie przełożenia 5.5:1 do 5.9:1
<b>2500XH</b>	Szybkie przełożenia 6.0:1 i wyższe
Przykłady	
<b>LT 3000 D - C XH</b> Wielkość 3000 z głęboką szpulą, kompaktowym korpusem i wysokim przełożeniem minimum 6.0:1	
<b>LT 1000</b> Wielkość 1000 z pół-plytką standardową szpulą i standardowym przełożeniem między 5.0 a 5.4:1	
<b>LT 2000 H</b> Wielkość 2000 z pół-plytką standardową szpulą i wysokim przełożeniem między 5.5 a 5.9:1	

## POJEMNOŚĆ LINKI KOŁOWROTKÓW LT

Wielkość Szpula		m/mm żyłka mono	m/mm plecionka	PE
LT1000	LT1000D	150m / 0.20mm	~300m / ~0.06mm	PE 0.6
	LT1000	150m / 0.14mm	~200m / ~0.05mm	PE 0.4
	LT1000S	100m / 0.12mm	~200m / ~0.04mm	PE 0.3
LT2000	LT2000D	150m / 0.23mm	~300m / ~0.08mm	PE 0.8
	LT2000	150m / 0.16mm	~200m / ~0.06mm	PE 0.6
	LT2000S	150m / 0.14mm	~200m / ~0.04mm	PE 0.3
LT2500	LT2500D	150m / 0.28mm	~300m / ~0.14mm	PE 1.2
	LT2500	150m / 0.20mm	~200m / ~0.08mm	PE 0.8
	LT2500S	150m / 0.16mm	~200m / ~0.06mm	PE 0.6
LT3000	LT3000D	150m / 0.33mm	~300m / ~0.16mm	PE 1.5
	LT3000	150m / 0.23mm	~200m / ~0.13mm	PE 1.0
	LT3000S	150m / 0.20mm	~200m / ~0.08mm	PE 0.8
LT4000	LT4000D	150m / 0.37mm	~300m / ~0.20mm	PE 2.0
	LT4000	150m / 0.28mm	~200m / ~0.16mm	PE 1.5
	LT4000S	150m / 0.23mm	~200m / ~0.13mm	PE 1.0
LT5000	LT5000D	150m / 0.40mm	~300m / ~0.22mm	PE 2.5
	LT5000	150m / 0.37mm	~300m / ~0.20mm	PE 2.0
	LT5000S	150m / 0.28mm	~200m / ~0.16mm	PE 1.5
LT6000	LT6000D	150m / 0.43mm	~300m / ~0.26mm	PE 3.0
	LT6000	150m / 0.40mm	~300m / ~0.22mm	PE 2.5
	LT6000S	150m / 0.37mm	~300m / ~0.20mm	PE 2.0

Oprócz konstrukcji LT dopracowaliśmy również efektywność uszczelnienia MAGSEALED, udoskonaliśmy mechanizm TOUGH DIGIGEAR, kabłąk AIR BAIL, materiały AIR METAL i ZAION, a także korpus MONOCOQUE.



**MONOCOQUE Body**



## Konstrukcja MONOCOQUE BODY

Lekkie i mocne niczym bolidy formuły 1. Lżejsze i mocniejsze dzięki korpusowi w technologii MONOCOQUE BODY.

W dotychczasowej historii konstruowania kołowrotek spinningowych normą była budowa korpusu oparta na dwóch elementach: obudowy z uchwytem i pokrywy bocznej. Kiedy w 2016 pojawiła się konstrukcja o strukturze MONOCOQUE, wszystkie wcześniejsze warianty zwyczajnie przeszły do lamusa.

Struktura MONOCOQUE czyni z obudowy sztywną, nieodkształcalną ramę, która jednocześnie jest pojemna i kompaktowa. Taka konstrukcja eliminuje konieczność mocowania śrubami pokrywy bocznej, a zaoszczędzone w ten sposób miejsce może być wykorzystane do powiększenia koła napędowego. Ten typ budowy pozwala na zastosowanie koła napędowego o średnicy wynoszącej ok.85% powierzchni korpusu. Innymi słowy –przy tych samych wielkościach obudowy mogą zostać zainstalowane znacznie większe, a więc i mocniejsze koła napędowe.



## Detale kołowrotek spinningowych LT

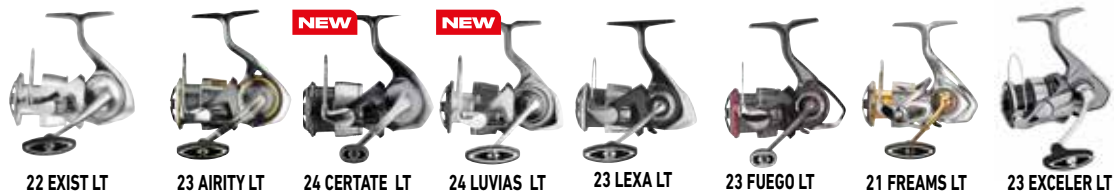

	22 EXIST LT	23 AIRITY LT	24 CERTATE LT	24 LUVIAS LT	23 LEXA LT	23 FUEGO LT	21 FREAMS LT	23 EXCELER LT
LT (Light & Tough)	●	●	●	●	●	●	●	●
AIR METAL reel body	●	●						
ZAION V <sup>®</sup> reel body						●	●	●
ZAION <sup>®</sup> reel body				●				
Aluminum reel body			●		●			
MONOCOQUE <sup>®</sup> body	●	●	●	●				
MAGSEALED <sup>®</sup> body	●	●	●	●	●	●	●	
MAGSEALED <sup>®</sup> ball bearing	●							
MAGSEALED <sup>®</sup> line roller	●	●	●					
CRBB <sup>®</sup> ball bearing	●	●	●	●				
AIR ROTOR <sup>®</sup>							●	
AIRDRIVE <sup>®</sup> ROTOR	●	●	●	●	●	●		●
AIRDRIVE <sup>®</sup> SPOOL	●	●	●	●	●			
AIRDRIVE <sup>®</sup> SHAFT	●	●	●	●				
AIRDRIVE <sup>®</sup> BAIL	●	●	●	●	●	●		●
ZAION V <sup>®</sup> AIR Rotor <sup>®</sup>					●		●	
ZAION <sup>®</sup> AIR Rotor <sup>®</sup>								
One-piece AIRBAIL <sup>®</sup>	●	●	●	●				
AIRBAIL <sup>®</sup>							●	
ATD™ Drag							●	
ATD™ Type-L Drag	●	●	●	●	●	●		●
Infinite Anti-Reverse <sup>®</sup>	●	●	●	●	●	●	●	●
Machined TOUGH DIGIGEAR <sup>®</sup>	●	●	●	●				
TOUGH DIGIGEAR <sup>®</sup>					●	●	●	●
Machined Aluminium handle	●	●	●	●	●	●	●	●
Cold forged Aluminium spool	●	●	●	●	●	●	●	●
Twist Buster <sup>®</sup> II							●	
Twist Buster <sup>®</sup> III	●	●	●	●	●	●		●
Made in Japan	●	●	●					

## Detale specjalistycznych kołowrotek LT



	24 N'ZON PLUS LT	20 N'ZON LT	24 PROREX-X LT	21 PROREX-MQ LT	22 PROREX-V LT	23 NINJA MATCH & FEEDER LT
LT (Light & Tough)	●	●	●	●	●	●
ZAION <sup>®</sup> reel body						
Aluminum reel body	●					
DS5 reel body						
CRBB <sup>®</sup> ball bearings	●			●		
MONOCOQUE <sup>®</sup> Body				●		
ZAION V <sup>®</sup> reel body				●		
AIR Rotor <sup>®</sup>		●		●	●	
AIR BAIL <sup>®</sup>				●	●	
QD <sup>®</sup> drag system	●					
ATD™ drag system		●		●	●	
Infinite Anti-Reverse <sup>®</sup>	●	●	●	●	●	●
CNC-cut TOUGH DIGIGEAR <sup>®</sup>						
TOUGH DIGIGEAR <sup>®</sup>		●	●	●	●	●
Machine-cut aluminum handle	●		●	●	●	●
One-Touch handle		●				
Cross Wrap <sup>®</sup> system		●		●	●	●
Aluminum Air spool		●	●	●	●	●
Silent Oscillation <sup>®</sup> system		●		●	●	
Twist Buster <sup>®</sup> II line roller		●		●	●	
New Shape line stopper		●		●	●	







Be strong, no limit.

# CERTATE

AIRDRIVE  
DESIGN



# AIRDRIVE DESIGN

Powered by EXIST



## ROTACJA, JAKIEJ NIGDY WCZEŚNIEJ NIE DOŚWIADCZYŁEŚ.

Przyszłością kołowrotków spinningowych DAIWA jest konstrukcja AIRDRIVE. Zmniejszając masę rotora szpuli i kabłąka, uzyskuje się lżejsze obroty. Lekki obrót pozwala wędkarzowi poczuć prawdziwą radość z wędkowania.

Nowy rozdział zaczyna się od 22' Exist.

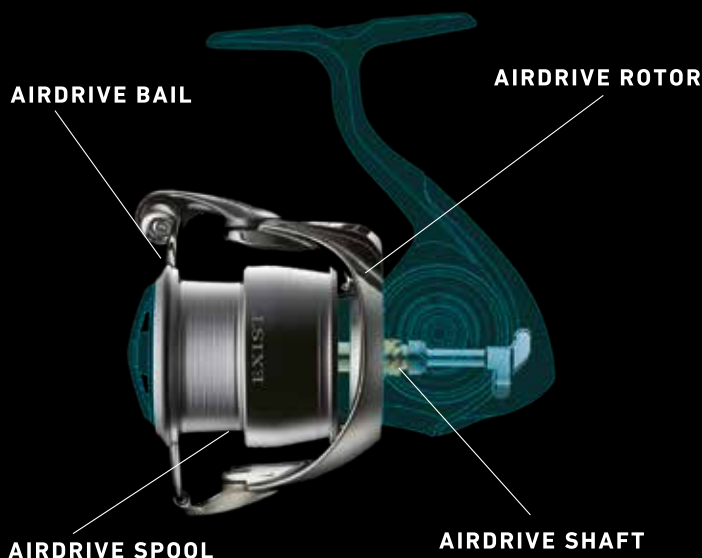

## ZALETY KONSTRUKCJI AIRDRIVE

### Poprawa balansu kołowrotka

16% lżejsza przednia jednostka w porównaniu do 18' Exist (do porównania użyto kołowrotka w rozmiarze 2500). Regulacja wagi i poprawa wyważenia kołowrotka pozwala wędkarzowi na swobodne i kontrolowane rzuty.

### Poprawa rotacji

Czułość i responsywność kołowrotka uległa znacznej poprawie. Niska bezwładność pozwala wędkarzom na szybką reakcję i płynną pracę. Nowy rotor AIRDRIVE natychmiast startuje i zapewnia pełną kontrolę.

### Mniej problemów z plecionką i żyłką

Łącząc zalety rotora AIRDRIVE Rotor i kabłąka AIRDRIVE, wraz z technologią Twistbuster III, 22' Exist jest najłatwiejszym w obsłudze kołowrotkiem spinningowym stworzonym przez DAIWA!

## ATD | TYPE - L



### Hamulec ATD typu-L

Druga generacja hamulca ATD. Działa płynniej i zapewnia regulowaną siłę oporu praktycznie bez momentu bezwładności. Poprawiono również dźwięk kliknięcia hamulca.

### [ DRAG CONSISTENCY ]

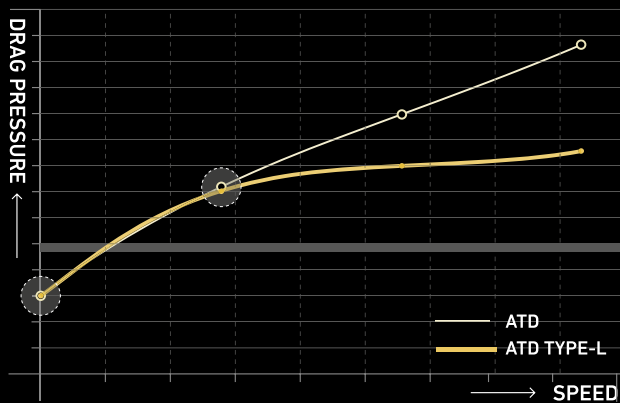

### [ START UP DRAG RESISTANCE ]

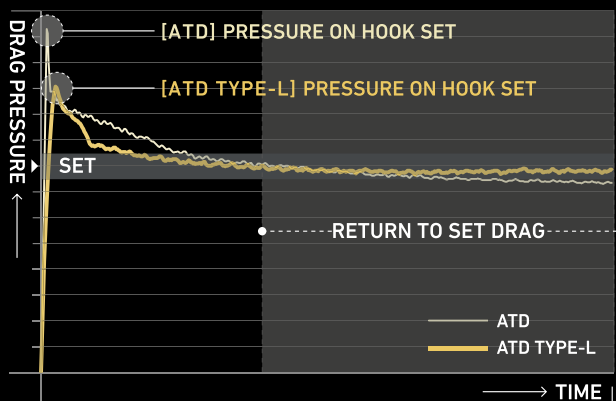

## TWISTBUSTER III



### TWISTBUSTER III

Razem z wprowadzeniem modelu kołowrotka 22' Exist DAIWA zdołała ulepszyć istniejący Twistbuster II i wprowadzić nową technologię Twistbuster III. Poprzez dodanie kolejnego rowka na samej rolce, efekt spłaszczania linki podczas związania jest teraz zmniejszony, a to w rezultacie niweluje skręcenie linki. DAIWA dodatkowo zainstalowała również rolę Magsealed Line Roller, aby zneutralizować działanie stoney wody i utrzymać wydajność pracy rolki przez długi czas.

## AIRDRIVE SPOOL

Powered by EXIST



### TERAZ WYGLĄD ODZWIERCIEDLA PRZYSZŁOŚĆ.

Wyróżniające się cechy szpuli AIRDRIVE to całkiem nowy kształt wraz idealnie harmonijną kosmetyką srebrnego koloru. Wystarczy spojrzeć, aby zauważyć, że generalnie cała struktura szpuli została przebudowana, zmniejszając jej wagę i maksymalizując wrażenie estetyczne.

Zmniejszenie wagi szpuli daje wiele korzyści; zmniejsza całkowitą wagę kołowrotka, poprawia oscylacje, przez co uzyskano mniejszy opór podczas nawijania i obracania oraz lepsze wyważenie po zamocowaniu na wędce. Oczywiście waga całego kołowrotka jest teraz niezwykle niska.

Dodatkowo DAIWA dodała dodatkową krawędź w dolnej części szpuli, aby zapobiec zaplątaniu się linki za szpulą i wplątaniu się jej w główny wał. Dźwięk hamulca i terkotka również zostały przeprojektowane, aby uzyskać jeszcze przyjemniejszy dla ucha dźwięk.

## AIRDRIVE SHAFT

Powered by EXIST



### OBROTOWY BEZ TARCIA.

Pionowa siła obrotowa z rączki kołowrotka jest zamieniana przez zębnik na obrót poziomy. Wał główny przechodzi przez koło zębate, aby wspierać ruch oscylacyjny szpuli. Aby uzyskać płynniejszą oscylację i obrót, konieczne było ulepszenie wału głównego i zębnika.

Większość kołowrotków spinningowych DAIWA wykorzystuje wał liniowy, który ma bezkontaktową strukturę między wałem głównym a samym zębnikiem. Wał liniowy wytwarza mniejszy opór tarcia, co prowadzi do płynniejszego obrotu przy minimalnej utracie mocy.

Nowo opracowany wał AIRDRIVE ma te same zalety, ale jest jeszcze bardziej udoskonalony. Wał AIRDRIVE ma również strukturę bezkontaktową między wałem głównym a zębnikiem. Ponadto oba końce zębnika są teraz podparte łożyskami, aby przekazywać moc korbki z uchwytu do wirnika z jeszcze wyższą wydajnością.

Wał AIRDRIVE zapewnia wrażenie płynnego, cichego obrotu i zapewnia wędkarzom wysoki moment obrotowy i dużą moc.

## AIRDRIVE ROTOR

Powered by EXIST

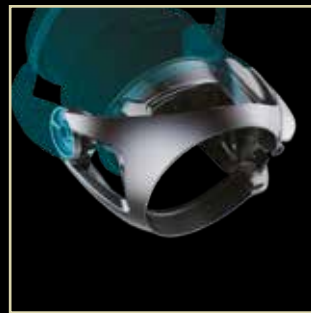

### KLUCZEM JEST NISKA BEZWŁADNOŚĆ.

Lżejszy rotor zwiększa funkcjonalność małych kołowrotków spinningowych. Lżejszy i bardziej zwarty rotor będzie wymagał mniejszej siły początkowej do startu, tworząc wrażenie niskiej bezwładności i bezwysiłkowego rozruchu.

Nowy rotor AIRDRIVE jest wykonany z Zaionu. Solidność jest taka sama jak w przypadku Exist 18', ale mimo to DAIWA była w stanie znacznie zredukować wagę nowego Exist 22'.

Głównym celem japońskich inżynierów było zapewnienie wyjątkowo lekkiej i płynnej pracy. Masa rotora została zmniejszona o 16% w porównaniu z poprzednią edycją (#2500) i wyznacza nowy punkt odniesienia w zakresie konstrukcji nowoczesnego rotora kołowrotka.

## AIRDRIVE BAIL

Powered by EXIST



### BEZPROBLEMOWA PRZYSZŁOŚĆ.

Dobrze znana technologia AIR BAIL firmy DAIWA została udoskonalona dzięki nowej koncepcji AIRDRIVE. Kabłąk AIRDRIVE to kolejny krok w ewolucji projektowania kabłąków, doskonale dopasowany do nowej koncepcji AIRDRIVE. DAIWA z powodzeniem zaprojektowała nieco cieńszy kabłąk, który mimo to zapewnia wymaganą wytrzymałość i dodatkowo zmniejsza wagę kołowrotka. W porównaniu do 18' Exist nowy kabłąk AIRDRIVE zmniejsza wagę o 33% (dane dla rozmiaru kołowrotka 2500).

Stworzenie kabłąka o mniejszej średnicy zmniejsza jego wagę, co zapewnia bezstresowe i przyjemne dla użytkownika doświadczenie podczas użytkowania. DAIWA dostosowała również kąt ustawienia samego kabłąka, aby poprawić kąt nawijanej żyłki/plecionki w stosunku do rolki kołowrotka.

Przeprojektowanie kabłąka było niezbędnym warunkiem do opracowania optymalnego projektu dla całego rotora AIRDRIVE.



# EXIST



## 22 EXIST LT

KOŁOWROTEK SPININGOWY

AIRDRIVE  
DESIGN

MQ

MAGSEALED

ATD  
AUTOMATIC DRAG SYSTEM

### 22' Exist LT – Przyszłość nowoczesnej technologii kołowroteków!

Nowa konstrukcja Airdrive toruje drogę dla przyszłej technologii kołowroteków DAIWA i oferuje płynną pracę i czułość, której nigdy dotąd nie doświadczyłeś. Dzięki zmniejszonej wadze rotora, szpuli i kabłąka, możliwy jest tagodniejszy obrót bez oporów rozruchu, co gwarantuje optymalnie płynną pracę.

22' Exist to pierwszy kołowrotek DAIWA, który jest wyposażony w nową koncepcję Airdrive. Zmniejszenie masy rotora gwarantuje, że do startu mechanizmu kołowrotka lub jego zatrzymania potrzeba mniej wysiłku, co pozwala uzyskać szybszą reakcję na różne sytuacje podczas wędkowania.

Zmniejszyliśmy grubość ścianek wszystkich elementów, a także uzuneliśmy zbędną wagę w nowej szpuli Airdrive – w połączeniu ze zmniejszoną wagą rotora i kabłąka poprawia to wyważenie kołowrotka, a tym samym umożliwia lepszą kontrolę przynęty. W przeciwieństwie do zwykłych kołowroteków spinningowych, DAIWA opracowała strukturę Low-Contact pomiędzy osią a zębniem – wał napędowy Airdrive. Dzięki zastosowaniu tej technologii tarcie zostaje zmniejszone, a super miękka i cicha praca jest doskonale zoptymalizowana.

Nowa koncepcja Airdrive to połączenie tych elementów, które umożliwiają konstruowanie niezwykle lekkich i czułych kołowroteków spinningowych.

Kabłąk Airdrive to kolejny krok ewolucyjny w projektowaniu kabłąka, który doskonale łączy się z nową koncepcją Airdrive. DAIWA skonstruowała nieco cieńszy, ale mimo to mocny kabłąk, który dodatkowo zmniejsza wagę z przodu kołowrotka. W porównaniu z 18' Exist, waga nowego kabłąka Airdrive jest zmniejszona o 33%.

Technologia Twist Buster zmniejsza ryzyko uciążliwego splątania i skręcania się żyłki. W przypadku 22' Exist, dobrze znana technologia Twist Buster II została dodatkowo ulepszona do konstrukcji Twist Buster III. Dzięki nowej konstrukcji zmniejsza się kompresja linki podczas zwijania, co skutkuje jej znacznie mniejszym skręceniem.

Dodatkowo, rolka prowadząca MagSealed została zintegrowana z 22' Exist, aby wytrzymać największe obciążenia, nawet podczas towienia na morzu.



- AIRDRIVE Design
- Magnezowy korpus kołowrotka MQ® Monocoque
- Konstrukcja zabezpieczona MagSealed®
- 12 łożysk kulkowych (w tym 10 CRBB® i 2 MagSealed®)
- ZAION® AIRDRIVE ROTOR
- Wycinany maszynowo CNC mechanizm TOUGH DIGIGEAR®
- AIRDRIVE oś
- Blokada obrotów wstecznych Infinite Anti-Reverse®
- System hamulca ATD™ Type-L
- Szpula AIRDRIVE
- Kabłąk AIRDRIVE
- Rolka Twist Buster® III zabezpieczona MagSealed®
- Wykonano w Japonii



#### Uwaga:

Rozmiary 2500 do 4000 są wyposażone w pokrętko uchwytu w kształcie litery T, mniejszy rozmiar 2000 zawiera pokrętko uchwytu w kształcie litery I. Rozmiar 5000 zawiera okrągłą aluminiową gałkę uchwytu.

Nr. Art.	Wielkość	BB MSBB	BB CRBB	BB łącznie	Pojemność m/mm	Przełożenie	Długość nawoju cm	Hamulec kg	Waga g
10102-200	2000D-P	2	10	12	150/0.23	4.9:1	64	5.0	150
10102-251	PC 2500D-H	2	10	12	150/0.28	5.7:1	80	10.0	170
10102-252	PC 2500D	2	10	12	150/0.28	5.2:1	73	10.0	170
10102-255	2500	2	10	12	150/0.20	5.1:1	72	5.0	160
10102-300	3000D	2	10	12	150/0.33	5.2:1	77	10.0	175
10102-301	3000-H	2	10	12	150/0.23	5.7:1	85	10.0	175
10102-401	4000D	2	10	12	150/0.37	5.2:1	82	10.0	200
10102-402	4000-XH	2	10	12	150/0.28	6.2:1	99	10.0	200
10102-500	5000D-C	2	10	12	150/0.40	5.2:1	87	10.0	215



# AIRITY



LIGHTEST  
REEL  
IN DAIWA HISTORY

AIRDRIVE  
DESIGN



## 23 AIRITY LT

KOŁOWROTEK SPININGOWY

AIRDRIVE  
DESIGN

MQ

ATD | TYPE-L

### Najlepszy kotłowiec DAIWA – wykonany w technologii Airdrive!

Nowy model 23' Airity posiada wszystkie komponenty wykonane w nowej koncepcji projektowej Airdrive, które zapewniają najwyższą czułość oraz niezwykle płynne działanie. Koło napędowe wycinane maszynowo CNC zostało pokryte specjalną powłoką zapewniającą jeszcze płynniejszą i bardziej płynną pracę kotłowrotka. Wał napędu tworzy teraz tzw. niskokontaktową strukturę z kołem zębatym, dodatkowo zmniejszając tarcie na osi kotłowrotka, co gwarantuje jedwabieście gładką i praktycznie całkowicie niesłyszalną pracę. Konstrukcja Monocoque magnetycznego korpusu kotłowrotka pozwala na zastosowanie większej przekładni, z lepszym przenoszeniem mocy i zwiększoną żywotnością przy dużych obciążeniach. Odporny na odkształcenia korpus kotłowrotka zapewnia solidną obudowę przekładni i gwarantuje płynną pracę całego mechanizmu.

Nowa konstrukcja rotora Airdrive przyczynia się do zmniejszenia masy w przedniej części kotłowrotka i poprawia jego wyważenie z wędką – rezultatem czego są lepsze właściwości rzutowe i zoptymalizowana kontrola przynęty z niesamowitą wręcz czułością. Mniejsza waga rotora powoduje, że pracuje on z niższym oporem rozruchu, co skutkuje możliwością jeszcze szybszych reakcji na to co się dzieje w wodzie z naszą przynętą. Nowy, pusty w środku kabłąk Airdrive stanowi rewolucyjny krok w projektowaniu kabłąków. Teraz kabłąk jest lżejszy, ale mimo to wystarczająco wytrzymały, aby zapewnić lata niezawodnej pracy.

Grubość ścianek nowych szpul Airdrive została dodatkowo zmniejszona, aby wyeliminować niepotrzebny ciężar – dodatkowo przyczyniając się do zmniejszenia masy w przedniej części kotłowrotka. Konstrukcja Twistbuster III na rolce jest teraz idealnie dostosowana do użycia plecionki: nie ulega ona ścisaniu podczas zwijania, co skutkuje mniejszym jej skręcaniu. Konstrukcja Magsealed na osi i rolce prowadzącej pomaga zmniejszyć problemy związane z korozją i cząsteczkami brudu – szczególnie podczas łowienia w słonych wodach.

- AIRDRIVE Design
- Magnetyczny korpus kotłowrotka MQ® Monocoque
- ZAION® AIRDRIVE ROTOR
- Wycinany CNC-maszynowo DIGIGEAR®
- AIRDRIVE oś
- System hamulca ATD™ Type-L
- AIRDRIVE ABS® szpula dalekiego rzutu
- Kabłąk AIRDRIVE
- Rolka prowadząca Twist Buster® III
- Wykonano w Japonii



### Technologia:

#### Łożyska kulkowe

Kotłowrotki Airity LT w rozmiarach od 2000 do 2500 są wyposażone łącznie w 11 łożysk kulkowych, z czego 9 to łożyska kulkowe CRBB. Rozmiar 5000 zawiera w sumie 11 łożysk kulkowych, w tym 9 łożysk kulkowych CRBB i 2 łożyska kulkowe MagSealed.

#### Pokręto korbki

Rozmiary 2000 do 2500 są wyposażone w uchwyt w kształcie litery I, rozmiary 3000 do 4000 są wyposażone w uchwyt w kształcie litery T. Rozmiar 5000 posiada okrągłą aluminiową gałkę zuchwytem.



Nr. Art.	Wielkość	BB CRBB	BB łącznie	Pojemność m/mm	Przełożenie	Długość nawoju cm	Hamulec kg	Waga g
10001-201	2000S-H	9	11	150/0.14	5.8:1	76	5.0	145
10001-203	2000S-P	9	11	150/0.14	4.9:1	64	5.0	145
10001-250	2500S	9	11	150/0.16	5.1:1	72	5.0	150
10001-251	PC 2500	11	11	150/0.20	5.2:1	73	10.0	165
10001-252	PC 2500-H	11	11	150/0.20	5.7:1	80	10.0	165
10001-300	3000-H	11	11	150/0.23	5.7:1	85	10.0	175
10001-351	PC 3000	11	11	150/0.23	5.2:1	77	10.0	185
10001-400	4000-XH	11	11	150/0.28	6.2:1	99	10.0	200
10001-500	5000D-CXH	11	11	150/0.40	6.2:1	105	10.0	205



Be strong, no limit.

# CERTATE

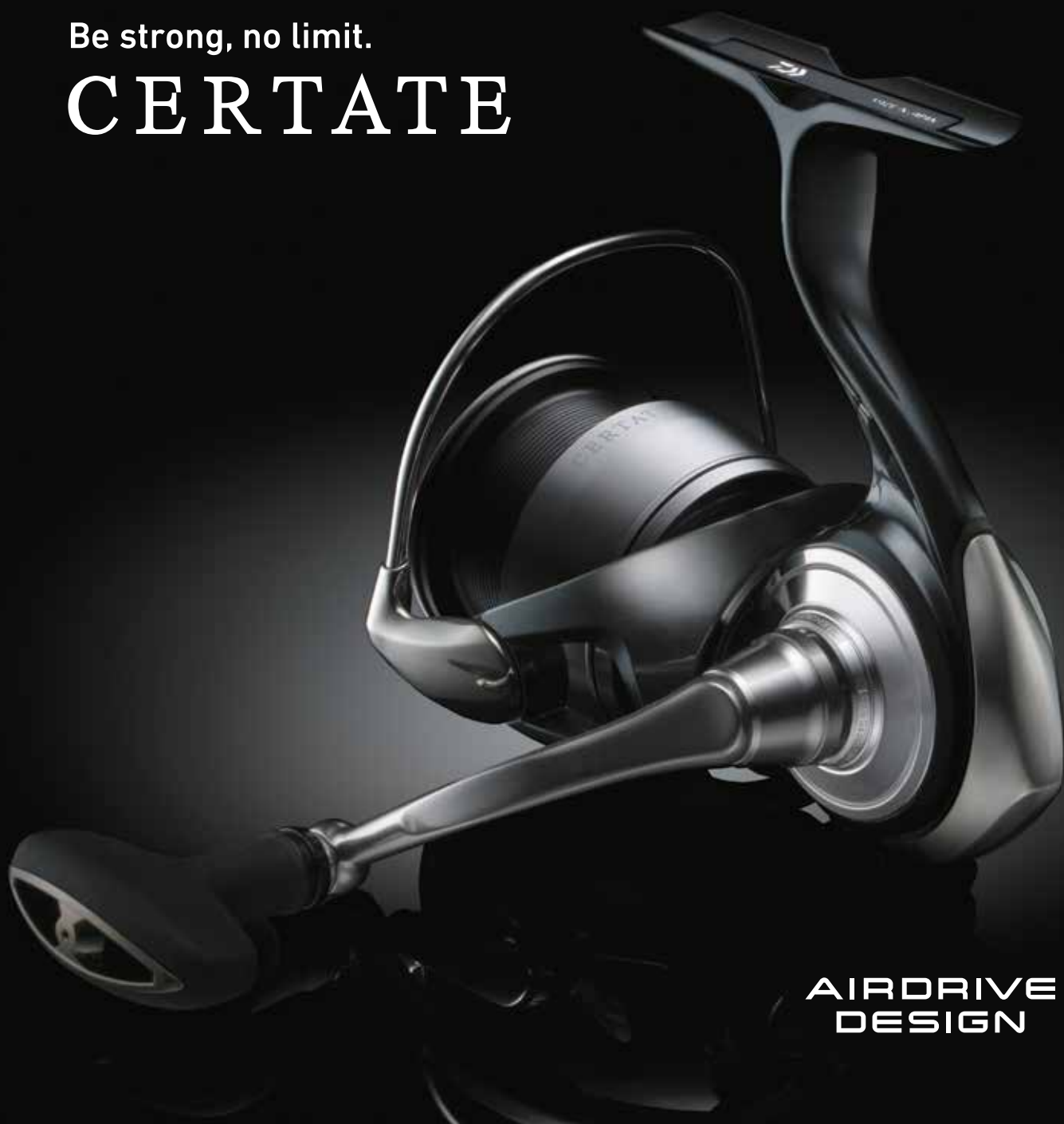

**AIRDRIVE  
DESIGN**

## 24 CERTATE LT

**NEW**

KOŁOWROTEK SPININGOWY

**AIRDRIVE  
DESIGN** **MQ** **MAGSEALED** **ATD | TYPE-L**

**24 Certate – Be strong, no limit.**

Zbudowany w oparciu o najnowszą technologię DAIWA: Airdrive Design. To ewolucja koncepcji „LT” i „Real Four” zapewniająca wędkarzowi uczucie najwyższej kontroli. Airdrive Design to następna generacja koncepcji projektowania kołowroteków spinningowych DAIWA. Model 24 Certate wykorzystuje tę najnowocześniejszą technologię głównie w swojej przedniej części, zapewniając wędkarzowi doskonałą funkcjonalność przy gwarancji maksymalnej mocy i sztywności.

Metalowa konstrukcja Monocoque korpusu wykonana z aluminium symbolizuje siłę, której nie zapewniają żadne inne kołowrotki. To tożsamość, która na przestrzeni lat zdobyła dla Certate zaufanie szerokiego grona wędkarzy.

Pragnienie bycia silnym i wytrzymałym wszędzie tam, gdzie jest to możliwe, uczyniło model 24 Certate jeszcze silniejszym.

Specjalna obróbka powierzchni mechanizmu napędowego pozwoliła zwiększyć jego twardość, a po stronie uchwytu korbki poprawiona została wodoodporność konstrukcji. Ponadto hamulec oraz koła zębate niektórych większych modeli są wzmocnione zgodnie ze specyfikacjami odpowiadającymi specyfikacjom DAIWA Saltiga.

Połączenie lekkiej szpuli Airdrive z nowym kształtem rotora Airdrive i antysplątanowym kabłąkiem Airdrive oraz wałem napędowym Airdrive o niskim współczynniku tarcia zapewni Ci wyjątkowe doznanie, że sprzęt którego używasz możesz używać z absolutną pewnością.



- AIRDRIVE Design
- Aluminiowy korpus kotłowrotka MQ® Monocoque
- Konstrukcja zabezpieczona MagSealed®
- 10 łożysk kulkowych CRBB®
- ZAION® AIRDRIVE ROTOR
- Mechanizm TOUGH DIGIGEAR®
- AIRDRIVE oś
- Stały system Infinite Anti-Reverse®
- System hamulca ATD™ Type-L
- Nawój Cross Wrap® - krzyżowe nawijanie żyłki
- AIRDRIVE ABS® szpula dalekiego rzutu
- Kabłąk AIRDRIVE
- Rolka prowadząca Twist Buster® III
- Wycinana maszynowo CNC aluminiowa korbka
- Wykonano w Japonii



**Uwaga:**

Rozmiary FC 2000-P i FC 2500 są wyposażone w uchwyt w kształcie litery „I”, rozmiary od 2500D do 4000D-CXH są wyposażone w uchwyt w kształcie litery „T”. Rozmiar 5000D posiada okrągłą rękojeść z pianki EVA. Dwa mniejsze modele FC 2000-P oraz 2500 nie są wyposażone w rolkę prowadzącą MagSealed.

Modele FC (Finesse Custom) są teraz tak super lekkie jak to tylko możliwe, dzięki zastosowaniu mniejszych rozmiarów korpusu i lekkich komponentów, takich jak uchwyt w kształcie litery „I” i ultralekka aluminiowa rękojeść uzyskano doskonałą równowagę dla stosowania z super lekkimi wędkami i cienkimi plecionkami.

Nr. Art.	Wielkość	BB CRBB	BB łącznie	Pojemność m/mm	Przełożenie	Długość nawoju cm	Hamulec kg	Waga g
10424-200	FC 2000-P	10	10	150/0.16	4.9:1	64	5.0	170
10424-250	FC 2500	10	10	150/0.20	5.1:1	72	5.0	175
10424-251	2500D	10	10	150/0.28	5.2:1	73	10.0	205
10424-252	2500D-H	10	10	150/0.28	5.7:1	80	10.0	205
10424-300	3000D-C	10	10	150/0.33	5.2:1	77	10.0	205
10424-301	3000D	10	10	150/0.33	5.2:1	77	10.0	225
10424-400	4000D-C	10	10	150/0.37	5.2:1	82	12.0	235
10424-401	4000D-CXH	10	10	150/0.37	6.2:1	99	12.0	235
10424-500	5000D	10	10	150/0.40	5.2:1	87	12.0	290



# LUVIAS



## 24 LUVIAS LT

**NEW**

KOŁOWROTEK SPININGOWY

**AIRDRIVE  
DESIGN**

**ATD | TYPE-L**

**MQ**

**Lżejszy, bardziej czuły i mocny!**

24 Luvias LT w pełni imponuje swoją niską wagą i jedwabistą płynną pracą. Potężenie innowacyjnej konstrukcji Airdrive ze specjalną obróbką powierzchni mechanizmu Tough Digigear przenosi model 24 Luvias na wyższy poziom jakości.

Lekki rotor wykonany w technologii Airdrive przenosi środek ciężkości na tylną część kotwotwórki i zapewnia mu znacznie lepsze wyważenie i większą czułość – idealny do łowienia lekkim zestawem! Nowy kabłak Airdrive posiada całkowicie nowo zaprojektowane ramie, które zmniejsza ryzyko splątania linki. Wał główny Airdrive jest podparty na przekładni zębatej za pomocą dwóch łożysk kulkowych, aby stworzyć praktycznie bezkontaktową strukturę zmniejszającą tarcie i zapewniającą niewiarygodnie wysoką czułość podczas zwijania. Bardzo duże koto zębate MQ zostało poddane specjalnej obróbce powierzchni, która zapewnia większą trwałość i płynniejszy obrót. Korpus Monocoque wykonany z materiału Zaiion jest niezwykle lekki i posiada niski moment obrotowy, tak aby zapewnić idealne i pewne ułożenie mocnej przekładni.

Dla uchwytu rękojeści zaprojektowano nową gumową uszczelkę, która w znaczący sposób ogranicza przedostawanie się wody deszczowej lub rozbryzgotwej przez rękojeść.

- AIRDRIVE Design
- Korpus kotwotwórki ZAIION® MQ® Monocoque
- Aluminiowa osłona korpusu
- Konstrukcja zabezpieczona MagSealed®
- 9 łożysk kulkowych
- ZAIION® AIRDRIVE ROTOR
- Mechanizm TOUGH DIGIGEAR®
- AIRDRIVE oś
- System hamulca ATD™ Type-L
- AIRDRIVE ABS® szpula dalekiego rzutu
- Kabłak AIRDRIVE
- Rolka prowadząca Twist Buster® III



Modele Power Custom (PC) mają większy korpus niż zwykłe kotwotwórki LT.

Nr. Art.	Wielkość	BB CRBB	BB łącznie	Pojemność m/mm	Przełożenie	Długość nawoju cm	Hamulec kg	Waga g
10214-100	1000D	4	9	150/0.20	5.1:1	64	5.0	145
10214-200	2000D	4	9	150/0.23	5.1:1	67	5.0	145
10214-250	2500S	4	9	150/0.16	5.1:1	72	5.0	150
10214-251	PC 2500	5	9	150/0.20	5.2:1	73	10.0	170
10214-252	PC 2500D	5	9	150/0.28	5.2:1	73	10.0	170
10214-301	3000D	5	9	150/0.33	5.2:1	77	10.0	175
10214-302	PC 3000	6	9	150/0.23	5.2:1	77	10.0	205
10214-401	4000D	6	9	150/0.37	5.2:1	82	12.0	220
10214-500	5000D-C	6	9	150/0.40	5.2:1	87	12.0	225



## 23 LEXA LT

KOŁOWROTEK SPININGOWY

**AIRDRIVE DESIGN**    **TOUGH DIGIGEAR**    **ATD | TYPE-L**

**Kotłowrotek LT z metalowym korpusem i technologią Airdrive.**

Nowy model 23' Lexa to połączenie koncepcji Airdrive z odpornym na zniekształcenia metalowym korpusem. To połączenie oferuje jedwabieście płynną pracę i dużą siłę zwijania. Koncepcja Airdrive dodatkowo zmniejszyła wagę całego kotłowrotka i przesunęła jego równowagę na tylną część, umożliwiając jeszcze bardziej czułe towienie i precyzyjniejsze rzuty.

Rotor Airdrive wykonany z materiału Zaion V pracuje nawet przy delikatnym nacisku, bez znaczących oporów rozruchowych i zapewnia wysoką czułość oraz optymalną prezentację przynęty – nawet przy bardzo lekkich przynętach. Metalowy korpus kotłowrotka zapewnia odporną na odkształcenia obudowę przekładni i jej trwałą, płynną pracę. Przekładnia Tough Digigear jest wyjątkowo mocna i precyzyjna oraz zapewnia optymalne przenoszenie mocy nawet przy dużym obciążeniu. Nowo zaprojektowany kabłak Airbail niezawodnie zapewnia ochronę przed splątaniem linki o ramię kabłaka – idealne rozwiązanie do towienia przy silnym wietrze. Wyjątkowo lekka szpula Airdrive zmniejsza wagę kotłowrotka, a dzięki specjalnemu rantowi szpuli pozwala na dalekie rzuty. Konstrukcja Magsealed na wale głównym zapewnia ochronę przed wnikaniem wody i cząstek brudu i prowadzi do dłuższej żywotności, szczególnie w trudnych warunkach połowów morskich. Idealny kotłowrotek do wymagającego połowu sandaczy, troci wędrownych, szczupaków i okoni.

- **AIRDRIVE Design**
- **Aluminiowa obudowa**
- **5 łożysk kulkowych**
- **ZAION V® AIRDRIVE ROTOR®**
- **Mechanizm TOUGH DIGIGEAR®**
- **System hamulca ATD™ Type-L**
- **AIRDRIVE ABS® szpula dalekiego rzutu**
- **Kabłak AIRDRIVE**
- **Rolka prowadząca Twist Buster® III**
- **Korbka aluminiowa frezowana maszynowo**



**Pokręto korbki:**

Rozmiar 2500S jest dostarczany z uchwytem w kształcie litery I. Rozmiary 2500, 3000S-C i 3000S-CXH są wyposażone w uchwyt w kształcie litery T. Rozmiary 3000, 3000-XH, 4000-C i 4000-CXH są wyposażone w okrągły uchwyt z pianki EVA w rozmiarze M. Rozmiar 5000-C posiada okrągły uchwyt z pianki EVA w rozmiarze L.

Nr. Art.	Wielkość	BB łącznie	Pojemność m/mm	Przełożenie	Długość nawoju cm	Hamulec kg	Waga g
10228-250	2500	5	150/0.20	5.3:1	75	10.0	220
10228-251	2500S	5	150/0.16	5.3:1	75	5.0	215
10228-301	3000S-C	5	150/0.20	5.3:1	80	10.0	230
10228-302	3000S-CXH	5	150/0.20	6.2:1	93	10.0	230
10228-300	3000	5	150/0.23	5.2:1	77	10.0	245
10228-305	3000-XH	5	150/0.23	6.2:1	93	10.0	245
10228-400	4000-C	5	150/0.28	5.2:1	82	12.0	255
10228-405	4000-CXH	5	150/0.28	6.2:1	99	12.0	255
10228-500	5000-C	5	150/0.37	5.2:1	87	12.0	280



## 21 FREAMS LT

KOŁOWROTEK SPININGOWY

**LT** LIGHT TOUGH

**ZAION V**

**MAG SEALED**

**ATD**  
AUTOMATIC DRAG SYSTEM

Frearms LT łączy ekskluzywne japońskie technologie z wyjątkowym stosunkiem ceny do jakości.

Frearms LT przekonuje zastosowanymi nowinkami technicznymi i optymalną siłą zwijania. Korpus kołowrotka i rotor wykonane są z materiału Zaion V, który zapewnia wysoką odporność na odkształcenia przekładni w korpusie kołowrotka. Konstrukcja MagSealed zapobiega przedostawaniu się brudu i wody przez oś kołowrotka i zapewnia – w połączeniu z materiałem Zaion V – długą żywotność przekładni i długą płynną pracę. Dzięki zastosowaniu kompozytu Zaion V udało się nam zmniejszyć ciężar kołowrotka. System hamulca ATD dba o minimalny opór początkowy hamulca, a tym samym zapewnia optymalne bezpieczeństwo podczas krytycznych sytuacji podczas holu ryby nawet przy użyciu cienkich linek. Nowo zaprojektowany mechanizm Tough Digigear zapewnia optymalne przenoszenie mocy i wysoką odporność. Specjalna krawędź aluminiowej szpuli do dalekich rzutów zmniejsza opory tarcia podczas rzutu i optymalizuje odległość rzutu – idealnie nadaje się do wędkowania lekkimi przynętami.

Frearms LT nadaje się do praktycznie wszystkich technik połowu w wodach słodkich, jak również do łowienia troci oraz do lekkiego łowienia w morzu dorszy i mintaja.



- LT (Light & Tough)
- Korpus kołowrotka ZAION V®
- Konstrukcja zabezpieczona MagSealed®
- 5 łożysk kulkowych
- ZAION V® AIR ROTOR®
- Mechanizm TOUGH DIGIGEAR®
- System hamulcowy ATD™
- Kuta aluminiowa szpula do dalekich rzutów z ABS®
- Kabłąk AIR BAIL®
- Rolka prowadząca Twist Buster® II

Nr. Art.	Wielkość	BB łącznie	Pojemność m/mm	Przełożenie	Długość nawoju cm	Hamulec kg	Waga g
10229-101	1000D	5	150/0.20	5.2:1	64	5.0	185
10229-200	2000S	5	150/0.14	5.2:1	68	5.0	185
10229-201	2000D	5	150/0.20	5.3:1	68	5.0	185
10229-250	2500	5	150/0.20	5.3:1	75	10.0	200
10229-251	2500D	5	150/0.33	5.3:1	75	10.0	205
10229-252	2500-XH	5	150/0.20	6.2:1	87	10.0	200
10229-300	3000-C	5	150/0.23	5.3:1	80	10.0	210
10229-301	3000D-C	5	150/0.33	5.3:1	80	10.0	210
10229-400	4000-C	5	150/0.28	5.2:1	82	12.0	235
10229-500	5000-C	5	150/0.37	5.2:1	87	12.0	245



## 23 FUEGO LT

KOŁOWROTEK SPININGOWY

AIRDRIVE  
DESIGN

ZAION V

MAGSEALED

ATD | TYPE-L

**Dzięki technologii Airdrive zwiększamy siłę i czułość!**

Nowy model 23' Fuego łączy komponenty nowego projektu Airdrive z elementami LT i konstrukcją Magsealed. Nowy rotor Airdrive prowadzi do zmniejszenia ciężaru przedniej części kołowrotka i zapewnia optymalną równowagę w celu zmniejszenia oporu początkowego startu. Niski opór początkowy zapewnia lepszą kontrolę podczas łowienia, wyższą czułość i lepszą kontrolę przynęty. Nowy kabłąk Airdrive jest teraz lżejszy, tak samo wytrzymały i znacznie zmniejsza ryzyko splątania w połączeniu z nowym ramieniem kabłąka. Potężna przekładnia Tough Digigear pracuje jedwabiście gładko i a sztywny korpus kołowrotka wykonany z materiału Zaion V zabezpiecza ją przed zniekształceniem. Konstrukcja Magsealed niezawodnie zapobiega przedostawaniu się stoney wody i cząstek brudu na wate główny kołowrotka, co zapewnia mudłą żywotność.

Konstrukcja Twistbuster III rolki kabłąka jest specjalnie przystosowana do stosowania plecionek: plecionka nie ulega ścisaniu podczas zwijania, co skutkuje jej mniejszym skręcaniem. Nowy hamulec ATD Type-L zapewnia równomierne i zoptymalizowane uwalnianie linki pod obciążeniem, bez wysokich oporów rozruchowych.

- AIRDRIVE Design
- Korpus kołowrotka ZAION V®
- Konstrukcja zabezpieczona MagSealed®
- 6 łożysk kulkowych
- ZAION V® AIRDRIVE ROTOR®
- Mechanizm TOUGH DIGIGEAR®
- Nawój Cross Wrap® - krzyżowe nawijanie żyłki
- Kuta na zimno aluminiowa szpula do dalekich rzutów ABS®
- Kabłąk AIRDRIVE
- Rolka prowadząca Twist Buster® III



**Pokrętko korbki:**

Rozmiary od 1000D do 2500 są dostarczane z uchwytem w kształcie litery I. Rozmiary 3000-C, 3000-CXH, 3000D-C i 4000-CP posiadają uchwyty w kształcie litery T. Rozmiary 4000D-CX, 5000-C i 6000D są wyposażone w uchwyty w kształcie litery T w rozmiarze L.

Nr. Art.	Wielkość	BB łącznie	Pojemność m/mm	Przełożenie	Długość nawoju cm	Hamulec kg	Waga g
10333-100	1000D	6	150/0.20	5.2:1	64	5.0	175
10333-201	2000S-XH	6	150/0.14	6.2:1	81	5.0	180
10333-250	2500	6	150/0.20	5.3:1	75	10.0	195
10333-251	2500-XH	6	150/0.20	6.2:1	87	10.0	195
10333-300	3000-C	6	150/0.23	5.3:1	80	10.0	205
10333-301	3000-CXH	6	150/0.23	6.2:1	93	10.0	205
10333-305	3000D-C	6	150/0.33	5.3:1	80	10.0	205
10333-401	4000D-CXH	6	150/0.37	6.2:1	99	12.0	230
10333-404	4000-CP	6	150/0.28	4.7:1	75	12.0	230
10333-500	5000-C	6	150/0.37	5.2:1	87	12.0	240
10333-605	6000D	6	150/0.43	5.1:1	92	12.0	315





## 23 EXCELER LT

KOŁOWROTEK SPININGOWY

AIRDRIVE  
DESIGN

ZAION V

CROSS WRAP

ATD | TYPE-L

**Nowy model 23' Exceler LT – następna generacja – z konstrukcją Airdrive!**

Dzięki nowemu, lekkiemu rotorowi Airdrive zmniejszony zostaje opór początkowy przy zwijaniu. Zdecydowanie zmniejszona została masa całkowita kołowrotka. Teraz przednia część kołowrotka jest znacznie lżejsza, co powoduje, że równowaga zostaje przesunięta w stronę jego tylnej części. Prowadzi to do lepszego wyważenia wędki, lepszej czułości i lepszych wyników rzutowych. Korpus kołowrotka wykonany z materiału Zaion V zapewnia odporną na zniekształcenia obudowę dla mechanizmu Tough Digigear i zapewnia mu trwałą, płynną pracę. Nowy kabłąk Airdrive jest teraz lżejszy niż wcześniej, tak samo wytrzymały i znacznie zmniejsza ryzyko splątania w połączeniu z nowym projektem ramieniem kabłąka. Hamulec ATD Type-L zapewnia równomierne i zoptymalizowane uwalnianie linki pod obciążeniem bez dużych oporów rozruchowych, zapewniając wymagane bezpieczeństwo podczas walki z dużymi okazami. Aluminiowa szpula typu Longcast ABS posiada specjalny rant szpuli, który pozwala na dłuższe rzuty. Konstrukcja rolki Twistbuster III jest teraz idealnie przystosowana do stosowania plecionki: plecionka nie ulega ścisaniu podczas zwijania, co skutkuje jej mniejszym skręcaniem. Wycinana maszynowo CNC aluminiowa korbka jest mocno wkręcona w korpus, co zapewnia natychmiastowy kontakt z przynętą.

- AIRDRIVE Design
- Korpus kołowrotka ZAION V®
- 5 łożysk kulkowych
- ZAION V® AIRDRIVE ROTOR®
- Mechanizm TOUGH DIGIGEAR®
- System hamulca ATD™ Type-L
- Nawój Cross Wrap® - krzyżowe nawijanie żyłki
- Kuta aluminiowa szpula do dalekich rzutów z ABS®
- Kabłąk AIRDRIVE
- Rolka prowadząca Twist Buster® III



### Pokrętło korbki:

Rozmiary 1000 do 2000 dostarczane są z pokrętłem w kształcie litery I, rozmiary 2500 do 5000 z pokrętłem w kształcie litery T.

Nr. Art.	Wielkość	BB łącznie	Pojemność m/mm	Przełożenie	Długość nawoju cm	Hamulec kg	Waga g
10336-100	1000D	5	150/0.20	5.2:1	64	5.0	175
10336-200	2000D	5	150/0.23	5.2:1	68	5.0	180
10336-250	2500	5	150/0.20	5.3:1	75	10.0	195
10336-251	2500-XH	5	150/0.20	6.2:1	87	10.0	195
10336-300	3000-C	5	150/0.23	5.3:1	80	10.0	200
10336-301	3000-CXH	5	150/0.23	6.2:1	93	10.0	200
10336-400	4000-C	5	150/0.28	5.2:1	82	12.0	225
10336-401	4000D-C	5	150/0.37	5.2:1	82	12.0	225
10336-500	5000-C	5	150/0.37	5.2:1	87	12.0	235



## 23 LEGALIS LT

KOŁOWROTEK SPININGOWY

AIRDRIVE  
DESIGN

ZAION V

CROSS WRAP

ATD | TYPE-L

Projekt Airdrive z Japonii – w bezkonkurencyjnym stosunku ceny do jakości.

Nowy 23' Legalis jest teraz lżejszy i mocniejszy niż poprzedni model i charakteryzuje się nową koncepcją Airdrive Design. Rozmiar 2500 waży tylko 195 gramów! Rotor Airdrive wykonany został z materiału Zaion V startuje już z niskiego oporu startowego, co zapewnia lepszą kontrolę przynęty i większą czułość. Dzięki przesunięciu środka ciężkości do tylnej części kołowrotka uzyskano lepsze wyważenie kołowrotka. Mechanizm Tough Digigear oferuje dużą siłę zwijania i jest bezpiecznie osadzony w korpusie kołowrotka wykonanym z materiału Zaion V, co zapewnia mu wysoką trwałość i płynne działanie – idealne do spinningowego łowienia sandaczy, okoni, szczupaków i pstrągów.

Nowy kabłąk Airdrive jest teraz lżejszy, tak samo wytrzymały i znacznie zmniejsza ryzyko splątania w połączeniu z nową konstrukcją ramienia kabłąka. Hamulec ATD Type-L zapewnia równomierne i zoptymalizowane uwalnianie linki pod obciążeniem bez dużych oporów rozruchowych, zapewniając wymagane bezpieczeństwo podczas walki z dużymi okazami. Aluminiowa szpula typu Longcast ABS posiada specjalny rant szpuli, który pozwala na oddawanie dłuższych rzutów. Konstrukcja Twistbuster III rolki kabłąka jest przystosowana do użycia plecionek: plecionka nie ulega ścisnaniu podczas zwijania, co skutkuje jej mniejszym skręcaniem.

- AIRDRIVE Design
- Korpus kołowrotka ZAION V®
- 5 łożysk kulkowych
- ZAION V® AIRDRIVE ROTOR®
- Mechanizm TOUGH DIGIGEAR®
- System hamulca ATD™ Type-L
- Nowój Cross Wrap® - krzyżowe nawijanie żyłki
- Kuta aluminiowa szpula do dalekich rzutów z ABS®
- Kabłąk AIRDRIVE
- Rolka prowadząca Twist Buster® III
- Aluminiowa, obrabiana maszynowo, wkręcana rączka



**Pokrętło korbki:**  
Rozmiary 1000 do 2000 dostarczane są z pokrętłem w kształcie litery I, rozmiary 2500 do 5000 z pokrętłem w kształcie litery T.

Nr. Art.	Wielkość	BB łącznie	Pojemność m/mm	Przełożenie	Długość nawoju cm	Hamulec kg	Waga g
10435-100	1000D	5	150/0.20	5.2:1	64	5.0	175
10435-200	2000D	5	150/0.23	5.2:1	68	5.0	180
10435-205	2000S-XH	5	150/0.14	6.2:1	81	5.0	180
10435-250	2500D	5	150/0.28	5.3:1	75	10.0	200
10435-251	2500	5	150/0.20	5.3:1	75	10.0	200
10435-300	3000-C	5	150/0.23	5.3:1	80	10.0	205
10435-305	3000-CXH	5	150/0.23	6.2:1	93	10.0	205
10435-400	4000-C	5	150/0.28	5.2:1	82	12.0	230
10435-500	5000-C	5	150/0.37	5.2:1	87	12.0	240



## 24 REGAL LT

**NEW**

KOŁOWROTEK SPININGOWY

AIRDRIVE  
DESIGN

ZAION V

CROSS WRAP

ATD | TYPE-L

Technologia Airdrive firmy DAIWA w niewiarygodnie przystępnej cenie.

Kotłowrotki Regal LT 24 są jeszcze lżejsze niż poprzednia seria i oferują wyjątkowe wycucie przynęty i doskonałą czułość. Nowy kabłąk Airdrive eliminuje ryzyko splątania linki na ramieniu kabłąka podczas wyrzutu. Przekładnia Tough Digigear zapewnia doskonałe przenoszenie mocy pod obciążeniem i oferuje wyjątkowo płynne obroty. Hamulec ATD Type-L uwalnia linkę bez uczucia bezwładności i doskonale nadaje się do stosowania cienkich żytek i plecionek. Wysokiej jakości malowanie delikatnie zmienia kolor w zależności od kąta padania światła, tworząc wyjątkowo atrakcyjny wygląd.

- AIRDRIVE Design
- Korpus kotłowrotka ZAION V®
- Korpus ZAION V®
- 6 łożysk kulkowych
- AIRDRIVE ROTOR®
- Mechanizm TOUGH DIGIGEAR®
- Blokada obrotów wstecznych Infinite Anti-Reverse®
- System hamulca ATD™ Type-L
- Nawój Cross Wrap® - krzyżowe nawijanie żytki
- Aluminiowa szpula ABS® do dalekich rzutów
- Rolka prowadząca Twist Buster® III
- Aluminiowa korbka
- Pokrętko uchwytu w kształcie litery T



Nr. Art.	Wielkość	BB łącznie	Pojemność m/mm	Przełożenie	Długość nawoju cm	Hamulec kg	Waga g
10116-107	1000D-XH	6	150/0.20	6.2:1	77	5.0	180
10116-207	2000D-XH	6	150/0.23	6.2:1	81	5.0	185
10116-257	2500D-XH	6	150/0.28	6.2:1	87	10.0	200
10116-307	3000D-CXH	6	150/0.33	6.2:1	93	10.0	205
10116-407	4000D-CXH	6	150/0.37	6.2:1	99	12.0	240
10116-507	5000D-C	6	150/0.40	5.2:1	87	12.0	240



## GS LTD

KOŁOWROTEK SPININGOWY



DIGIGEAR

AIR ROTOR



Uniwersalny model w klasycznym stylu do różnych zastosowań.

Kołowrotki DAIWA GS LTD cechuje bardzo charakterystyczne połączenie złotej szpuli z czarnym korpusem. Wbudowaliśmy w nie najaktualniejsze technologie DAIWA - jak choćby przekładnię Digigear, która w połączeniu z rotorem Air gwarantuje aksamitnie płynną pracę. Prawdziwie uniwersalne kołowrotki nadające się do spinningu, potowu metodą feeder, łowienia brzan itd.

- 4 łożyska kulkowe
- AIR ROTOR®
- Przekładnia DIGIGEAR®
- Blokada obrotów wstecznych Infinite Anti-Reverse®
- System hamulcowy ATD™
- Nawój Cross Wrap® - krzyżowe nawijanie żyłki
- Aluminiowa szpula
- Klips na żyłkę Distance Control
- Rolka prowadząca Twist Buster® II
- Składana korbka One-Touch
- Drewniany uchwyt korbki



Nr. Art.	Wielkość	BB łącznie	Pojemność m/mm	Przełożenie	Długość nawoju cm	Hamulec kg	Waga g
10501-305	3000	4	220/0.28	4.7:1	79	10.0	305
10501-405	4000	4	270/0.30	4.9:1	87	12.0	400



## 23 NINJA LT

KOŁOWROTEK SPININGOWY

AIRDRIVE  
DESIGN

ATD | TYPE-L

**W nowym modelu 23' Ninja DAIWA oferuje najnowszą japońską koncepcję designu i inspirujące technologie – w wyjątkowym stosunku ceny do jakości!**

W porównaniu do poprzedniego modelu nowy model 23' Ninja został ulepszony pod względem podstawowych funkcji i jest teraz bardziej czuły i mocniejszy.

Dzięki zastosowaniu nowego, lekkiego rotora Airdrive wyważenie kołowrotka zostało przesunięte z przedniej części na dolną część kołowrotka, co prowadzi do lepszego wyważenia i wyższej czułości podczas łowienia. Poprawia się wycucie przynęty i możliwe są teraz szybsze reakcje. Precyzyjna i wytrzymała przekładnia Digigear zapewnia wysoką siłę zwijania oraz trwałą, jedwabniczą gładką i równą pracę.

Nowy kabłak Airdrive jest lżejszy niż poprzednia wersja, bardzo wytrzymały i w połączeniu z nowym ramieniem kabłaka znacznie zmniejsza efekt splątania podczas wyrzutów. Jeśli linka zapląta się na ramieniu kabłaka, po obróceniu uchwytu po prostu przesunie się ona na rolkę przez ramię. Hamulec ATD Type-L zapewnia równomierne i zoptymalizowane uwalnianie linki pod obciążeniem bez dużych oporów rozruchowych, zapewniając wymagane bezpieczeństwo podczas walki z dużymi okazami. Aluminiowa szpula typu Longcast ABS posiada specjalny rant szpuli, który pozwala na dłuższe rzuty. Konstrukcja Twistbuster III rolki kabłaka jest przystosowana do użycia plecionek: plecionka nie ulega ścisaniu podczas zwijania, co skutkuje jej mniejszym skręcaniem.

- AIRDRIVE Design
- 4 łożyska kulkowe
- AIRDRIVE ROTOR®
- Mechanizm TOUGH DIGIGEAR®
- System hamulca ATD™ Type-L
- Kuta szpula do dalekich rzutów ABS®
- Kabłak AIRDRIVE
- Rolka prowadząca Twist Buster® III
- Korbka aluminiowa frezowana maszynowo



**Pokrętko korbki:**

Rozmiary 1000 do 2000 dostarczane są z pokrętkiem w kształcie litery I, rozmiary 2500 do 6000 z pokrętkiem w kształcie litery T.

Nr. Art.	Wielkość	BB łącznie	Pojemność m/mm	Przełożenie	Długość nawoju cm	Hamulec kg	Waga g
10005-100	1000	4	150/0.14	5.2:1	64	5.0	205
10005-200	2000	4	150/0.16	5.2:1	68	5.0	210
10005-250	2500	4	150/0.20	5.3:1	75	10.0	230
10005-251	2500-XH	4	150/0.20	6.2:1	87	10.0	230
10005-300	3000-C	4	150/0.23	5.7:1	80	10.0	240
10005-351	3000-CXH	4	150/0.23	6.2:1	93	10.0	240
10005-400	4000-C	4	150/0.28	5.2:1	82	12.0	270
10005-500	5000-C	4	150/0.37	5.2:1	87	12.0	270
10005-600	6000	4	150/0.40	5.1:1	92	12.0	365



## 23 NINJA LT

NEW

KOŁOWROTEK SPININGOWY | Z NAWINIĘTĄ LINKĄ

AIRDRIVE  
DESIGN

ATD | TYPE-L

Kołowrotki 23 Ninja z nowym systemem Airdrive Design są teraz dostępne również w wersji z nawiniętą plecionką DAIWA J-Braid X4 w żółtym kolorze.

- AIRDRIVE Design
- 4 tożyska kulkowe
- AIRDRIVE ROTOR®
- Mechanizm TOUGH DIGIGEAR®
- Blokada obrotów wstecznych Infinite Anti-Reverse®
- System hamulca ATD™ Type-L
- Kuta szpula do dalekich rzutów ABS®
- Kabłąk AIRDRIVE
- Rolka prowadząca Twist Buster® III
- Korbka aluminiowa frezowana maszynowo

### Pokrętko korbki:

Rozmiary 1000 do 2000 dostarczane są z pokrętkiem w kształcie litery I, rozmiary 2500 do 4000 z pokrętkiem w kształcie litery T.

### Opis modeli:

Rozmiar 2000 posiada już z wstępnie nawiniętą plecionką J-Braid X4 0.13mm/130m.  
Rozmiar 2500 posiada już z wstępnie nawiniętą plecionką J-Braid X4 0.19mm/95m.  
Rozmiar 3000-C posiada już z wstępnie nawiniętą plecionką J-Braid X4 0.19mm/130m.  
Rozmiar 4000-C posiada już z wstępnie nawiniętą plecionką J-Braid X4 0.21mm/160m.  
Wszystkie kołowrotki posiadają nawiniętą plecionkę w kolorze żółtym.



Nr. Art.	Wielkość	BB łącznie	Pojemność m/mm	Przełożenie	Długość nawoju cm	Hamulec kg	Waga g
10006-200	2000	4	150/0.16	5.2:1	68	5.0	210
10006-250	2500	4	150/0.20	5.3:1	75	10.0	230
10006-300	3000-C	4	150/0.23	5.3:1	80	10.0	240
10006-400	4000-C	4	150/0.28	5.2:1	82	10.0	270



## 23 REVROS LT

KOŁOWROTEK SPININGOWY

**AIRDRIVE  
DESIGN**

**ATD | TYPE-L**

Wyposażony w rotor Airdrive oraz kabłąk Airdrive!

Dzięki zastosowaniu nowego, lekkiego rotora Airdrive wyważenie kołowrotka zostało przesunięte z przedniej części na dolną część kołowrotka, co prowadzi do lepszego wyważenia i wyższej czułości podczas łowienia. Poprawia się wyczucie przynęty i możliwe są teraz szybsze reakcje.

Precyzyjna i wytrzymała przekładnia Digigear zapewnia wysoką siłę zwijania oraz trwałą, jedwabistą gładką i równą pracę.

Nowy kabłąk Airdrive jest teraz lżejszy niż jego poprzednia wersja, jest dalej bardzo wytrzymały i w połączeniu z nowym ramieniem kabłąka znacznie zmniejsza efekt splątania podczas zarzutów. Jeśli linka zapląta się na ramieniu kabłąka, po obróceniu uchwytu po prostu przesunie się ona na rolkę przez ramię.

Hamulec ATD Type-L zapewnia równomierne i zoptymalizowane uwalnianie linki pod obciążeniem bez dużych oporów rozruchowych, zapewniając wymagane bezpieczeństwo podczas walki z dużymi okazami. Aluminiowa szpula typu Longcast ABS posiada specjalny rant szpuli, który pozwala na osiąganie dłuższych rzutów. Konstrukcja Twistbuster III rolki kabłąka jest przystosowana do użycia plecionek: plecionka nie ulega ścisnieniu podczas zwijania, co skutkuje jej mniejszym skręcaniem.

- AIRDRIVE Design
- Korpus kołowrotka DS4
- 4 łożyska kulkowe
- DS4 AIRDRIVE ROTOR
- Mechanizm TOUGH DIGIGEAR®
- System hamulca ATD™ Type-L
- Nawój Cross Wrap® - krzyżowe nawijanie żyłki
- Kuta na zimno aluminiowa szpula do dalekich rzutów ABS®
- Kabłąk AIRDRIVE
- Rolka prowadząca Twist Buster® III
- Aluminiowa, obrabiana maszynowo, wkręcana rączka



**Pokrętło korbki:**

Rozmiary 1000 do 2500 dostarczane są z pokrętłem w kształcie litery I, rozmiary 3000 do 5000 z pokrętłem w kształcie litery T.

Nr. Art.	Wielkość	BB łącznie	Pojemność m/mm	Przełożenie	Długość nawoju cm	Hamulec kg	Waga g
10221-102	1000	4	150/0.14	5.2:1	64	5.0	205
10221-202	2000	4	150/0.16	5.2:1	68	5.0	210
10221-252	2500	4	150/0.20	5.3:1	75	10.0	230
10221-302	3000-C	4	150/0.23	5.3:1	80	10.0	240
10221-303	3000-CXH	4	150/0.23	6.2:1	93	10.0	240
10221-402	4000-C	4	150/0.28	5.2:1	82	10.0	270
10221-403	4000-CXH	4	150/0.28	6.2:1	99	12.0	270
10221-502	5000-C	4	150/0.37	5.2:1	87	12.0	270



## 20 LAGUNA LT

KOŁOWROTEK SPININGOWY | Z NAWINIĘTĄ LINKĄ

**LT** LIGHT TOUGH

**ATD**  
AUTOMATIC DRAG SYSTEM

Kołowrotek LT z nawiniętą plecionką J-Braid X4.

Model Laguna posiada stylistyką LT i oferuje technologię DAIWA klasy premium w wyjątkowym stosunku ceny do jakości. Nawinięta plecionka J-Braid X4.

- LT (Light & Tough)
- Korpus kołowrotka DS4
- 3 łożyska kulkowe
- DS4 ROTOR
- Blokada obrotów wstecznych Infinite Anti-Reverse®
- System hamulcowy ATD™
- Nawój Cross Wrap® - krzyżowe nawijanie żytki
- Aluminiowa szpula ABS® do dalekich rzutów
- Rolka prowadząca Twist Buster® II

### Opis modeli:

- Rozmiar 2000 jest już z wstępnie nawiniętą plecionką J-Braid X4, model 0.13mm/130m.
- Rozmiar 2500 jest już z wstępnie nawiniętą plecionką J-Braid X4, model 0.19mm/95m.
- Rozmiar 3000-C jest już z wstępnie nawiniętą plecionką J-Braid X4, model 0.19mm/130m.
- Rozmiar 4000-C jest już z wstępnie nawiniętą plecionką J-Braid X4, model 0.21mm/160m.

Wszystkie rozmiary są wstępnie nawinięte w kolorze żółtym.



20 LAGUNA LT 2000 / J-Braid X4 - 0.13 Yellow  
 20 LAGUNA LT 2500 / J-Braid X4 - 0.19 Yellow  
 20 LAGUNA LT 3000-C / J-Braid X4 - 0.19 Yellow  
 20 LAGUNA LT 4000-C / J-Braid X4 - 0.21 Yellow

### Pokrętko korbki

Rozmiary 2000 do 3000 są dostarczane z uchwytem w kształcie litery I, rozmiar 4000 z uchwytem w kształcie litery T.

Nr. Art.	Wielkość	BB łącznie	Pojemność m/mm	Przełożenie	Długość nawoju cm	Hamulec kg	Waga g
10502-200	2000	3	150/0.16	5.2:1	68	5.0	225
10502-250	2500	3	150/0.20	5.3:1	75	10.0	255
10502-300	3000-C	3	150/0.23	5.3:1	80	10.0	260
10502-400	4000-C	3	150/0.28	5.2:1	82	12.0	295





## QR 750 / QC 750

Lekkie!

W dwóch wersjach modeli QR oraz QC DAIWA oferuje dwa wyjątkowo małe kołowrotki spinningowe do ultralekkiego łowienia. Idealna propozycja do połowu okoni. Ze składaną rączką i szpulą do dalekich rzutów z ABS.

### QR 750

KOŁOWROTEK SPININGOWY

- 3 łożyska kulkowe
- Blokada obrotów wstecznych Infinite Anti-Reverse®
- Aluminiowa szpula ABS®
- Szybko składana rączka z aluminium
- Uchwyt rączki w kształcie litery I



### QC 750

KOŁOWROTEK SPININGOWY

- 1 łożysko kulkowe
- Blokada obrotów wstecznych Infinite Anti-Reverse®
- Aluminiowa szpula ABS®
- Szybko składana rączka z aluminium
- Uchwyt rączki w kształcie litery I



#### QR 750

Nr. Art.	Wielkość	BB łącznie	Pojemność m/mm	Przełożenie	Długość nawoju cm	Hamulec kg	Waga g
10431-075	750	3	100/0.16	5.1:1	58	3.0	175

#### QC 750

Nr. Art.	Wielkość	BB łącznie	Pojemność m/mm	Przełożenie	Długość nawoju cm	Hamulec kg	Waga g
10431-175	750	1	100/0.16	5.1:1	58	3.0	175



## 20 CROSSFIRE LT

KOŁOWROTEK SPININGOWY

**LT** LIGHT TOUGH

**CROSS WRAP**

**TOUGH DIGIGEAR**

**ATD**  
AUTOMATIC DRAG SYSTEM

Nowoczesny design w doskonałym stosunku ceny do jakości.

Crossfire LT posiada jedwabście płynną pracę z dużą rezerwą mocy. Konstrukcja LT pozwala na użycie mniejszych korpusów kołowroteków w połączeniu ze szpulami o konwencjonalnych rozmiarach lecz o mniejszej masie. Aluminiowa szpula dalekich rzutów ABS charakteryzuje się teraz zmniejszonym oporem podczas wyrzutu, co umożliwia jeszcze dłuższe rzuty.

- LT (Light & Tough)
- 3 łożyska kulkowe
- Mechanizm TOUGH DIGIGEAR®
- Blokada obrotów wstecznych Infinite Anti-Reverse®
- System hamulcowy ATD™
- Nawój Cross Wrap® - krzyżowe nawijanie żytki
- Silent Oscillation® System
- Aluminiowa szpula ABS® do dalekich rzutów
- Rolka prowadząca Twist Buster® II
- Wycinana maszynowo CNC aluminiowa korbka



Nr. Art.	Wielkość	BB łącznie	Pojemność m/mm	Przełożenie	Długość nawoju cm	Hamulec kg	Waga g
10186-200	2000	3	150/0.16	5.2:1	68	5.0	225
10186-250	2500	3	150/0.20	5.3:1	75	10.0	255
10186-300	3000-C	3	150/0.23	5.3:1	80	10.0	260
10186-400	4000-C	3	150/0.28	5.2:1	82	12.0	290



## SWEEPFIRE EC

KOŁOWROTEK SPININGOWY

DIGIGEAR

ABS II  
ANTI-BACKLASH SYSTEM

TB2  
TWISTBUSTER

**Idealny model dla okazjonalnych wędkarzy oraz do uniwersalnego zastosowania**

Sweepfire EC to połączenie japońskiego Know-How z doskonałą relacją ceny do jakości. Inżynierowie DAIWA skoncentrowali się na osiągnięciu ekstremalnie miękkiej i płynnej pracy - za jaką zazwyczaj trzeba było znacznie więcej zapłacić. Sweepfire EC cechuje się przykładowym nawojem żyłki, dzięki czemu doskonale nadaje się do potowu najcieńszymi żyłkami i plecionkami. W zależności od rozmiaru świetnie spisuje się podczas polowań na szczupaki, sandacze, karpie, pstrągi, a największe modele idealnie nadają się do towienia dorszy i czarniaków.

- 1 łożysko kulkowe
- Przekładnia DIGIGEAR® II
- Blokada obrotów wstecznych Multi Stop
- Aluminiowa szpula ABS® II
- Rolka prowadząca Twist Buster® II
- Sprężyna kabłąka o wydłużonej żywotności



Nr. Art.	Wielkość	BB łącznie	Pojemność m/mm	Przełożenie	Długość nawoju cm	Hamulec kg	Waga g
10118-150	1500	1	140/0.20	5.3:1	68	2.0	230
10118-200	2000	1	125/0.25	5.3:1	74	2.0	230
10118-250	2500	1	190/0.25	5.3:1	80	4.0	260
10118-300	3000	1	220/0.28	5.3:1	82	4.0	260
10118-350	3500	1	220/0.30	5.3:1	92	4.0	370
10118-400	4000	1	270/0.30	5.3:1	95	6.0	380
10118-500	5000	1	370/0.35	4.6:1	99	6.0	630



## 21 PRESSO LT

NEW

KOŁOWROTEK SPININGOWY

**LT** LIGHT TOUGH

**ZAION**

**MQ**

**ATD**  
AUTOMATIC DRAG SYSTEM

Najlepszy kołowrotek Presso, jaki kiedykolwiek wyprodukowano – marzenie każdego wędkarza pstrągowego!

Idealny do komercyjnych łowisk pstrągowych, strumieni i rzek.

Najwyższe jakość jest kluczem, a zastosowanie wysokiej klasy łożysk kulkowych na przekładni głównej zapewnia nowy wymiar czułości. W połączeniu z potężnym, niskim przetożeniem, zapewnia niewiarygodne uczucie, które pozwala zacinąć nawet bardzo delikatne brania. Super płytka szpula została zaprojektowana z myślą o bardzo cienkich żytkach i doskonale nadaje się do ultralekkiego łowienia małymi przynętami. Hamulec ATD ze specjalnym smarem płynnie uwalnia linkę i zmniejsza ryzyko jej zerwania i utraty ryby. Odporny na skręcanie korpus MQ Zaion jest niezwykle lekki i bezpiecznie utrzymuje przekładnię, zapewniając stały, płynny obrót.

- LT (Light & Tough)
- Korpus kołowrotka ZAION® MQ® Monocoque
- 12 łożyska kulkowe (w tym 5 CRBB®)
- ZAION® ROTOR
- Wycinany maszynowo CNC mechanizm TOUGH DIGIGEAR®
- System hamulcowy ATD™
- Nawój Cross Wrap® - krzyżowe nawijanie żytki
- Aluminiowa szpula do dalekich rzutów
- Kabłąk AIR BAIL®
- Rolka prowadząca Twist Buster® II
- Aluminiowa korbka



Nr. Art.	Wielkość	BB CRBB	BB łącznie	Pojemność m/mm	Przełożenie	Długość nawoju cm	Hamulec kg	Waga g
00060380	1000 S-P	5	12	100/0.12	4.9:1	61	5.0	145
00060381	2000 SS-P	5	12	100/0.12	4.9:1	64	5.0	150



*Silver Creek*

## 22 SILVER CREEK MQ LT

**NEW**

KOŁOWROTEK SPININGOWY

**LT** LIGHT TOUGH

**ZAION V**

**MQ**

**ATD**  
AUTOMATIC DRAG SYSTEM

**Idealny kołowrotek typu Finesse do potowu pstrągów!**

Wysokie przełożenie sprawia, że model Silver Creek MQ LT szczególnie nadaje się do wędkowania w rzekach, gdy linka musi być szybko zwijana w celu zapewnienia optymalnego prowadzenia przynęty.

Super płytka szpula została specjalnie zaprojektowana do stosowania z bardzo cienkimi żyłkami i plecionkami.

Hamulec ATD płynnie uwalnia linkę bez uczucia bezwładności i zmniejsza ryzyko jej zerwania i utraty ryby. Lekki korpus MQ zapewnia idealne trzymanie mechanizmu przekładni i długotrwałą płynną pracę.

- LT (Light & Tough)
- Korpus kołowrotka ZAION V® MQ® Monocoque
- Aluminiowa osłona korpusu
- 6 łożysk kulkowych (w tym 1 CRBB®)
- ZAION V® AIR ROTOR®
- System hamulcowy ATD™
- Aluminiowa szpula do dalekich rzutów
- Kabłak AIR BAIL®
- Aluminiowa, obrabiana maszynowo, wkręcana rączka
- Uchwyt z korka



Nr. Art.	Wielkość	BB CRBB	BB łącznie	Pojemność m/mm	Przełożenie	Długość nawoju cm	Hamulec kg	Waga g
10307-200	2000 S-H	1	6	150/0.14	5.8:1	76	5.0	175
10307-201	2500 S-XH	1	6	150/0.16	6.2:1	87	5.0	195



## 24 IPRIMI LT

**NEW**

KOŁOWROTEK SPININGOWY

**AIRDRIVE  
DESIGN**

**ATD | TYPE-L**

Kołowrotek UL Trout z przekładnią typu Power.

Iprimi LT został specjalnie zaprojektowany do technik UL na komercyjnych łowiskach pstrągowych przy użyciu bardzo małych przynęt. Dzięki niskiemu przelozeniu, wycucie pracy przynęty i czułość są teraz znacznie lepsze, a każde nawet najmniejsze branie może zostać momentalnie skwitowane błyskawicznym zacięciem. Konstrukcja Airdrive znacznie eliminuje ryzyko splątania linki wokół ramienia kabłąka podczas wyrzutu i poprawia czułość poprzez przesunięcie środka ciężkości na tylną część kołowrotka. Lekki rotor Airdrive wykonany z materiału Zaion V obraca się ze zmniejszoną bezwładnością i dodatkowo wspomaga czułość całego zestawu. Uchwyt w kształcie litery I wykonany z materiału Zaion natychmiast przenosi akcję przynęty na palce wędkarza. Hamulec ATD Type-L uwalnia linkę bez opóźnień i doskonale nadaje się do stosowania z cienkimi plecionkami.

- AIRDRIVE Design
- Korpus kołowrotka ZAION V®
- Korpus ZAION V®
- 6 łożysk kulkowych (w tym 1 CRBB®)
- ZAION V® AIRDRIVE ROTOR®
- Mechanizm TOUGH DIGIGEAR®
- System hamulca ATD™ Type-L
- Nawój Cross Wrap® - krzyżowe nawijanie żytki
- Aluminiowa szpula ABS® do dalekich rzutów
- Kabłąk AIRDRIVE
- Rolka prowadząca Twist Buster® III
- Aluminiowa korbka
- Uchwyt korbki ZAION®



Nr. Art.	Wielkość	BB CRBB	BB łącznie	Pojemność m/mm	Przełożenie	Długość nawoju cm	Hamulec kg	Waga g
10180-100	1000 S-P	1	6	100/0.12	4.8:1	60	5.0	170
10180-200	2000 S-P	1	6	150/0.14	4.8:1	63	5.0	175



## 22 SILVER CREEK X LT

**NEW**

KOŁOWROTEK SPININGOWY

**LT** LIGHT TOUGH

**ZAION V**

CROSS WRAP

**ATD**  
AUTOMATIC DRAG SYSTEM

Seria Silver Creek X LT zapewnia doskonałą kontrolę przynęty podczas lekkiego potowu drapieźników!

Dzięki LT Concept i rotorowi wykonanemu z materiału Zaion V nasi inżynierowie byli w stanie opracować niezwykle lekkie i odporne na odkształcenia kołowrotki. Przekładnia Tough Digigear jest mocno osadzona w korpusie i zapewnia wyjątkowo płynne obroty. Szpula ABS posiada specjalną krawędź, która zmniejsza tarcie linki podczas wyrzutu, tym samym poprawiając osiągnięte odległości. Hamulec ATD zwalnia linkę bez uczucia bezwładności i doskonale nadaje się do stosowania z cienkimi plecionkami.

- LT (Light & Tough)
- Korpus kołowrotka ZAION V®
- Korpus ZAION V®
- 5 łożysk kulkowych
- ZAION V® AIR ROTOR®
- Mechanizm TOUGH DIGIGEAR®
- System hamulcowy ATD™
- Nawój Cross Wrap® - krzyżowe nawijanie żytki
- Kabłąk AIR BAIL®
- Aluminiowa, obrabiana maszynowo, wkręcana rączka
- Uchwyt z korka



Nr. Art.	Wielkość	BB łącznie	Pojemność m/mm	Przełożenie	Długość nawoju cm	Hamulec kg	Waga g
10308-200	2000 S-XH	5	150/0.14	6.2:1	81	5.0	185
10308-201	2500 S-XH	5	150/0.16	6.2:1	87	5.0	200



# MATCH- & FEEDER REELS







## 20 TOURNAMENT QD

KOŁOWROTEK MATCH & FEEDER

**QD**

**HardBodyz™**  
Light & Rigid Metal Construction

**ZAION**  
AIR ROTOR

**MAGSEALED**

Ultra mocny kotłowrotek dla wymagających.

DAIWA Tournament QD to najwyższej klasy kotłowrotek matchowo-feederowy spełniający wszelkie wymagania, na którym polegać można w każdych, najcięższych nawet warunkach potowu wyczynowego. Korpus HardBodyZ zapewnia stabilne, nieodkształcalne oparcie dla mechanizmu również podczas bardzo intensywnego użytkowania. Przekładnia Tough Digigear gwarantuje płynną pracę i przystosowana jest do wytrzymywania wysokich obciążeń. Dzięki zoptymalizowanej konstrukcji oraz wbudowaniu rotora Zaion udało się względem poprzedniego modelu TD-X wyraźnie zredukować masę - 3010QD waży jedyne 290g! Technologia MagSealed zapobiega przedostawaniu się wody oraz cząsteczek brudu do wnętrza obudowy dodatkowo zwiększając jego żywotność. Hamulec QD umożliwi błyskawiczne dostosowanie się do zmieniającej się sytuacji w trakcie holu.

Aluminiowa szpula Longcast ABS zapewnia mniejsze tarcie podczas wyrzutu zwiększając jego odległość.

Tournament QD w rozmiarze 3010 jest również dostępny z podwójną rączką One-Touch. (nr art. 10406-310)



- Aluminiowy korpus kotłowrotka **HARDBODYZ™**
- Konstrukcja zabezpieczona **MagSealed®**
- 10 łożysk kulkowych (w tym 2 CRBB®)
- **ZAION® AIR ROTOR®**
- Przekładnia **DIGIGEAR® II**
- Blokada obrotów wstecznych **Infinite Anti-Reverse®**
- System hamulca **Quick drag (QD®)**
- Nawój **Cross Wrap®** - krzyżowe nawijanie żytki
- **Silent Oscillation® System**
- Aluminiowa szpula **ABS®** do dalekich rzutów
- 2 aluminiowe szpule zapasowe
- Klips na żytkę **HIP®**
- Kabłąk **AIR BAIL®**
- Rolka **Twist Buster® II** zabezpieczona **MagSealed®**

10406-310

Nr. Art.	Wielkość	BB CRBB	BB łącznie	Pojemność m/mm	Przełożenie	Długość nawoju cm	Hamulec kg	Waga g
10406-305	3010	2	10	150/0.26	4.7:1	79	12.0	290
10406-310	3010 DH	2	11	150/0.26	4.7:1	79	12.0	300
10406-405	4010	2	10	150/0.26	4.9:1	86	12.0	405



## 24 TDR MATCH & FEEDER QD

KOŁOWROTEK MATCH & FEEDER

AIRDRIVE DESIGN TOUGH DIGIGEAR QD

**Najnowszy kołowrotek TDR Match & Feeder z technologią Airdrive!**

Dzięki konstrukcji Airdrive nowy TDR jest teraz lżejszy i bardziej czuły w porównaniu do poprzedniej wersji. Rotor Airdrive dba o zwiększoną czułość podczas holu i zmniejsza ryzyko wypięcia ryby. Jednocześnie, pusty w środku kabłąk Airdrive w połączeniu z wyjątkowo lekką szpulą Airdrive i nowym rotorem prowadzą do zmniejszenia ciężaru kołowrotka w jego przedniej części i do lepszego wyważenia, co skutkuje lepszymi osiąganiami podczas rzutów.

Aluminiowy korpus kotowrotka HardbodyZ zapewnia odporną na zniekształcenia obudowę mechanizmu Tough Digigear, który zapewnia dużą siłę zwijania. Duże koła zębate w jednostce napędowej dodatkowo zapewniają płynną pracę i optymalne przenoszenie mocy – idealne, gdy ciężkie zestawy muszą być zwijane z dużych odległości. Aluminiowa szpula typu Longcast ABS posiada specjalną krawędź szpuli, która zmniejsza tarcie i przyczynia się do uzyskiwania większych odległości rzutów. Konstrukcja roki Twistbuster III jest teraz idealnie przystosowana do stosowania również z plecionkami: plecionka nie ulega ściskaniu podczas zwijania, co skutkuje jej mniejszym skręcaniem. Z nowatorską w konstrukcji, wkręcaną aluminiową korbką z możliwością szybkiego złożenia! 24' TDR w rozmiarze 3012 jest również dostępny z podwójną rączką One-Touch. (nr art. 10516-313)

- AIRDRIVE Design
- Obudowa metalowa frezowana maszynowo
- 8 łożysk kulkowych (w tym 1 CRBB®)
- AIRDRIVE ROTOR®
- Mechanizm TOUGH DIGIGEAR®
- System hamulca Quick drag (QD®)
- Aluminiowa szpula ABS® do dalekich rzutów
- Klips na żytkę HIP®
- Kabłąk AIRDRIVE
- Rolka prowadząca Twist Buster® III
- Składana korbka One-Touch
- Okrągły uchwyt z pianki EVA



10516-313

Nr. Art.	Wielkość	BB CRBB	BB łącznie	Pojemność m/mm	Przełożenie	Długość nawoju cm	Hamulec kg	Waga g
10516-258	2508QD	1	8	0.23/150	4.8:1	72	10.0	250
10516-312	3012QD	1	8	0.28/150	4.8:1	79	12.0	285
10516-313	3012QD-DH	1	9	0.28/150	4.8:1	79	12.0	300
10516-412	4012QD	1	8	0.28/150	4.9:1	86	12.0	380

**NEW**



## 18 TD FEEDER QD

KOŁOWROTEK FEEDER

**QD**

**HardBodyZ**  
Light & Rigid Metal Construction

AIR ROTOR

DIGIGEAR

Solidny, mocny, podoba każdemu wyzwaniu.

TD Feeder QD to kołowrotek DAIWA z aluminiowym korpusem do bezkompromisowego łowienia. Przekładnia Digigear II zapewnia optymalną siłę ściągnięcia - niezbędną do przyciągnięcia ciężkich koszy zanętowych z dużych odległości.

Korpus HardBodyZ wykonany z aluminium gwarantuje absolutnie nieodkształcalne oparcie dla mechanizmu zwiększając tym samym jego żywotność i zapewniając trwałe płynną pracę. Sprężynowany klips HIP pozwala bezpiecznie zaczepiać cienkie żytki i plecionki. Składana korbka ułatwia spakowanie wędki z założonym kołowrotkiem do futerału.



- Aluminiowy korpus kołowrotka **HARDBODYZ**®
- 6 łożysk kulkowych
- **AIR ROTOR**®
- Przekładnia **DIGIGEAR**®
- Blokada obrotów wstecznych **Infinite Anti-Reverse**®
- System hamulca **Quick drag (QD)**®
- Nawój **Cross Wrap**® - krzyżowe nawijanie żytki
- **Silent Oscillation**® System
- Klips na żytkę **HIP**®
- Kabłąk **AIR BAIL**®
- Rolka prowadząca **Twist Buster**® II
- Składana korbka **One-Touch**

Nr. Art.	Wielkość	BB łącznie	Pojemność m/mm	Przełożenie	Długość nawoju cm	Hamulec kg	Waga g
10419-412	4012	6	150/0.29	4.9:1	87	8.0	440



## 19 TDM QD

KOŁOWROTEK MATCH & FEEDER

QD

**HardBodyz**  
Light & Rigid Metal Construction

AIR ROTOR

DIGIGEAR

**Specjalistyczny kołowrotek z ultra-szybkim czasem reakcji.**

Team DAIWA Match został w kluczowych punktach udoskonalony względem swojego poprzednika i tak samo zachwyca jakością wykonania oraz funkcjonalnością.

Aluminiowy korpus zapewnia optymalne oparcie dla mechanizmu i jego wzorową pracę przez bardzo długi czas.

Powiększona dźwignia blokady biegu wstecznego umożliwi błyskawiczną reakcję w krytycznych sytuacjach w trakcie holu. Aluminiowa szpula Longcast ABS redukuje tarcie podczas wyrzutu poprawiając osiągnięte odległości.

Sprężynowany klips na żyłkę zapewnia optymalne bezpieczeństwo i daje możliwość powtarzalnego, precyzyjnego zarzucania w wybrany obszar.

Duży uchwyt korbki z EVA jest poręczny i umożliwia optymalne przeniesienie siły podczas zwijania zestawu.

Dodatkowo dzięki hamulcowi QD możemy błyskawicznie dostosować siłę hamowania do każdej sytuacji w trakcie holu. Siła hamowania została znacznie zwiększona i wynosi dla obu rozmiarów 12kg!

- Aluminiowy korpus kołowrotka **HARDBODYZ**
- 4 łożyska kulkowe
- **AIR ROTOR**
- Przekładnia **DIGIGEAR** II
- Blokada obrotów wstecznych Infinite **Anti-Reverse**
- System hamulca **Quick drag (QD)**
- Nawój **Cross Wrap** - krzyżowe nawijanie żyłki
- **Silent Oscillation** System
- Aluminiowa szpula **ABS** do dalekich rzutów
- Aluminiowa szpula zapasowa
- Klips na żyłkę **Distance Control**
- Kabłąk **AIR BAIL**
- Rolka prowadząca **Twist Buster** II
- Składana korbka **One-Touch**
- Uchwyt korbki z **EVA**



Nr. Art.	Wielkość	BB łącznie	Pojemność m/mm	Przełożenie	Długość nawoju cm	Hamulec kg	Waga g
10420-312	3012	4	150/0.28	4.7:1	79	12.0	305
10420-412	4012	4	150/0.28	4.9:1	86	12.0	400



## 23 NINJA MATCH & FEEDER LT

KOŁOWROTEK MATCH & FEEDER

AIRDRIVE  
DESIGN

TOUGH  
DIGIGEAR

CROSS WRAP

ATD | TYPE-L

**Modele 23' Ninja Match & Feeder z konstrukcją Airdrive to jedwabście płynne działanie i doskonałe przenoszenie mocy.**

Rotor w konstrukcji Airdrive posiada zmniejszony ciężar przedniej części kołowrotka, co prowadzi do lepszego wyważenia i wyższej czułości. Mocna przekładnia Digigear oferuje ogromną siłę zwijania i dba o trwałe, sprawne funkcjonowanie całego mechanizmu.

Nowy kabłak Airdrive jest lżejszy niż poprzednia jego wersja, dalej jest bardzo wytrzymały, a w połączeniu z nowym ramieniem kabłaka znacznie zmniejsza ryzyko splątania podczas rzutów. Jeśli linka zapląta się na ramieniu kabłaka, po obrocie uchwytu po prostu przesunie się ona na rolkę linki przez ramię. Hamulec ATD Type-L zapewnia równomierne i zoptymalizowane uwalnianie linki pod obciążeniem bez dużych oporów rozruchowych, zapewniając wymagane bezpieczeństwo podczas walki z dużymi okazami. Aluminiowa szpula typu Longcast ABS posiada specjalną krawędź, która zmniejsza tarcie i pozwala na dłuższe rzuty. Konstrukcja Twistbuster III rolki kabłaka jest idealnie dostosowana do plecionek: plecionka nie ulega ścisnaniu podczas zwijania, co skutkuje jej mniejszym skręcaniem.

- AIRDRIVE Design
- 4 łożyska kulkowe
- AIRDRIVE ROTOR®
- Mechanizm TOUGH DIGIGEAR®
- System hamulca ATD™ Type-L
- Nawój Cross Wrap® - krzyżowe nawijanie żyłki
- Kuta aluminiowa szpula do dalekich rzutów z ABS®
- Kabłak AIRDRIVE
- Rolka prowadząca Twist Buster® III
- Korbka aluminiowa frezowana maszynowo
- Pokrętko uchwytu w kształcie litery T



**Pokrętko korbki:**  
Rozmiar 6000 posiada uchwyt w kształcie litery T w rozmiarze L.

Nr. Art.	Wielkość	BB łącznie	Pojemność m/mm	Przełożenie	Długość nawoju cm	Hamulec kg	Waga g
10217-305	3000-C	4	150/0.23	5.3:1	80	10.0	260
10217-405	4000-C	4	150/0.28	5.2:1	82	12.0	285
10217-605	6000SS	4	150/0.28	5.1:1	92	12.0	390



## 23 MATCHMAN

KOŁOWROTEK SPININGOWY

CROSS WRAP

UTD Drag  
ULTIMATE TOURNAMENT DRAG

Podstawowy model z serii kołowroteków DAIWA Match & Feeder – z całą inspirującą technologią DAIWA.

Z szybko składaną korbką i aluminiową szpulą.

- 3 łożyska kulkowe
- Przekładnia DIGIGEAR® II
- Blokada obrotów wstecznych Infinite Anti-Reverse®
- System hamulca UTD®
- Nawój Cross Wrap® - krzyżowe nawijanie żyłki
- Aluminiowa szpula ABS®
- Rolka prowadząca Twist Buster® II
- Szybko składana korbka



Nr. Art.	Wielkość	BB łącznie	Pojemność ml/mm	Przełożenie	Długość nawoju cm	Hamulec kg	Waga g
10113-250	2500	3	150/0.28	5.3:1	80	4.0	300
10113-300	3000	3	200/0.28	5.3:1	82	4.0	295
10113-400	4000	3	250/0.33	5.3:1	95	6.0	435



## 21 TOURNAMENT FEEDER 25 QD

KOŁOWROTEK DO DALEKICH RZUTÓW | Z 25MM SKOKIEM SZPULI

**QD**    **TOUGH DIGIGEAR**    **MAG SEALED**    **ZAION**

Narzędzie do dalekich rzutów z mocnym mechanizmem.

Kołowrotki DAIWA Big Pit o skoku szpuli 25mm są szczególnie polecane do łowienia feederem. Model Tournament Feeder oparty jest na tym samym korpusie co m.in. TDR Distance Feeder 25 QD, ale został udoskonalony zgodnie z nowoczesnymi wymaganiami wędkarskimi.

Odporny na odkształcenia korpus kołowrotka wykonany z materiału ZAION w połączeniu z aluminiową osłoną korpusu zapewnia optymalną i płynną pracę przekładni. Mechanizm Tough Digigear II oferuje ogromną siłę zwijania i zapewnia optymalną i płynną pracę, nawet przy wielokrotnym używaniu z ciężkimi koszyczkami. Szybko i łatwo składana rączka One-Touch umożliwia bezproblemowy transport uzbrojonej wędki w pokrowcu. Dwa klipsy na żyłkę HIP na szpuli umożliwiają precyzyjne celowanie w dwa różne towiska.

Aluminiowa szpula do dalekich rzutów ABS zmniejsza opory tarcia podczas rzutu i gwarantuje dalekie odległości wyrzutu.



- Obudowa kołowrotka ZAION®
- Aluminiowa osłona korpusu
- Konstrukcja zabezpieczona MagSealed®
- 7 tożysk kulkowych
- AIR ROTOR®
- Mechanizm TOUGH DIGIGEAR® II
- Blokada obrotów wstecznych Infinite Anti-Reverse®
- System hamulca Quick drag (QD®)
- 25mm zakres posuwu szpuli
- Aluminiowa szpula do dalekich rzutów
- Aluminiowa szpula zapasowa
- Klipsy na żyłkę HIP® (podwójny)
- Kabłąk AIR BAIL®
- Rolka prowadząca Twist Buster® II
- Składana korbka One-Touch
- Kabłąk zamykany ręcznie

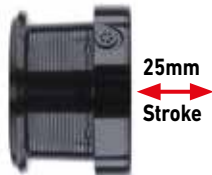

25mm  
Stroke

Nr. Art.	BB łącznie	Pojemność m/mm	Przełożenie	Długość nawoju cm	Hamulec kg	Waga g
10924-025	7	150/0.28	4.7:1	96	12.0	455







## 23 TDR DISTANCE 25 QD

KOŁOWROTEK DO DALEKICH RZUTÓW | Z 25MM SKOKIEM SZPULI

**QD** DIGIGEAR

Kołowrotek o dużej mocy do łowienia metodą feeder – ze skokiem szpuli 25mm i hamulcem QD.

Model TDR Distance oferuje najwyższą moc zwijania dzięki mechanizmowi Digigear II – idealny do łowienia ciężkimi zestawami na dalekich dystansach. Mocny rotor wykonany z materiału Zaion V w połączeniu z odpornym na zniekształcenia korpusem kołowrotka i aluminiową osłoną Body Cap zapewniają optymalne przeniesienie mocy i bezpieczną obudowę dla przekładni. Aluminiowa szpula do dalekich rzutów posiada zoptymalizowany rant szpuli, który zmniejsza tarcie i poprawia odległości rzutów. Z korbką One-Touch do szybkiego składania i z zapasową szpulą, wyjątkowo płytką, dedykowaną do plecionek (0.12 mm/135m).

- Obudowa kołowrotka ZAION®
- 6 łożysk kulkowych
- ZAION V® ROTOR
- Przekładnia DIGIGEAR® II
- System hamulca Quick drag (QD®)
- 25mm zakres posuwu szpuli
- Szpula do dalekich rzutów
- Klips na żytkę HIP®
- Kabłąk AIR BAIL®
- Składana korbka One-Touch
- Pokrętko uchwytu w kształcie litery T, L-size
- Kabłąk zamykany ręcznie

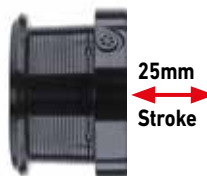

Nr. Art.	Wielkość	BB łącznie	Pojemność m/mm	Przełożenie	Długość nawoju cm	Hamulec kg	Waga g
10922-026	25	6	150/0.28	4.7:1	96	12.0	450



## FREE SPOOL REELS



## EMBLEM BR

### KOŁOWROTEK Z WOLNYM BIEGIEM

**ATD**  
AUTOMATIC DRAG SYSTEM

AIR ROTOR

**TOUGH DIGIGEAR**

**CROSS WRAP**

#### Szpula wolnego biegu (DAIWA power freespool).

Kołowrotek Emblem BR 10000 oferuje ogromne rezerwy mocy i płynną pracę. Duże koto napędowe mechanizmu Tough Digigear jest umieszczone w korpusie kołowrotka tak, aby nie ulegało zniekształceniu i zapewnia wystarczającą moc podczas trudnych warunków holu, aby bez wysiłku kontrolować nawet największe okazy. Hamulec ATD z tarczami hamulcowymi z włókna węglowego zapewnia natychmiastowe uruchomienie ustawionej siły hamowania praktycznie bez oporów przy samym starcie, a tym samym zmniejsza niebezpieczeństwo wyhaczenia ryby podczas walki. Szpula do dalekich rzutów ABS zmniejsza opór tarcia podczas rzutu i umożliwia uzyskanie optymalnych odległości wyrzutowych. Ułożenie żyłki Cross Wrap gwarantuje bardzo długie rzuty, nawet przy użyciu plecionek.

Przy rozmiarze 10000 i pojemności żyłki około 330m/Ø0.35mm, 22' Emblem BR jest perfekcyjnie przystosowany do wędkowania na średnich odległościach.

Klips na żyłkę HIP chroni żyłkę podczas kilkukrotnego celowania w to samo miejsce. Ten precyzyjnie regulowany kołowrotek z wolnym biegiem można łatwo i szybko dostosować do prawie wszystkich sytuacji wędkarskich na jeziorze i rzece.

Kołowrotek Emblem BR jest teraz dostępny w dodatkowym rozmiarze 14000 z bardzo dużą pojemnością szpuli. Idealny do łowienia na dużych odległościach.



- 5 łożysk kulkowych
- AIR ROTOR®
- Mechanizm TOUGH DIGIGEAR®
- Blokada obrotów wstecznych Infinite Anti-Reverse®
- System hamulcowy ATD™
- Szpula wolnego biegu Bite'N'Run®
- Nawój Cross Wrap® - krzyżowe nawijanie żyłki
- Wycinana maszynowo CNC aluminiowa szpula do dalekich rzutów
- Klips na żyłkę HIP®
- Rolka prowadząca Twist Buster® II
- Korbka aluminiowa frezowana maszynowo
- Pokrętko uchwytu w kształcie litery T
- Kabłąk zamykany ręcznie



Nr. Art.	Wielkość	BB łącznie	Pojemność ml/mm	Przełożenie	Długość nawoju cm	Hamulec kg	Waga g
10158-100	10000	5	300/0.37	4.7:1	100	10.0	640
10158-140	14000	5	400/0.37	4.7:1	102	10.0	615

**NEW**



## 24 EMCAST BR LT

NEW

KOMPAKTOWY KOŁOWROTEK BITE'N RUN

AIRDRIVE DESIGN TOUGH DIGIGEAR

**Małe i kompaktowe kotłowrotki LT z wolnym biegiem i opatentowaną przez DAIWA technologią Airdrive.**

Ta wszechstronna seria nadaje się do wędkowania prawie wszystkich europejskich gatunków słodkowodnych. Konstrukcja Airdrive poprawia wyważenie kotłowrotka, a ponieważ środek ciężkości jest teraz przesunięty do tyłu, poprawia się czułość, co przekłada się na dłuższe i bardziej precyzyjne rzuty. Kabłąk Airdrive został całkowicie przeprojektowany i niemal całkowicie eliminuje płątanie się żytki na ramieniu kabłąka. Hamulec ATD Type-L natychmiast płynnie reaguje na ucieczki dużej ryby i zmniejsza ryzyko zerwania linki. Jest to idealny model do stosowania cienkich plecionek lub szybkich holi na krótkich dystansach. Przekładnia Tough Digigear zapewnia płynną pracę i doskonałe przenoszenie mocy – idealne do walki z dużymi rybami. Mechanizm wolnego biegu może być bardzo subtelnie regulowany i doskonale radzi sobie nawet z tak płochliwymi rybami jak pstrąg, sandacz czy węgorz.

- AIRDRIVE Design
- Korpus kotłowrotka DS4
- Korpus DS4
- 3 łożyska kulkowe
- AIRDRIVE ROTOR®
- Mechanizm TOUGH DIGIGEAR®
- Blokada obrotów wstecznych Infinite Anti-Reverse®
- System hamulca ATD™ Type-L
- Nawój Cross Wrap® - krzyżowe nawijanie żytki
- Aluminiowa szpula ABS® do dalekich rzutów
- Kabłąk AIRDRIVE
- Rolka prowadząca Twist Buster® III
- Aluminiowa korbka
- Pokrętko uchwytu w kształcie litery T



Nr. Art.	Wielkość	BB łącznie	Pojemność m/mm	Przełożenie	Długość nawoju cm	Hamulec kg	Waga g
10162-250	2500	3	150/0.20	5.2:1	73	10.0	260
10162-300	3000	3	150/0.23	5.2:1	77	10.0	265
10162-400	4000-C	3	150/0.28	5.2:1	82	12.0	280
10162-500	5000-C	3	150/0.37	5.2:1	87	12.0	290



## 20 GS BR LT

KOMPAKTOWY KOŁOWROTEK BITE'N RUN

**LT** LIGHT TOUGH

AIR ROTOR

**ATD**  
AUTOMATIC DRAG SYSTEM

Po ogromnym sukcesie nowych kołowrotek DAIWA LT BR, DAIWA wprowadziła na rynek z model GS BR LT jako dodatkowy kompaktowy kołowrotek BR w stylu retro, który został zoptymalizowany pod kątem wielu funkcji technicznych.

Kuta szpula ABS do dalekich rzutów jest bardzo wytrzymała i zapewnia optymalne właściwości rzutowe dzięki specjalnej obręczy szpuli LC.

System hamulca ATD działa bez oporów startowych i zapewnia wymaganą czułość do holowania również dużych okazów i świetnie się sprawdza podczas krytycznych sytuacji w czasie holu dużej ryby.

Aluminiowy składany uchwyt One-Touch można łatwo złożyć, co pozwala na wygodny transport w całości uzbrojonej wędki w pokrowcu.

- LT (Light & Tough)
- 4 łożyska kulkowe
- AIR ROTOR®
- Mechanizm TOUGH DIGIGEAR®
- Blokada obrotów wstecznych Infinite Anti-Reverse®
- System hamulcowy ATD™
- Precyzyjna regulacja wolnego biegu szpuli
- Nawój Cross Wrap® - krzyżowe nawijanie żyłki
- Silent Oscillation® System
- Aluminiowa szpula ABS® do dalekich rzutów
- Rolka prowadząca Twist Buster® II
- Składana aluminiowa korbka One-Touch
- Drewniany uchwyt korbki



Nr. Art.	Wielkość	BB łącznie	Pojemność m/mm	Przełożenie	Długość nawoju cm	Hamulec kg	Waga g
10144-300	3000	4	150/0.23	5.2:1	77	12.0	310
10144-400	4000-C	4	150/0.28	5.2:1	82	12.0	320
10144-500	5000-C	4	150/0.37	5.2:1	87	12.0	330



## 19 BLACK WIDOW BR LT

KOMPAKTOWY KOŁOWROTEK BITE'N RUN

**LT** LIGHT TOUGH

SILENT OSCILLATION

TOUGH DIGIGEAR

**ATD**  
AUTOMATIC DRAG SYSTEM

### Zaprogramowany na sukces

Wykonane zgodnie z najsurowszymi normami jakościowymi kompaktowe, uniwersalne kołowrotki z wolnym biegiem! Zasiadki z lekkim zestawem na sandacza, karpia, węgorza bądź pstrąga, średnio-ciężki potów metodą to tylko część możliwości zastosowania nowej serii Black Widow BR LT.

Innowacyjna konstrukcja przekładni Tough Digigear zapewnia lepsze przenoszenie energii i wyższą odporność na obciążenia, jak również lekką, cudownie płynną pracę. Hamulec ATD gwarantuje błyskawiczne działanie ze stałą siłą hamowania i wielką rezerwą dającą nam dodatkowe możliwości reagowania w trakcie holu.

Szpula Longcast ABS do dalekich rzutów generuje mniejsze tarcie przy zarzucaniu optymalizując właściwości wyrzutowe kołowrotka.

Wolny bieg posiada ekstremalnie precyzyjną regulację - niezwykle przydatną, kiedy nie chcemy, aby płochliwe ryby takie jak pstrągi, węgorze czy sandacze wyczuły opór podczas wybierania żyłki. Jesteśmy pewni, że nowe kołowrotki DAIWA BR będą hitem nadchodzącego sezonu! Kołowrotki Black Widow BR LT oferują poza doskonałym wykonaniem zadziwiająco korzystną relację ceny do jakości.

- LT (Light & Tough)
- 1 łożysko kulkowe
- Mechanizm TOUGH DIGIGEAR™
- Blokada obrotów wstecznych Infinite Anti-Reverse™
- System hamulcowy ATD™
- Precyzyjna regulacja wolnego biegu szpuli
- Nawój Cross Wrap™ - krzyżowe nawijanie żyłki
- Silent Oscillation™ System
- Aluminiowa szpula ABS® do dalekich rzutów
- Rolka prowadząca Twist Buster™ II
- Wycinana maszynowo CNC aluminiowa korbka
- Uchwyt korbki Soft-Touch



Nr. Art.	Wielkość	BB łącznie	Pojemność m/mm	Przełożenie	Długość nawoju cm	Hamulec kg	Waga g
10149-250	2500	1	150/0.20	5.2:1	73	10.0	295
10149-300	3000	1	150/0.23	5.2:1	77	12.0	300
10149-400	4000-C	1	150/0.28	5.2:1	82	12.0	320
10149-500	5000-C	1	150/0.37	5.2:1	87	12.0	315



## EMBLEM BR 25 A

KOŁOWROTEK Z WOLNYM BIEGIEM | Z 25MM SKOKIEM SZPULI

**UTD**  
ULTIMATE TOURNAMENT DRAG

DIGIGEAR

AIRBAIL

AIR ROTOR

**Emblem BR 25A wyposażony został w wolny bieg najwyższej klasy!**

Koncepcja z 25mm posuwem szpuli umożliwiła stworzenie kompaktowego i lekkiego kołowrotka, który w dziedzinie odległości wyrzutu odznacza się podobnymi parametrami do modeli Big Pit. Dodatkowo dzięki niższej wadze daje większą kontrolę i precyzję wyrzutu! Szeroka szpula dodatkowo zwiększa maksymalne odległości wyrzutowe, a w połączeniu z przetożeniem 5.3:1 osiąga prędkość zwijania przekraczającą jeden metr! Manualne zatraskiwanie kabłąka skutecznie zapobiega niechcianemu zatrzaśnięciu przy wyrzucie i utracie zestawu.

Wolny bieg posiada płynną i szeroką regulację, co pozwala dopasować się do warunków zewnętrznych takich, jak wiatr, czy nurt.

- 6 łożysk kulkowych
- AIR ROTOR®
- Przekładnia DIGIGEAR® II
- Blokada obrotów wstecznych Infinite Anti-Reverse®
- System hamulca UTD®
- Precyzyjna regulacja wolnego biegu szpuli
- 25mm zakres posuwu szpuli
- Klips na żytkę HIP®
- Kabłąk AIR BAIL®
- Rolka prowadząca Twist Buster® II
- Sprężyna kabłąka o wydłużonej żywotności
- Wycinana maszynowo CNC aluminiowa korbka
- Uchwyt korbki Soft-Touch
- Kabłąk zamykany ręcznie

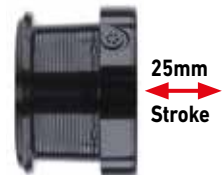

Nr. Art.	Wielkość	BB łącznie	Pojemność m/mm	Przełożenie	Długość nawoju cm	Hamulec kg	Waga g
10928-025	25	6	320/0.32	5.3:1	106	12.0	510



## EMCAST BR A

KOŁOWROTEK Z WOLNYM BIEGIEM

**AIR BAIL**

Taki powinien być kołowrotek z wolnym biegiem

Świetny kołowrotek z wolnym biegiem, o wyjątkowo równej, miękkiej pracy i znakomitych parametrach użytkowych. Szeroki wybór wielkości i super precyzyjna, płynna regulacja wolnego biegu sprawia, że seria Emcast BR kapitalnie nadaje się nie tylko do karpiowych zasiadek, ale również do połowu sandaczy oraz węgorzy. Wyposażony we frezowaną CNC aluminiową korbkę i zapasową podwójną korbkę, co pozwala na dopasowanie tego elementu do indywidualnych preferencji.

- 7 łożysk kulkowych
- Blokada obrotów wstecznych Infinite Anti-Reverse®
- Aluminiowa szpula
- Aluminiowa szpula zapasowa
- Kabłąk AIR BAIL®
- Rolka prowadząca Twist Buster® II
- Sprężyna kabłąka o wydłużonej żywotności
- Wycinana maszynowo CNC aluminiowa korbka
- Uchwyt korbki Soft-Touch



Nr. Art.	Wielkość	BB łącznie	Pojemność m/mm	Przełożenie	Długość nawoju cm	Waga g
10152-350	3500	7	250/0.28	4.6:1	79	470
10152-400	4000	7	270/0.30	4.6:1	79	460
10152-450	4500	7	370/0.30	4.6:1	86	490
10152-500	5000	7	370/0.32	4.6:1	86	480





## BLACK WIDOW BR A

KOŁOWROTEK Z WOLNYM BIEGIEM

**AIR BAIL**

Wejście w świat kotłowroteków z wolnym biegiem DAIWA.

Kotłowrotki Black Widow cechuje równie znakomita jakość i perfekcja wykonania, co modeli z wyższej półki cenowej. Dzięki płynnej i precyzyjnej regulacji wolnego biegu seria ta może być bardzo uniwersalnie stosowana. Świetnie nadaje się do potowu karpia, węgorza, sandacza, brzana i wielu innych gatunków ryb. Kotłowrotki Black Widow BR charakteryzuje typowa dla DAIWA jakość zgodna z japońskimi normami oraz fenomenalna relacja ceny do jakości.

- 3 łożyska kulkowe
- Blokada obrotów wstecznych Infinite Anti-Reverse®
- Aluminiowa szpuła
- Kabłąk AIR BAIL®
- Rolka prowadząca Twist Buster® II
- Sprężyna kabłąka o wydłużonej żywotności
- Aluminiowa korbka
- Uchwyt korbki Soft-Touch



Nr. Art.	Wielkość	BB łącznie	Pojemność m/mm	Przełożenie	Długość nawoju cm	Waga g
10153-350	3500	3	220/0.30	4.6:1	79	470
10153-400	4000	3	200/0.35	4.6:1	79	460
10153-450	4500	3	270/0.35	4.6:1	86	490
10153-500	5000	3	230/0.40	4.6:1	86	480



## BIG PIT REELS



## 20 TOURNAMENT BASIA 45 SCW QD

KOŁOWROTEK BIG PIT | Z 45MM SKOKIEM SZPULI

**QD**    **ZAION** AIR ROTOR    **MAGSEALED**    **DIGIGEAR**

Za sprawą nowego Tournament Basia 45 SCW QD DAIWA udowadnia, co zrealizować można przy pomocy nowoczesnych technologii i odpowiedniego Know-How w dziedzinie budowy kołowrotków. Połączenie doskonałego designu oraz najnowocześniejszej techniki sprawia, że jest on prawdziwym wzorem elegancji i ergonomii w segmencie sprzętu karpiego.

Korpus wykonany z Zaion stanowi doskonałe oparcie dla mechanizmu gwarantując jego trwale płynną pracę. Przekładnia frezowana CNC z lotniczego aluminium zapewnia nadzwyczajną moc zwijania ułatwiającą ściąganie ciężkich zestawów z dużych odległości. Specjalny rant szpuli Longcast redukuje tarcie przy wyrzucie zwiększając jego zasięg. Gruba oś daje odpowiednią rezerwę mocy, by forsownym hołem zmusić do kapitulacji nawet najgrubsze okazy.



- Obudowa kołowrotka ZAION®
- Konstrukcja zabezpieczona MagSealed®
- 9 łożysk kulkowych
- ZAION® AIR ROTOR®
- Wycinany maszynowo CNC mechanizm TOUGH DIGIGEAR®
- Oś ze stali nierdzewnej
- Blokada obrotów wstecznych Infinite Anti-Reverse®
- System hamulca Quick drag (QD®)
- System nawoju żyłki SCW (Slow Cross Wrap®)
- Silent Oscillation® System
- 45mm posuw szpuli
- Aluminiowa szpula ABS® do dalekich rzutów
- Aluminiowa szpula zapasowa
- Klips na żyłkę HIP®
- Jednoczęściowy kabłak AIR BAIL®
- Rolka prowadząca Twist Buster® II
- Wycinana maszynowo CNC aluminiowa korbka
- Drewniany uchwyt korbki
- Kabłak zamykany ręcznie
- Wykonano w Japonii

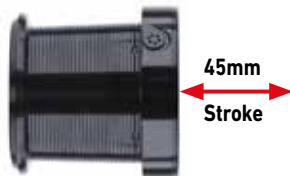

Nr. Art.	Wielkość	BB łącznie	Pojemność m/mm	Przełożenie	Długość nawoju cm	Hamulec kg	Waga g
10121-050	45-5000C	9	300/0.35	4.9:1	104	10.0	520



## 17 BASIA 45 SLD QD

KOŁOWROTEK BIG PIT | Z 45MM SKOKIEM SZPULI

**QD**

**ZAION**  
AIR ROTOR

DIGIGEAR

### BLACK is beautiful

Stonowany, czarny design z uchwytem korbki z prawdziwego drewna sprawia, że ten kotłowrotek Big Pit to prawdziwa perełka. Basia 45 SLD QD zostały kompletnie przebudowane i w licznych detalach zoptymalizowane pod kątem rynku europejskiego.

Szpule są nieco głębsze i pojemniejsze - teraz pomieszczą nawet 300m żytki o średnicy 0.35mm! Główna oś wykonana została ze stali Stainless i jest znacznie mocniejsza od poprzedniej wersji. Model Basia 45 SLD QD dostarczany jest ze szpulą zapasową.

Oczywiście Basia 45 SLD QD 17' produkowana jest w naszej fabryce w Japonii z zachowaniem najwyższych standardów jakościowych.

- Magnezowy korpus kotłowrotka AIR METAL®
- 8 łożysk kulkowych
- ZAION® AIR ROTOR®
- Wycinana maszynowo CNC przekładnia DIGIGEAR® II
- Oś ze stali nierdzewnej
- Blokada obrotów wstecznych Infinite Anti-Reverse®
- System hamulca Quick drag (QD®)
- System ślimakowego posuwu szpuli Wormshaft
- 45mm posuw szpuli
- Aluminiowa szpula do dalekich rzutów
- Aluminiowa szpula zapasowa
- Klips na żytkę HIP®
- Kabłąk AIR BAIL®
- Rolka prowadząca Twist Buster® II
- Sprężyna kabłąka o wydłużonej żywotności
- Wycinana maszynowo CNC aluminiowa korbka
- Drewniany uchwyt korbki
- Kabłąk zamykany ręcznie
- Wykonano w Japonii



Nr. Art.	Wielkość	BB łącznie	Pojemność m/mm	Przełożenie	Długość nawoju cm	Hamulec kg	Waga g
10121-045	45-5000C	8	300/0.35	4.1:1	87	10.0	485



## 19 BASIA 45 SCW QD

KOŁOWROTEK BIG PIT | Z 45MM SKOKIEM SZPULI

**QD**    **ZAION**    **AIRBAIL**    **TOUGH DIGIGEAR**

**Kołowrotek karpkowy najwyższej klasy! Basia 45 SCW QD posiada niemal wszystkie techniczne atrybuty cechujące odporny i niezawodny kołowrotek karpkowy.**

Lekki korpus Zaion zapewnia stabilne oparcie dla mechanizmu gwarantując jego trwałe nienaganną, spokojną pracę. Gruba oś wykonana jest ze stali Stainless, która bez trudu wytrzyma wysokie obciążenia towarzyszące połowowi karpia z dużych dystansów.

Szpula 45mm z rantem Longcast w połączeniu z nawojem Slow Cross Wrap zapewnia znacznie poprawione odległości wyrzutowe, co mocno ułatwia obtawianie daleko położonych towisł.

Frezowana CNC przekładnia Tough Digigear cechuje się nadzwyczajnym przeniesieniem siły niezwykle przydatnym w trakcie holu oraz przy zwijaniu ciężkich zestawów z dużych odległości.

Szpula zapasowa pomieści 530m żyłki 0.35mm - dzięki czemu Basia 45 SCW QD świetnie nadaje się również do połowu Long-Range w dużych akwenach!

- Obudowa kołowrotka ZAION®
- 7 łożysk kulkowych
- Wycinany maszynowo CNC mechanizm TOUGH DIGIGEAR®
- Blokada obrotów wstecznych Infinite Anti-Reverse®
- System hamulca Quick drag (QD®)
- System nawoju żyłki SCW (Slow Cross Wrap®)
- 45mm posuw szpuli
- Aluminiowa szpula do super dalekich rzutów
- Aluminiowa szpula zapasowa
- Klips na żyłkę HIP®
- Kabłak AIR BAIL®
- Rolka prowadząca Twist Buster® II
- Wycinana maszynowo CNC aluminiowa korbka
- Uchwyt korbki Soft-Touch
- Kabłak zamykany ręcznie
- Wykonano w Japonii

Dla modelu Basia 45 SCW QD dostępne są dwie zapasowe szpule o różnej pojemności żyłki.

Szpula nr art. 19121-048 (300m/ø0,35mm)

Szpula nr art. 19121-049 (530m/ø0,35mm)



45mm  
Stroke

Nr. Art.	Wielkość	BB łącznie	Pojemność m/mm	Przełożenie	Długość nawoju cm	Hamulec kg	Waga g
10121-048	45-5000C/LD	7	300/0.35	4.9:1	104	15.0	515



## 20 WHISKER 25 QD

KOŁOWROTEK BIG PIT | Z 25MM SKOKIEM SZPULI

**QD**   **ZAION**   **AIR ROTOR**   **MAGSEALED**

Whisker 25 QD to kompaktowy i lekki kołowrotek o funkcjonalności i mocy prawdziwego modelu Big Pit.

Koncepcja 25mm posuwu szpuli sprawdziła się w ostatnich latach szczególnie podczas połowu karpia z krótkich i średnich dystansów. Połączenie długiej i szerokiej szpuli z małym, kompaktowym korpusem umożliwia budowę lekkich i bardzo mocnych kołowrotek o optymalnych parametrach wyrzutowych. Specjalna budowa rantu oraz kąt zwięzania szpuli generują bardzo znikomy opór podczas wyrzutu oraz minimalizują ryzyko splątania.

- Obudowa kołowrotka ZAION®
- Konstrukcja zabezpieczona MagSealed®
- 7 łożysk kulkowych
- AIR ROTOR®
- Przekładnia DIGIGEAR® II
- Blokada obrotów wstecznych Infinite Anti-Reverse®
- System hamulca Quick drag (QD®)
- Silent Oscillation® System
- 25mm zakres posuwu szpuli
- Aluminiowa szpula zapasowa
- Klips na żytkę HIP®
- Kabłąk AIR BAIL®
- Rolka prowadząca Twist Buster® II
- Składana aluminiowa korbka One-Touch
- Uchwyt korbki Soft-Touch
- Kabłąk zamykany ręcznie

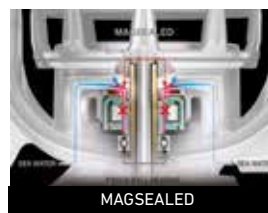

Nr. Art.	Wielkość	BB łącznie	Pojemność m/mm	Przełożenie	Długość nawoju cm	Hamulec kg	Waga g
10930-025	25	7	300/0.35	4.7:1	96	12	450



## 22 WHISKER 45 SCW QD OT

KOŁOWROTEK BIG PIT | Z 45MM SKOKIEM SZPULI

**QD** DIGIGEAR CROSS WRAP

Kołowrotek Big Pit Power o skoku szpuli 45mm i 2 szpulach zapasowych.

Whisker 45 SCW QD OT oferuje ogromne odległości wyrzutu i spełnia prawie wszystkie wymagania nowoczesnego wędkarstwa karpiego. Wyjątkowo duże koło napędowe Digigear II zapewnia optymalne przenoszenie mocy i płynną pracę. Wyjątkowo mocna aluminiowa oś zapewnia ekstremalną sprężystość i ogromne rezerwy mocy nawet na dużych odległościach, aby umożliwić pełną kontrolę podczas holu dużego karpia. Dzięki dołączonym dwóm zapasowym szpulom (530m/Ø0.35mm i 700m/Ø0.35mm) możesz idealnie dostosować się do różnych zbiorników i sytuacji wędkarskich za pomocą tylko jednego kołowrotka. Dzięki systemowi hamulca QDM możesz precyzyjnie dobrać hamulec, aby posiadać pełną kontrolę nad rybą podczas holu. Aluminiowy składany uchwyt ułatwia transport uzbrojonej wędki w pokrowcu.

- 7 łożysk kulkowych
- ZAION V® AIR ROTOR®
- Przekładnia DIGIGEAR® II
- Blokada obrotów wstecznych Infinite Anti-Reverse®
- System hamulca QDM
- System nawoju żyłki SCW (Slow Cross Wrap®)
- 45mm posuw szpuli
- Kula aluminiowa szpula do dalekich rzutów
- 2 aluminiowe szpule zapasowe
- Klips na żyłkę HIP®
- Rolka prowadząca Twist Buster® II
- Składana aluminiowa korbka One-Touch
- Uchwyt korbki Soft-Touch
- Kabłąk zamykany ręcznie

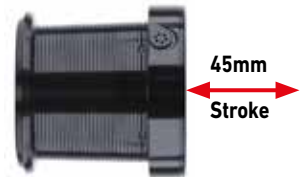

Nr. Art.	Wielkość	BB łącznie	Pojemność m/mm	Przełożenie	Długość nawoju cm	Hamulec kg	Waga g
10930-500	45	7	300/0.35	4.9:1	104	15.0	645



## 21 EMBLEM 45 SCW QD SD

KOŁOWROTEK BIG PIT | Z 45MM SKOKIEM SZPULI

### QD DIGIGEAR

Model do łowienia na dużych odległościach, dedykowany potowom na dużych wodach.

Z nowym kołowrotkiem Emblem 45 SCW QD Big Pit ze szpulą Super Deep jesteś doskonale przygotowany do wędkowania nawet w bardzo odległych miejscach. Pojemność szpuli to 700m 0.35 żyłki zapewnia doskonałe warunki do wędkowania na dużych jeziorach czy zaporówkach!

Nowy system hamulca QDM pozwala delikatniej regulować jego siłę, co jest niezbędne do walki z dużą rybą na długich dystansach. Wyjątkowo mocna oś wykonana ze stali nierdzewnej jest niezwykle wytrzymała i zapewnia wystarczającą rezerwę mocy, aby opanować walkę z rekordowymi okazami na długich dystansach.

Idealny kołowrotek na duże wody w Niemczech, Polsce, Francji, Austrii i Włoszech!

Dołączona szpula zapasowa Emblem 45 SCW QD mieści 530m/Ø0.35mm. W rejestrze szpul zapasowych nr art. 19158-700SD.

- 4 łożyska kulkowe
- AIR ROTOR®
- Przekładnia DIGIGEAR® II
- Blokada obrotów wstecznych Infinite Anti-Reverse®
- System hamulca QDM
- System nawoju żyłki SCW (Slow Cross Wrap®)
- 45mm posuw szpuli
- Aluminiowa szpula do super dalekich rzutów
- Aluminiowa szpula zapasowa
- Klips na żyłkę HIP®
- Rolka prowadząca Twist Buster® II
- Składana korbka One-Touch
- Drewniany uchwyt korbki
- Kabłąk zamykany ręcznie



Nr. Art.	Wielkość	BB łącznie	Pojemność m/mm	Przełożenie	Długość nawoju cm	Hamulec kg	Waga g
10158-700	45-5000SD	4	700/0.35	4.9:1	104	15.0	645





## 23 EMBLEM SURF 45 SCW QD

KOŁOWROTEK BIG PIT | Z 45MM SKOKIEM SZPULI

**ZAION V**  
AIR ROTOR

**SLOW**  
CROSS WRAP

**MAG SEALED**

**Kołowrotek surfcastowy z konstrukcją Magsealed i skokiem szpuli 45mm.**

Skok szpuli 45mm w połączeniu z systemem Slow Cross Wrap (SCW) zapewnia ekstremalne odległości rzutów i optymalne nawijanie żyłki. Dzięki systemowi układania żyłki Slow Cross Wrap i specjalnej szpuli do dalekich rzutów ze zoptymalizowanym rantem szpuli tarcie podczas rzutów jest zminimalizowane, co prowadzi do jeszcze dłuższych rzutów. Mocna przekładnia Digigear II wraz z odpornym na zniekształcenia rotorem wykonanym z materiału Zaion V zapewnia optymalne przeniesienie mocy pod obciążeniem i wspomaga zwiżanie ciężkich zestawów z dużych odległości.

Konstrukcja Magsealed zapobiega przedostawianiu się stoney wody i cząstek brudu, zwiększając w ten sposób żywotność całego kołowrotka.

Nowy hamulec QDM ma nieco dłuższą długość regulacji niż poprzednia wersja i można go teraz jeszcze bardziej precyzyjnie regulować – idealny do szybkiego dopasowania się do zmieniających się warunków na towisku i podczas walki z rekordowym okazem.



45mm  
Stroke

- Korpus kołowrotka ZAION V®
- Konstrukcja zabezpieczona MagSealed®
- 6 łożysk kulkowych
- ZAION V® AIR ROTOR®
- Przekładnia DIGIGEAR® II
- Blokada obrotów wstecznych Infinite Anti-Reverse®
- System hamulca QDM
- System nawoju żyłki SCW (Slow Cross Wrap®)
- 45mm posuw szpuli
- Aluminiowa szpula ABS® do dalekich rzutów
- Szpula zapasowa
- Klips na żyłkę HIP®
- Kabłąk AIR BAIL®
- Rolka prowadząca Twist Buster® II
- Korbka aluminiowa frezowana maszynowo
- Pokrętko uchwytu w kształcie litery T
- Kabłąk zamykany ręcznie

Nr. Art.	Wielkość	BB łącznie	Pojemność m/mm	Przełożenie	Długość nawoju cm	Hamulec kg	Waga g
10711-450	Surf 45 SCW QD	6	300/0.30	4.9:1	104	15.0	605



## 23 EMBLEM 45 SCW QD-OT

KOŁOWROTEK BIG PIT | Z 45MM SKOKIEM SZPULI

**ZAION V**  
AIR ROTOR

**SLOW**  
CROSS WRAP

**Klasyczny model ze skokiem szpuli 45mm i nową składaną korbką.**

Model 23' Emblem 45 SCW QD OT oferuje prawie taką samą technologię jak Emblem 45 SCW QD. Dodatkowo posiada nowo opracowaną korbkę do szybkiego składania, która zapewnia jeszcze mniej luzu niż w poprzedniej edycji.

Nowy hamulec QDM ma nieco dłuższą długość regulacji niż poprzednia wersja i można go teraz jeszcze bardziej precyzyjnie regulować – idealny do szybkiego dopasowania się do zmieniających się warunków na towisku i podczas walki z rekordowym okazem.

Skok szpuli 45mm w połączeniu z systemem Slow Cross Wrap (SCW) zapewnia ekstremalne odległości rzutów i optymalne nawijanie żyłki. Dzięki systemowi układania żyłki Slow Cross Wrap i specjalnej szpuli do dalekich rzutów ze zoptymalizowanym rancie, tarcie podczas rzutów jest zminimalizowane, co prowadzi do jeszcze dłuższych rzutów. Mocna przekładnia Digigear II wraz z odpornym na zniekształcenia rotorem wykonanym z materiału Zaion V zapewnia optymalne przeniesienie mocy pod obciążeniem i wspomaga zwijanie ciężkich zestawów z dużych odległości. Wyjątkowo wytrzymały wał główny kołowrotka wykonany ze stali nierdzewnej zapewnia dużą wytrzymałość podczas walki i oferuje ogromne rezerwy mocy. Kołowrotek jest wyposażony w głęboką zapasową szpulę o pojemności żyłki 530m/0.35mm, dzięki czemu doskonale nadaje się do łowienia na dużych odległościach i na rozległych wodach.

- Korpus kołowrotka ZAION V®
- Korpus ZAION V®
- 4 łożyska kulkowe
- ZAION V® AIR ROTOR®
- Przekładnia DIGIGEAR® II
- System hamulca QDM
- System nawoju żyłki SCW (Slow Cross Wrap®)
- 45mm posuw szpuli
- Aluminiowa szpula ABS® do dalekich rzutów
- Klips na żyłkę HIP®
- Rolka prowadząca Twist Buster® II
- Korbka aluminiowa frezowana maszynowo
- Drewniany uchwyt korbki
- Kabłąk zamykany ręcznie

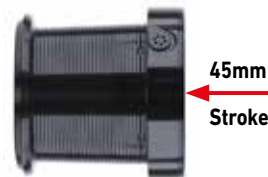

Nr. Art.	Wielkość	BB łącznie	Pojemność m/mm	Przełożenie	Długość nawoju cm	Hamulec kg	Waga g
10158-649	45SCW QD-OT	4	350/0.35	4.9:1	104	15.0	635



## 23 SUPERSPOD 45 SCW QD-OT

KOŁOWROTEK BIG PIT | Z 45MM SKOKIEM SZPULI

**ZAION V**  
AIR ROTOR

**SLOW**  
CROSS WRAP

Wyjątkowo mocny kołowrotek typu Spod ze szpulą do dalekich rzutów o wysokości 45 mm.

W związku z licznymi nowymi ograniczeniami na łowiskach, „spodding” staje się coraz bardziej popularny. Dzięki odpowiedniemu zestawowi wędki z kołowrotkiem możliwe jest dokładne zanęcenie w miejscu żerowania karpi nawet na dystansie 100m.

Dzięki 45-milimetrowej wysokości szpuli w połączeniu ze specjalnie wyprofilowaną jej krawędzią, nowy 23' Superspod spełnia wysokie wymagania niezbędne do osiągnięcia ekstremalnych odległości rzutowych.

Dwa metalowe klipsy do żytki HIP umożliwiają łatwą obsługę i dokładne rzuty w miejscach nęcenia oraz bezpieczne zabezpieczenie linki. Mechanizm Digigear II jest bardzo trwały i wraz z odpornym na zniekształcenia rotorem Zaion V zapewnia optymalne przenoszenie mocy przy wyrzucaniu/zwijaniu dużych rakięt z przynętami.

- 6 łożysk kulkowych
- ZAION V® AIR ROTOR®
- Przekładnia DIGIGEAR® II
- System hamulca QDM
- System nawoju żytki SCW (Slow Cross Wrap®)
- 45mm posuw szpuli
- Aluminiowa szpula do dalekich rzutów
- Klips na żytkę HIP® (podwójny)
- Rolka prowadząca Twist Buster® II
- Korbka aluminiowa frezowana maszynowo
- Pokrętło uchwytu w kształcie litery T
- Kabłąk zamykany ręcznie

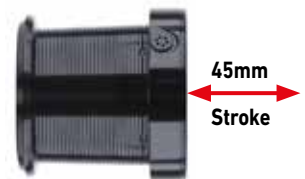

Nr. Art.	Wielkość	BB łącznie	Pojemność m/mm	Przełożenie	Długość nawoju cm	Hamulec kg	Waga g
10158-505	45 SCW QD-OT	6	300/0.35	5.5:1	118	15.0	620



## 23 EMBLEM 45 SCW QD

KOŁOWROTEK BIG PIT | Z 45MM SKOKIEM SZPULI

QD

ZAION  
AIR ROTOR

DIGIGEAR

SLOW  
CROSS WRAP

Kołowrotek do dalekich rzutów o skoku szpuli 45mm.

23 Emblem oferuje ekskluzywną technologię DAIWA w niezwykłym stosunku ceny do jakości. Skok szpuli 45mm w połączeniu z systemem nawoju żyłki Slow Cross Wrap (SCW) zapewnia ekstremalne odległości rzutów i optymalne nawijanie żyłki na szpulę kołowrotka. Dzięki systemowi układania żyłki Slow Cross Wrap i specjalnej szpuli do dalekich rzutów ze zoptymalizowanym rantem szpuli tarcie podczas rzutów jest zminimalizowane, co prowadzi do jeszcze dłuższych rzutów. Mocna przekładnia Digigear II wraz z odpornym na zniszczenia rotorem wykonanym z materiału Zaion V zapewnia optymalne przenoszenie mocy pod dużym obciążeniem i wspomaga zwijanie ciężkich zestawów z dużych odległości. Wyjątkowo wytrzymały wał główny wykonany ze stali nierdzewnej zapewnia dużą wytrzymałość podczas walki i oferuje ogromne rezerwy mocy.

Nowy hamulec QDM ma nieco dłuższą długość regulacji niż poprzednia wersja i można go bardzo precyzyjnie regulować – idealnie, aby w ciągu kilku sekund dostosować się do zmieniających się warunków na towisku i podczas holu.

Kołowrotek jest wyposażony w głęboką zapasową szpulę o pojemności żyłki 530m/0.35mm, dzięki czemu doskonale nadaje się do łowienia na dużych odległościach i na rozległych wodach.

- 6 łożysk kulkowych
- ZAION V® AIR ROTOR®
- Przekładnia DIGIGEAR® II
- System hamulca QDM
- System nawoju żyłki SCW (Slow Cross Wrap®)
- 45mm posuw szpuli
- Aluminiowa szpula ABS® do dalekich rzutów
- Klips na żyłkę HIP®
- Rolka prowadząca Twist Buster® II
- Korbka aluminiowa frezowana maszynowo
- Pokrętko uchwytu w kształcie litery T
- Kabłąk zamykany ręcznie



Nr. Art.	Wielkość	BB łącznie	Pojemność m/mm	Przełożenie	Długość nawoju cm	Hamulec kg	Waga g
10158-800	45 SCW QD	6	300/0.35	4.9:1	104	15.0	620



## 23 EMBLEM 35 SCW QD

KOŁOWROTEK BIG PIT | Z 35MM SKOKIEM SZPULI

**QD**

**ZAION**  
AIR ROTOR

DIGIGEAR

**SLOW**  
CROSS WRAP

**Prawdziwa legenda – z rotorem Zaion V i pokrętką hamulca QDM.**

Ten kompaktowy kołowrotek Big Pit do potowu karpia oferuje ogromną moc dzięki mechanizmowi Digigear II. System układania żyłki Slow Cross Wrap umożliwia niemal bezporowe uwalnianie żyłki podczas rzutów, co pozwala na osiągnięcie dużych odległości rzutów. Odporny na zniekształcenia rotor wykonany jest z materiału Zaion V i wraz z dużym kołem napędowym z bardzo dużymi zębami umożliwia wygodne zwijanie ciężkich zestawów z dużych odległości dzięki optymalnemu przeniesieniu mocy. Nowy hamulec QDM ma nieco dłuższą długość regulacji niż poprzednia wersja i można go teraz jeszcze bardziej precyzyjnie regulować – idealny do szybkiego dopasowania się do zmieniających się warunków na łowisku i podczas walki z rekordowym okazem.

Kołowrotek jest wyposażony w głęboką zapasową szpulę o pojemności żyłki 530m/0.35mm, dzięki czemu doskonale nadaje się do łowienia na dużych odległościach i na rozległych wodach.

- 6 łożysk kulkowych
- ZAION V® AIR ROTOR®
- Przekładnia DIGIGEAR® II
- System hamulca QDM
- System nawoju żyłki SCW (Slow Cross Wrap®)
- 35mm posuw szpuli
- Aluminiowa szpula ABS® do dalekich rzutów
- Klips na żyłkę HIP®
- Rolka prowadząca Twist Buster® II
- Korbka aluminiowa frezowana maszynowo
- Pokrętło uchwytu w kształcie litery T

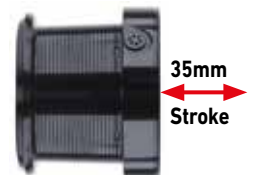

Nr. Art.	Wielkość	BB łącznie	Pojemność m/mm	Przełożenie	Długość nawoju cm	Hamulec kg	Waga g
10158-635	35 SCW QD	6	300/0.35	4.9:1	103	15.0	570



## 18 EMBLEM SPOD 35 SCW QD

KOŁOWROTEK BIG PIT | Z 35MM SKOKIEM SZPULI

**QD** DIGIGEAR AIR ROTOR SILENT OSCILLATION

**Specjalny kołowrotek typu spod z nawojem Slow Cross Wrap.**

Emblem Spod to od lat synonim najwyższej wytrzymałości i niezawodności podczas nęcenia.

Emblem Spod 35 SCW QD został zaktualizowany pod względem technicznym i teraz on także wyposażony jest w nawój SCW.

Odległości wyrzutowe zostały również zoptymalizowane poprzez zastosowanie rantu Longcast. 90mm aluminiowa korbka poprawia efektywność przenoszenia siły ułatwiając szybkie ściąganie dużych rakiel ze znacznych odległości. Zatrzaśkiwanie kabłąka z zasady odbywa się ręcznie, aby zapobiec niechcianemu, przypadkowemu zatrzaśnięciu się go przy wyrzucie. Oba metalowe klipsy na żytkę HIP pomagają w precyzyjnym powtarzaniu odległości wyrzutu i skutecznie chronią żytkę.

Jesteśmy przekonani, że Emblem Spod 35 SCW QD to kolejny udany projekt DAIWA i godny następcą poprzedniego modelu, który bez trudu sprostą postawionym przed nim zadaniom.

- 6 łożysk kulkowych
- AIR ROTOR®
- Przekładnia DIGIGEAR® II
- Blokada obrotów wstecznych Infinite Anti-Reverse®
- System hamulca Quick drag (QD®)
- System nawoju żytki SCW (Slow Cross Wrap®)
- Silent Oscillation® System
- 35mm posuw szpuli
- Klips na żytkę HIP® (podwójny)
- Rolka prowadząca Twist Buster® II
- Wycinana maszynowo CNC aluminiowa korbka
- Uchwyt korbki Soft-Touch
- Kabłąk zamykany ręcznie



Nr. Art.	Wielkość	BB łącznie	Pojemność m/mm	Przełożenie	Długość nawoju cm	Hamulec kg	Waga g
10158-606	35-5000C	6	300/0.35	5.5:1	124	15.0	640



## 24 CROSSCAST 45 SCW QD

**NEW**

KOŁOWROTEK BIG PIT | Z 45MM SKOKIEM SZPULI

**QD**

**ZAION**  
AIR ROTOR

DIGIGEAR

**SLOW**  
CROSS WRAP

Technologia DAIWA Big Pit w najlepszej cenie!

24 Crosscast imponuje swoją lekką i płynną pracą oraz dużą mocą. Skok szpuli 45mm w połączeniu z jej specjalną, długą krawędzią zapewnia osiągnięcie ogromnych odległości wyrzutu i łatwą obsługę. Lekki rotor Air Rotor wykonany z materiału Zaion V jest wyjątkowo odporny na skręcanie i startuje z bardzo niską bezwładnością. Wyjątkowo mocny trzpień główny wykonany jest ze stali nierdzewnej i radzi sobie nawet z największymi obciążeniami – zawsze zapewniając niezawodność w walce nawet z tak silnymi i potężnymi rybami jak sumy. Klips na żytkę HIP dobrze chroni żytkę nawet, gdy trzeba często zarzucać zestawami do miejsca żerowania ryb.

- 4 łożyska kulkowe
- ZAION V® AIR ROTOR®
- Przekładnia DIGIGEAR® II
- Blokada obrotów wstecznych Infinite Anti-Reverse®
- System hamulca QDM
- System nawoju żytki SCW (Slow Cross Wrap®)
- 45mm posuw szpuli
- Aluminiowa szpula do dalekich rzutów
- Klips na żytkę HIP®
- Rolka prowadząca Twist Buster® II
- Korbka aluminiowa frezowana maszynowo
- Pokrętko uchwytu w kształcie litery T
- Kabłąk zamykany ręcznie

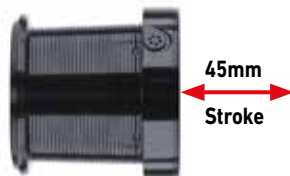

Hamulec QD zapewnia szybkie dostosowanie do zmieniających się warunków potowu i indywidualnych preferencji wędkarza.

Kołowrotek jest dostarczany z niemalowaną powierzchnią „No Paint“, co eliminuje ryzyko pęknięć i odprysków powłoki nawet po długim okresie użytkowania.

Nr. Art.	Wielkość	BB łącznie	Pojemność m/mm	Przełożenie	Długość nawoju cm	Hamulec kg	Waga g
10252-500	5000C	4	300/0.35	4.9:1	104	15.0	600
10252-501	5000LD	4	530/0.35	4.9:1	104	15.0	600



## 21 CROSSCAST 45 SCW QD OT

KOŁOWROTEK BIG PIT | Z 45MM SKOKIEM SZPULI

**QD** DIGIGEAR AIR ROTOR SLOW CROSS WRAP

Kołowrotek karpkowy Big Pit w stylu retro.

Crosscast 45 SCW QD OT przekonuje zastosowaniem najnowszej technologii oraz osiąganiem maksymalnej odległości rzutów. Mechanizm Tough Digigear oferuje najwyższą gładkość pracy i dużą siłę zwijania. Wyjątkowo mocna oś zapewnia wystarczające rezerwy mocy, aby w pełni kontrolować walkę z nawet największymi okazami karpia i sumów. Używając systemu hamulca QD, możesz szybko dostosować się do każdej sytuacji podczas holu ryby. Obręcz szpuli do dalekich rzutów w połączeniu z krzyżowym nawojem SCW zmniejsza tarcie linki podczas wyrzutu i zapewnia uzyskanie maksymalnej odległości. Łatwo i wygodnie składany uchwyt One-Touch zapewnia wygodny transport uzbrojonej wędki w pokrowcu.

- 3 łożyska kulkowe
- AIR ROTOR®
- Przekładnia DIGIGEAR® II
- System hamulca QDM
- System nawoju żyłki SCW (Slow Cross Wrap®)
- 45mm posuw szpuli
- Aluminiowa szpula do dalekich rzutów
- Klips na żyłkę HIP®
- Rolka prowadząca Twist Buster® II
- Składana korbka One-Touch
- Drewniany uchwyt korbki
- Kabłąk zamykany ręcznie



Nr. Art.	Wielkość	BB łącznie	Pojemność m/mm	Przełożenie	Długość nawoju cm	Hamulec kg	Waga g
10250-505	5000C	3	300/0.35	4.9:1	104	15.0	640
10250-605	5000LD	3	530/0.35	4.9:1	104	15.0	640





## 20 CROSSCAST SPOD 45 SCW QD

KOŁOWROTEK BIG PIT | Z 45MM SKOKIEM SZPULI

### QD DIGIGEAR

Crosscast Spod to nowy kołowrotek Big Pit od DAIWA wyposażony w 45mm posuw szpuli do użytku z ciężkimi rakiętami zanętowymi, spombami, dużymi workami PVA itp.

45mm posuw szpuli oraz szpula Longcast pozwalają osiągać bardzo duże odległości wyrzutowe. Metalowy klips HIP chroni żytkę oraz pomaga idealnie precyzyjnie i powtarzalnie podawać zanętę ciężkimi spodami prosto w towisko.

- 3 łożyska kulkowe
- Przekładnia DIGIGEAR® II
- Blokada obrotów wstecznych Infinite Anti-Reverse®
- System hamulca Quick drag (QD®)
- System nawoju żytki SCW (Slow Cross Wrap®)
- 45mm posuw szpuli
- Aluminiowa szpula do dalekich rzutów
- Klips na żytkę HIP®
- Rolka prowadząca Twist Buster® II
- Sprężyna kabłąka o wydłużonej żywotności
- Aluminiowa korbka
- Kabłąk zamykany ręcznie

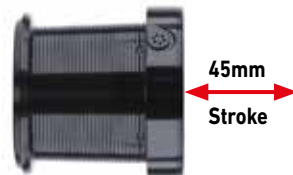

Kompatybilny z pokrętkiem hamulca QDM (nr art. 10158-000).  
Hamulec QDM jest dostępny osobno.

Nr. Art.	Wielkość	BB łącznie	Pojemność ml/mm	Przełożenie	Długość nawoju cm	Hamulec kg	Waga g
10128-610	45-5000C	3	300/0.35	5.5:1	118	15.0	610



## 24 CROSSCAST SURF 45 SCW QD

NEW

KOŁOWROTEK BIG PIT | Z 45MM SKOKIEM SZPULI

QD

ZAION  
AIR ROTOR

DIGIGEAR

SLOW  
CROSS WRAP

Kołowrotek surfcastingowy przeznaczony do dalekich rzutów!

24 Crosscast Surf 45 SCW QD oferuje w zasadzie te same cechy, co karpiowa wersja serii Crosscast 45 SCW QD. Skok szpuli 45mm zapewnia doskonałe odległości wyrzutu, a system nawoju plecionki Slow Cross Wrap (SCW) poprawia odległość wyrzutu i jest szczególnie przystosowany do cienkich plecionki żytek. Dzięki rotorowi Air Rotor wykonanemu z materiału Zaion V jego bezwładność została zmniejszona, a czułość poprawiona. Potężny mechanizm Digigear II zapewnia doskonałą moc zwijania, nawet przy zastosowaniu bardzo ciężkich zestawów ważących ponad 200g radzi sobie doskonale!

- 3 łożyska kulkowe
- ZAION V® AIR ROTOR®
- Przekładnia DIGIGEAR® II
- Blokada obrotów wstecznych Infinite Anti-Reverse®
- System hamulca QDM
- System nawoju żytki SCW (Slow Cross Wrap®)
- Aluminiowa szpula do dalekich rzutów
- Klips na żytkę HIP®
- Rolka prowadząca Twist Buster® II
- Wycinana maszynowo CNC aluminiowa korbka
- Pokrętko uchwytu w kształcie litery T



Nr. Art.	Wielkość	BB łącznie	Pojemność m/mm	Przełożenie	Długość nawoju cm	Hamulec kg	Waga g
10255-500	45SCW 5000C	3	300/0.35	4.9:1	104	15.0	600



## 20 CROSSCAST 35 SCW LD QD

KOŁOWROTEK BIG PIT | Z 35MM SKOKIEM SZPULI

### QD DIGIGEAR

Mocny kołowrotek w doskonałej cenie do rzucania rakiętą zanętową na duże odległości.

Nowy Crosscast SCW LD QD z 35mm posuwem szpuli wyposażony jest w nawój Slow Cross Wrap. Mechanizm o przełożeniu 4,9:1 cechuje duża moc, a solidna oś ze stali Stainless zapewnia doskonałą wytrzymałość. Przekładnia Digigear II gwarantuje trwale płynną pracę i optymalne przenoszenie siły. Klips na żytkę HIP jest bardzo bezpieczny i pomaga w powtarzalnym, precyzyjnym trafianiu w zanęcone towisko. Crosscast 35 SCW 5000 LD QD cechuje rewelacyjny stosunek ceny do jakości!



- 3 łożyska kulkowe
- AIR ROTOR®
- Przekładnia DIGIGEAR® II
- Blokada obrotów wstecznych Infinite Anti-Reverse®
- System hamulca Quick drag (QD®)
- System nawoju żytki SCW (Slow Cross Wrap®)
- 35mm posuw szpuli

- Aluminiowa szpula do dalekich rzutów
- Klips na żytkę HIP®
- Rolka prowadząca Twist Buster® II
- Sprężyna kabłąka o wydłużonej żywotności
- Aluminiowa korbka
- Uchwyt korbki Soft-Touch
- Kabłąk zamykany ręcznie

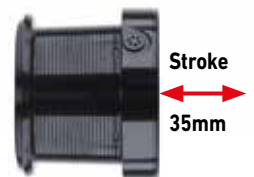

Nr. Art.	Wielkość	BB łącznie	Pojemność m/mm	Przełożenie	Długość nawoju cm	Hamulec kg	Waga g
10128-609	35-5000LD	3	530/0.35	4.9:1	103	15.0	625



### POKRĘTŁO HAMULCA QDM

Przy pomocy nowego pokrętkła QDM wydłużycie drogę hamowania swojego kołowrotka QD Big Pit. Od standardowej krótkiej regulacji hamulca QD z ok. 1/4 obrotu pokrętkłem do 3/4 obrotu przy pomocy nowego QDM zmienicie siłę hamowania z pozycji otwartej do pozycji zamkniętej. Pasuje do kołowrotków Emblem 45, Crosscast 45 i Whisker 45 SCW QD.

Nr. Art.

10158-000



## 24 VERTICE

**NEW**

KOŁOWROTEK BIG PIT | Z 35MM SKOKIEM SZPULI

**QD** AIR BAIL

Zwycięzca w rankingu stosunek ceny do jakości wśród modeli Big Pit o skoku szpuli 35mm!

Ten klasyczny kotłowiec o skoku szpuli 35mm łączy ponadczasowy design z wysokiej jakości komponentami. Stożkowa aluminiowa szpula zapewnia osiąganie dalekich odległości rzutów. Dzięki niskiemu przełożeniu przekładni Power Gear nawet ciężkie zestawy można łatwo i szybko nawinąć. Kotłowiec oferuje doskonałą moc nawijania podczas walki z rybą i łatwo radzi sobie nawet z bardzo dużymi rybami.

Dzięki kompaktowej budowie kotłowiec 24 Vertice idealnie pasuje również do wędek typu Stalker o długości 10ft. stóp.

- 5 łożysk kulkowych
- Blokada obrotów wstecznych Infinite Anti-Reverse®
- System hamulca Quick drag (QD®)
- 35mm posuw szpuli
- Aluminiowa szpula do dalekich rzutów
- Kabłąk AIR BAIL®
- Rolka prowadząca Twist Buster® II
- Korbka aluminiowa frezowana maszynowo
- Pokrętko uchwytu w kształcie litery T

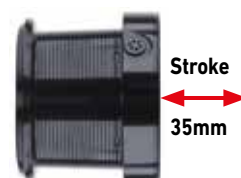

Nr. Art.	Wielkość	BB łącznie	Pojemność m/mm	Przełożenie	Długość nawoju cm	Hamulec kg	Waga g
10131-500	5000C	5	300/0.35	4.1:1	89	10.0	660
10131-501	5000LD	5	530/0.35	4.1:1	89	10.0	660





## BLACK WIDOW 35 A

### KOŁOWROTEK BIG PIT | Z 35MM SKOKIEM SZPULI

Po wielkim sukcesie kołowrotek z wolnym biegiem Black Widow DAIWA przedstawia Black Widow A - model Big Pit o zakresie posuwu szpuli 35mm.

Który dzięki specjalnej technologii produkcyjnej oraz zastosowaniu odpowiednich materiałów cechuje się dużą mocą, wielką odpornością na obciążenia i stabilnym, nie podatnym na odkształcenia korpusem. Wszystko to w doskonałej relacji ceny do jakości. W zależności od modelu mieszczą nawet do 530m żyłki o średnicy 0.35mm!

- 1 łożysko kulkowe
- Blokada obrotów wstecznych Infinite Anti-Reverse®
- 35mm posuw szpuli
- Aluminiowa szpula do dalekich rzutów
- Sprężyna kabłąka o wydłużonej żywotności
- Uchwyt korbki Soft-Touch
- Kabłąk zamykany ręcznie

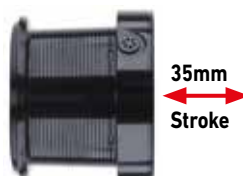

Nr. Art.	Wielkość	BB łącznie	Pojemność m/mm	Przełożenie	Długość nawoju cm	Hamulec kg	Waga g
10155-550	35-5500	1	460/0.35	4.1:1	85	10.0	675
10155-600	35-5000LD	1	530/0.35	4.1:1	85	10.0	675



## BLACK WIDOW 25 A

KOŁOWROTEK BIG PIT | Z 25MM SKOKIEM SZPULI

Dzięki wyjątkowej pracy inżynierów DAIWA udało nam się stworzyć wytrzymały kołowrotek o dużej mocy zwijania cechujący się znakomitą relacją ceny do jakości.

Black Widow 25 A z zakresem posuwu szpuli 25mm najlepiej sprawdza się podczas połowu karpia ze średnich i małych dystansów. Pojemność szpuli wynosząca 270m/0.35mm zapewnia odpowiednią rezerwę.

- 1 łożysko kulkowe
- Blokada obrotów wstecznych Infinite Anti-Reverse®
- 25mm zakres posuwu szpuli
- Aluminiowa szpula do dalekich rzutów
- Rolka prowadząca Twist Buster® II
- Sprężyna kabłąka o wydłużonej żywotności
- Aluminiowa korbka
- Kabłąk zamykany ręcznie

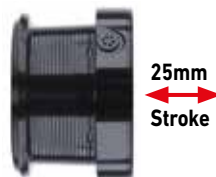

Nr. Art.	Wielkość	BB łącznie	Pojemność ml/mm	Przełożenie	Długość nawoju cm	Hamulec kg	Waga g
10133-225	25	1	370/0.30	4.6:1	92	8.0	517



## SEA FISHING REELS





## 20 SALTIGA

KOŁOWROTEK SPININGOWY MORSKI



MAG SEALED



Najwyższej jakości konstrukcja, maksymalna wytrzymałość i ekstremalne właściwości rzutowe to tylko niektóre z superlatywów najnowszej Saltigi.

Saltiga to początek nowej ery ciężkiego spinningu morskiego. Z tym kotłowrotkiem spełniają się najskrytsze marzenia wędkarzy. Zastosowanie zaawansowanej technologicznie konstrukcji mono-coque w połączeniu z unikalnym designem w pełni przekonuje o swojej mocy.

Integrując wszystkie nowe pionierskie technologie DAIWA, możemy zagwarantować, że 20' Saltiga reprezentuje najsilniejszą Saltigę w historii DAIWA.

- Aluminiowy korpus kotłowrotka MQ® Mono-coque
- Konstrukcja zabezpieczona MagSealed®
- 12 łożysk kulkowych (w tym 6 CRBB® i 2 MagSealed®)
- HARDBODYZ® AIR ROTOR®
- Wycinany maszynowo CNC aluminiowy mechanizm
- Blokada obrotów wstecznych Infinite Anti-Reverse®
- System hamulcowy ATD™
- 14 węglowych tarcz hamulcowych
- Nawój Cross Wrap® - krzyżowe nawijanie żytki
- Aluminiowa szpula ABS® do dalekich rzutów
- Jednoczęściowy kabłąk AIR BAIL®
- Rolka prowadząca zabezpieczona MagSealed®
- Wycinana maszynowo CNC aluminiowa korbka
- Kabłąk zamykany ręcznie

**Dodatkowe wyposażenie:**

- Wyposażony w aluminiowe pokrętko



Nr. Art.	Wielkość	BB MSBB	BB CRBB	BB łącznie	Pojemność m/mm	Przełożenie	Długość nawoju cm	Hamulec kg	Waga g
10310-080	8000-H	2	6	12	300/0.33	5.8:1	111	25.0	655
10310-100	10000-H	2	6	12	300/0.37	5.8:1	118	25.0	655
10310-101	10000-P	2	6	12	300/0.37	4.8:1	98	25.0	645
10310-140	14000-XH	2	6	12	300/0.40	6.2:1	134	25.0	665
10310-141	14000-P	2	6	12	300/0.40	4.8:1	104	25.0	655
10310-180	18000-H	2	6	12	300/0.47	5.8:1	127	30.0	885
10310-200	20000-H	2	6	12	300/0.52	5.8:1	143	30.0	890



# **SALTIGA**

M A D E I N F I E L D



## 23 SALTIGA

KOŁOWROTEK SPININGOWY MORSKI

AIRDRIVE  
DESIGN

MQ

MAGSEALED

ATD  
AUTOMATIC DRAG SYSTEM



**Małe rozmiary kołowroteków Saltiga oferują ogromną moc i najnowszą japońską technologię na najwyższym poziomie.**

Nowa konstrukcja Airdrive Design w połączeniu z aluminiowym korpusem kołowrotka MQ skutecznie dba o najwyższą trwałość i czułość – idealną, gdy polujemy na niesamowicie silne ryby, takie jak halibut, tuńczyk, seriola olbrzymia czy GT.

Konstrukcja rotora w technologii Airdrive prowadzi do zmniejszenia ciężaru w przedniej części kołowrotka, optymalizując wyważenie wędki – efektem są znacznie lepsze właściwości rzutowe i zoptymalizowana czułość podczas prezentacji przynęty. Zmniejszenie masy rotora doprowadziło do dalszego zmniejszenia oporu rozruchowego, co dodatkowo poprawiło szybkość reakcji i czułość.

Pysty w środku, jednoczęściowy kabłąk Airdrive dba o optymalne prowadzenie żytki i zmniejsza ryzyko splątania podczas rzutów.

Wycinane maszynowo CNC koło napędowe wykonane jest z duraluminium G1 i zostało specjalnie powlekane, aby zapewnić jeszcze bardziej gładką i płynniejszą pracę. Wał główny Airdrive tworzy konstrukcję o niskim profilu styku na zębniku, minimalizując opór tarcia na wale i zapewniając jedwabście gładką i cichą pracę tego kołowrotka. Konstrukcja korpusu kołowrotka typu Monocoque pozwala na zastosowanie większej przekładni, zapewniającej lepsze przenoszenie mocy i dłuższą żywotność przy dużym obciążeniu. Odporny na odkształcenia korpus kołowrotka dba o optymalną obudowę przekładni i trwałą, płynną pracę.

Po obu stronach osi korbki umieszczone łożyska kulkowe Magsealed zapobiegają przedostawaniu się cząstek stonej wody i kurzu, co wraz z wałem zabezpieczonym Magsealed zapewnia ogromny poziom ochrony i zapewnia długą żywotność mechanizmu.



- AIRDRIVE Design
- Aluminiowy korpus kołowrotka MQ® Monocoque
- Konstrukcja zabezpieczona MagSealed®
- 12 łożysk kulkowych (w tym 7 CRBB® i 2 MagSealed®)
- AIRDRIVE ROTOR®
- Wycinana maszynowo CNC przekładnia TOUGH DIGIGEAR® z aluminium G1
- Blokada obrotów wstecznych Infinite Anti-Reverse®
- System hamulcowy ATD™
- 10 tarcz hamulcowych (5 węglowych)
- Nawój Cross Wrap® - krzyżowe nawijanie żytki
- Aluminiowa szpula ABS® do dalekich rzutów
- Kabłąk AIRDRIVE
- Rolka prowadząca zabezpieczona MagSealed®
- Wycinana maszynowo CNC aluminiowa korbka
- Okrągła aluminiowa gałka rączki
- Kabłąk zamykany ręcznie

Nr. Art.	Wielkość	BB MSBB	BB CRBB	BB łącznie	Pojemność m/mm	Przełożenie	Długość nawoju cm	Hamulec kg	Waga g
10310-040	4000-H	2	7	12	150/0.37	5.7:1	90	12.0	345
10310-050	5000-H	2	7	12	150/0.40	5.7:1	96	15.0	365
10310-060	6000-H	2	7	12	150/0.43	5.7:1	101	15.0	400
10310-061	6000-XH	2	7	12	150/0.43	6.2:1	110	15.0	400



# CERTATE

S A L T W A T E R





## 24 CERTATE SW

**NEW**

KOŁOWROTEK SPININGOWY MORSKI

**AIRDRIVE  
DESIGN**

**ATD**

**MQ**

Mniejsze rozmiary kotłowroteków Certate SW są teraz dostępne również w wersji Airdrive Design!

Kotłowrotki morskie 24 Certate SW łączą doskonałą wytrzymałość z maksymalną łatwością obsługi. Dzięki rotorowi Airdrive wykonanemu z materiału Zaiion można było zastosować lżejszy rotor, który zmniejsza bezwładność i zwiększa czułość. Nowy kabłak Airdrive zapewnia mniejsze plątanie się linki dzięki nowo zaprojektowanemu ramieniu i zapewnia łatwiejszą obsługę, szczególnie w wietrznych warunkach. Wał napędowy Airdrive zmniejsza powierzchnię styku wału z zębatką i zapewnia bardzo płynną pracę. Bardzo duża, obrabiana maszynowo przekładnia Tough Digigear ma ponadwymiarowe zęby i z łatwością radzi sobie z wysokimi obciążeniami podczas połowów morskich. Konstrukcja MQ na aluminiowym korpusie zapewnia doskonale przenoszenie mocy i wytrzymałość. Konstrukcja Magsealed na rolce kabłaka i wale głównym zapobiega przedostawaniu się słonej wody i cząstek kurzu oraz znacznie ogranicza możliwą korozję wewnątrz korpusu. Hamulec ATD z podkładkami węglowymi wytrzymuje nawet największe hole. Uchwyt z okrągłym pokrętkiem EVA.

- AIRDRIVE Design
- Aluminiowy korpus kotłowrotka MQ® Monocoque
- 10 łożysk kulkowych (w tym 5 CRBB®)
- ZAION® AIRDRIVE ROTOR
- Wycinany maszynowo CNC aluminiowy mechanizm
- System hamulcowy ATD™
- AIRDRIVE ABS® szpula dalekiego rzutu
- Kabłak AIRDRIVE
- Rolka prowadząca Twist Buster® III
- Okrągły trwały uchwyt korbki z pianki EVA
- Wykonano w Japonii

### Hamulec:

Rozmiar 4000 jest wyposażony w 3 podkładki węglowe. Rozmiary 5000/6000 są wyposażone w 5 podkładek węglowych.



Nr. Art.	Wielkość	BB CRBB	BB łącznie	Pojemność m/mm	Przełożenie	Długość nawoju cm	Hamulec kg	Waga g
10316-400	4000-H	5	10	150/0.37	5.7:1	90	12.0	335
10316-401	4000-XH	5	10	150/0.37	6.2:1	98	12.0	335
10316-500	5000-H	5	10	150/0.40	5.7:1	96	15.0	345
10316-501	5000-XH	5	10	150/0.40	6.2:1	104	15.0	345
10316-600	6000-H	5	10	150/0.43	5.7:1	101	15.0	375
10316-601	6000-XH	5	10	150/0.43	6.2:1	110	15.0	375



## 21 CERTATE SW

KOŁOWROTEK SPININGOWY MORSKI



MAGSEALED



Wytrzymały kotłowrotek na duże ryby z odpornym na odkształcenia korpusem Monocoque przeznaczony do ekstremalnych warunków łowienia na morzu.

DAIWA z modelem Certate SW DAIWA oferuje niezwykle wytrzymały kotłowrotek stonowodny dla wszystkich wędkarzy rządnych przygód w tropikach i potowu halibuta w Norwegii. Dzięki konstrukcji MQ koto trakcyjne mechanizmo napędowego jest powiększone nawet o 40% w porównaniu z konwencjonalnymi kotłowrotekami tej samej wielkości, co znacznie zwiększa przenoszenie mocy i wydłuża żywotność. Dzięki powiększeniu zębów w kole napędowym zwiększa się również żywotność przekładni, a konstrukcja MQ dba o optymalną i odporną na odkształcenia obudowę przekładni w korpusie. Specjalna procedura malowania zapobiega korozji pod warstwą farby. System hamulcowy ATD wyposażony jest w wysokiej jakości tarcze hamulcowe z włókna węglowego i zapewnia optymalną wydajność pod obciążeniem i bez wysokiego oporu startowego, co dodatkowo wydłuża jego żywotność, również przy częstym stosowaniu w bardzo trudnych warunkach – idealny do potowu tuńczyków i GT! Z wyjątkowo głośną terkotką hamulca!

- Aluminiowy korpus kotłowrotka MQ® Monocoque
- Konstrukcja zabezpieczona MagSealed®
- ZAION® AIR ROTOR®
- Wycinana maszynowo CNC przekładnia TOUGH DIGIGEAR® z aluminium G1
- Stały system Infinite Anti-Reverse®
- System hamulcowy ATD™
- Węglowe tarcze hamulca
- Nawój Cross Wrap® - krzyżowe nawijanie żyłki
- Kuta na zimno aluminiowa szpula do dalekich rzutów ABS®
- Kabłąk AIR BALL®
- Aluminiowa, obrabiana maszynowo, wkręcana rączka
- Od rozmiaru 8000 - ręczne zamykanie kabłąka
- Wykonano w Japonii



### Uwaga:

#### Łożyska kulkowe

Kotłowrotki Certate SW o rozmiarach 5000 i 6000 są wyposażone w 10 łożysk kulkowych, z czego 9 to łożyska kulkowe CRBB. Rozmiary od 8000 do 18000 zawierają 8 łożysk kulkowych, w tym 1 CRBB i 1 MagSealed.

#### Tarcze hamulca

Rozmiary 5000 / 6000 są wyposażone w 5 węglowych tarcz hamulcowych, rozmiary 8000 do 14000 zawierają 7 węglowych tarcz hamulcowych, a rozmiar 18000 posiada 9 węglowych tarcz hamulcowych.

#### Pokrętło uchwytu

Modele 5000, 6000, 8000-P i 10000-P posiadają okrągłe pokrętło z pianki EVA.

Nr. Art.	Wielkość	BB MSBB	BB CRBB	BB łącznie	Pojemność m/mm	Przełożenie	Długość nawoju cm	Hamulec kg	Waga g
10315-080	8000-H	1	1	8	300/0.33	5.8:1	111	25.0	625
10315-081	8000-P	1	1	8	300/0.33	4.8:1	92	25.0	615
10315-100	10000-H	1	1	8	300/0.37	5.8:1	118	25.0	630
10315-101	10000-P	1	1	8	300/0.37	4.8:1	98	25.0	620
10315-140	14000-XH	1	1	8	300/0.40	6.2:1	134	25.0	635
10315-180	18000-H	1	1	8	300/0.47	5.8:1	131	30.0	850



## 23 CALDIA SW

KOŁOWROTEK SPININGOWY MORSKI



AIR ROTOR

MAGSEALED



Nowy kołowrotek przeznaczony do wędkarstwa morskiego z korpusem MQ i wyjątkowo mocnym mechanizmem napędowym!

Wraz z modelem Caldia SW DAIWA oferuje wyjątkowo mocny i wytrzymały kołowrotek do potowu morskiego, do potowu dorsza, halibuta, czarniaka i rdzawca, a także do średnio ciężkiego potowu serioli olbrzymiej lub małej itp. Aluminiowy korpus MQ pozwala na zastosowanie znacznie większej przekładni, która charakteryzuje się niezwykłą siłą zwijania i niesamowitą trwałością. Dzięki specjalnym dużym zębom jednostki napędowej Tough Digigear poprawione jest przenoszenie mocy, a jednocześnie płynność pracy jak i żywotność całego mechanizmu są znacznie zwiększone. Konstrukcja Magsealed na wale zapobiega przedostawaniu się słonej wody i cząstek przez główną oś i zmniejsza ryzyko korozji. Razem z tarczami hamulcowymi z włókna węglowego, układ hamulcowy ATD zapewnia równomierne uwalnianie linki pod obciążeniem, dużą siłą oporu i długą żywotność. Z wyjątkowo mocną aluminiową korbką i bardzo dużym uchwytem w kształcie litery T.

- Aluminiowy korpus kołowrotka MQ® Monocoque
- Konstrukcja zabezpieczona MagSealed®
- 6 łożysk kulkowych (w tym 1 CRBB®)
- AIR ROTOR®
- Mechanizm TOUGH DIGIGEAR®
- Konstrukcja osi bocznej zabezpieczona MagSealed®
- System hamulcowy ATD™
- Nawój Cross Wrap® - krzyżowe nawijanie żytki
- Wycinany maszynowo CNC aluminiowa szpula
- Kabtąk AIR BAIL®
- Aluminiowa, obrabiana maszynowo, wkręcana rączka
- Pokrętko uchwytu w kształcie litery T



Nr. Art.	Wielkość	BB CRBB	BB łącznie	Pojemność m/mm	Przełożenie	Długość nawoju cm	Hamulec kg	Waga g
10320-405	4000D-CXH	1	6	150/0.37	6.2:1	99	12.0	290
10320-605	6000D-H	1	6	150/0.43	5.7:1	101	12.0	425
10320-805	8000-H	1	6	200/0.40	5.7:1	110	15.0	630
10320-105	10000-H	1	6	200/0.47	5.7:1	121	15.0	645



## 20 BG MQ

KOŁOWROTEK SPININGOWY MORSKI

**MQ**

**ATD**  
AUTOMATIC DRAG SYSTEM

**TOUGH DIGIGEAR**

**HardBodyz**  
Light & Rigid Metal Construction

Ultra mocny spinningowy kołowrotek morski z obudową Monocoque

Kołowrotek DAIWA BG Monocoque jest przedstawicielem kolejnej generacji wyjątkowo wytrzymałych i solidnych młynków BG. Dzięki konstrukcji MQ koło napędowe może być nawet o 20-40% większe, niż w przypadku tradycyjnych modeli spinningowych, co wyraźnie poprawia efektywność przenoszenia siły oraz żywotność. Zastosowanie większych zębów koła napędowego również przyczynia się do większej trwałości oraz odporności na obciążenia. Nieodkształcalny aluminiowy korpus zapewnia mechanizmowi niezbędną stabilność dla idealnie płynnej pracy. Zależnie od rozmiaru BG MQ nadają się do średnio ciężkiego spinningu w środkiej wodzie oraz bardziej ekstremalnego potowu w słonej wodzie tuńczyków oraz GT. Wielkości od 6000 do 20000 doskonale sprawdzają się podczas średnio ciężkiego i ciężkiego łowienia dorszy i halibutów w Norwegii.



- Aluminiowy korpus kołowrotka MQ® Monocoque
- 6 łożysk kulkowych
- Mechanizm TOUGH DIGIGEAR®
- Blokada obrotów wstecznych Infinite Anti-Reverse®
- System hamulcowy ATD™
- Węglowe tarcze hamulca
- Nawój Cross Wrap® - krzyżowe nawijanie żytki
- Aluminiowa szpula ABS® do dalekich rzutów
- Rolka prowadząca Twist Buster® II
- Wycinana maszynowo CNC aluminiowa korbka
- Pokrętko Hi-Grip
- Od rozmiaru 6000 - ręczne zamykanie kabłąka

Nr. Art.	Wielkość	BB łącznie	Pojemność m/mm	Przełożenie	Długość nawoju cm	Hamulec kg	Waga g
10465-250	2500D-H	6	150/0.28	5.7:1	80	10.0	235
10465-300	3000D-XH	6	150/0.33	6.2:1	83	10.0	265
10465-400	4000D-XH	6	150/0.37	6.2:1	99	12.0	285
10465-600	6000D-H	6	150/0.43	5.7:1	101	12.0	430
10465-080	8000-H	6	300/0.33	5.7:1	110	15.0	635
10465-100	10000-H	6	300/0.37	5.7:1	117	15.0	640
10465-020	20000	6	300/0.52	5.3:1	134	20.0	860





## BG

### KOŁOWROTEK SPININGOWY MORSKI

AIR ROTOR

**HardBodyZ**  
Light & Rigid Metal Construction

DIGIGEAR

**ATD**  
AUTOMATIC DRAG SYSTEM

Kołowrotki DAIWA BG łączą w sobie niesamowicie wysoką odporność na obciążenia i siłę ściągania z płynnością pracy i świetnym designem.

Nieodszkatkalny korpus HardBodyZ wykonany z aluminium zapewnia doskonałą podporę dla mechanizmu Digigear II i optymalne przenoszenie siły w trakcie holu. Aluminiowa szpula ABS posiada gumowy pierścień pośrodku, który sprawia, że gładka plecionka nie ślizga się pod obciążeniem.

Kołowrotki BG wykańczone są w specjalnym procesie „no paint”, dzięki któremu nawet przy intensywnym użytkowaniu farba nie zacznie schodzić z korpusu.

Korbka jest sztywno osadzona w korpusie, aby sprostać dużym przeciążeniom podczas morskich połowów.

Modele od wielkości 4500 idealnie nadają się łowienia pilkerami oraz do bezkompromisowych połowów na sumy.



- Korpus kołowrotka **HARDBODYZ**
- 6 łożysk kulkowych
- **AIR ROTOR**
- Przekładnia **DIGIGEAR II**
- Blokada obrotów wstecznych **Infinite Anti-Reverse**
- System hamulcowy **ATD™**
- Aluminiowa szpula **ABS® II**
- Rolka prowadząca **Twist Buster® II**
- Aluminiowa korbka
- Od rozmiaru 4500 - ręczne zamykanie kabtąka

Nr. Art.	Wielkość	BB łącznie	Pojemność m/mm	Przełożenie	Długość nawoju cm	Hamulec kg	Waga g
10460-250	2500	6	190/0.25	5.6:1	84	4.0	265
10460-300	3000	6	220/0.28	5.6:1	95	6.0	305
10460-350	3500	6	220/0.30	5.7:1	97	6.0	400
10460-400	4000	6	270/0.30	5.7:1	101	6.0	405
10460-450	4500	6	320/0.35	5.7:1	109	10.0	625
10460-500	5000	6	430/0.35	5.7:1	120	10.0	640
10460-650	6500	6	340/0.45	5.3:1	123	15.0	835
10460-800	8000	6	500/0.45	5.3:1	135	15.0	850



## Kołowrotki castingowe

**TWS**<sup>®</sup>  
T-Wing System



System T-Wing rozwiązuje od dawna pojawiający się problem prowadzenia żyłki w kołowrotkach castingowych. Prowadnica w kształcie litery T pozwala żyłce płynnie wysuwać się przez duży otwór, nie hamując jej i nie stwarzając niepotrzebnego tarcia. Podczas zwijania żyłka porusza się przez dolny, mały kanalik, układając się niezwykle równomiernie.

Przy zwykłych wodzikach podczas wyrzutu przeszkadza zwiększający tarcie kąt. Szczególnie niekorzystny opór działa na żyłkę, gdy wodzik znajduje się przy jednej z krawędzi kołowrotka. Skutkuje to zmniejszeniem odległości wyrzutu. Szeroka prowadnica w systemie T-Wing zmniejsza powstający opór dzięki łagodniejszemu kątowi automatycznie wydłużając odległość wyrzutu.

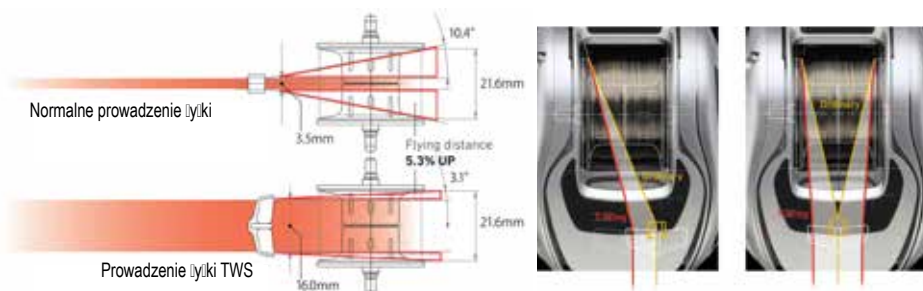



### SV BOOST

Koncepcja hamulca **SV BOOST** optymalizuje odległości rzutu, jednocześnie zmniejszając ryzyko powstawania luzów. Ustawienie kotowrotka jest już wstępnie skonfigurowane, co eliminuje potrzebę regulacji hamulca mechanicznego. Szczegóły techniczne:

Niezwykle lekka szpula **G1 Duralumin** uruchamia się natychmiast bez dużego oporu rozruchowego, co znacznie ułatwia rzucanie małymi przynętami.

**ZERO REGULACJI** hamulca mechanicznego, który fabrycznie jest ustawiony w sposób, który prowadzi do osiągnięcia optymalnych odległości rzutów (zaleca się nie zmieniać tego ustawienia).

**WAŁ GŁÓWNY** jest wykonany z bardzo krótkiej osi szpuli, co powoduje niskie tarcie i natychmiastowe uruchomienie szpuli po wyrzuceniu. Idealny do stosowania mniejszych przynęt.

**System TWS™ zmniejsza tarcie linki podczas rzutu.**

Hamulec magnetyczny pozwala na precyzyjne ustawienie względem masy używanej przynęty. Prowadzi to do zmniejszenia luzów i zoptymalizowanej wydajności odległości rzutów. W porównaniu z koncepcją SV, opór magnetyczny uruchamia się w końcowej fazie rzutu.



### HYPERDRIVE DESIGN

### HIPER DRIVE DESIGN

Koncepcja **HYPER DRIVE** to połączenie różnych technik produkcyjnych, które znacznie poprawiają funkcjonowanie i żywotność kotowrotka castingowego.

**HYPER ARMED HOUSING** – odporny na odkształcenia metalowy korpus (wykonany z magnezu i aluminium), który bardzo trwale i w bezpieczny sposób mocuje przekładnię w korpusie kotowrotka.

**HYPER DOUBLE SUPPORT** – zębátka kotowrotka jest zamontowana za pośrednictwem łożyska kulkowego po obu swoich stronach, co prowadzi do lepszego i bardziej równomiernego przenoszenia mocy z rączki kotowrotka. Powierzchnia zębátki jest specjalnie zabezpieczona, aby zapobiec korozji elektrostatycznej.

**HYPER TOUGH CLUTCH** – mechanika sprzęgła została zoptymalizowana tak, aby pozostać bezpiecznie w swojej pozycji nawet podczas gwałtownych i mocnych rzutów.

**HYPER DRIVE DIGIGEAR** – przekładnia kotowrotka została dodatkowo wzmocniona przez powiększoną w kole trakcyjnym zębátkę, a dzięki specjalnej procedurze produkcyjnej zapewniono jej dalej bardzo płynną pracę.

### U.T. Drag



Hamulec Ultimate Tournament Drag gwarantuje optymalną równowagę między kontrolą, siłą hamowania, a płynnym oddawaniem linki.

### DIGIGEAR®



Frezowany, komputerowo zaprojektowany mechanizm na największe obciążenia. Precyzja wykonania zębátki jest 10 razy wyższe, niż w przypadku normalnych przekładni.

### MAGFORCE® V/Z



Wysoce precyzyjny system kontroli wyrzutu zapobiegający nadmiernemu rozpędzaniu się szpuli. Kontroluje on siłę odśrodkową podczas pierwszej fazy wyrzutu, kiedy najczęściej dochodzi do wyprzedzania linki przez szpulę. Następnie automatycznie zwalnia opór umożliwiając osiągnięcie optymalnej odległości wyrzutu.

### AIRMETAL



Rama i elementy boczne trzymające mechanizm wykonane są z magnezu Air Metal dla maksymalnej stabilności, odporności na odkształcenia i zredukowanej wagi.

### MAGFORCE 3D®

System Magforce 3D pozwala decydować o odległości magnesów od szpuli i tym samym o sile hamowania. Przełącznik umożliwia łatwą trzystopniową regulację.

- MAX BRAKE
- ALLROUND
- LONGCAST

- MAX BRAKE
- ALL ROUND
- LONG CAST

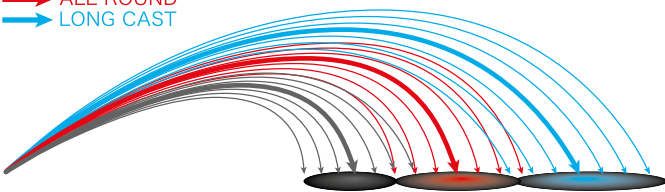

MAX BRAKE

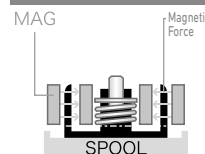

Maksymalne ustawienie hamulca - bardzo pomocne przy przeciwnym wietrze oraz podczas połowu dużymi przynętami. Wyklucza nadmierne rozpędzanie się szpuli.



ALL ROUND

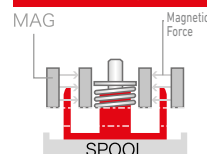

Zredukowana siła hamowania. Szpula kręci się szybciej i dłużej - idealne ustawienie dla normalnych warunków i średniego ciężaru przynęt.



LONG CAST

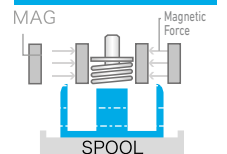

Najmniejsza siła hamulca. Szpula osiąga największą prędkość. Perfekcyjnie sprawdza się podczas łowienia małymi przynętami z większych dystansów.



Ultimate Bass Fishing Gears



**HYPERDRIVE  
DESIGN**



## 24 STEEZ SV TW 100

NEW

KOŁOWROTEK CASTINGOWY

**HYPERDRIVE  
DESIGN**

**HYPER  
DIGIGEAR**

**24 Steez SV TW – następna generacja – z konstrukcją Ultimate Casting Design!**

Model 24 Steez SV TW został jeszcze bardziej ulepszony w wielu szczegółach – głównie aby ułatwić jego obsługę, szczególnie podczas zarzucania. Nowa konstrukcja Ultimate Casting w pełni koncentruje się na komforcie i wydajności podczas rzucania. Magnetyczny hamulec Ultimate Casting z systemem SV Boost zapewnia lepsze odległości wyrzutu i mniej kłopotów z linką podczas wyrzutu dzięki dwustopniowemu włączaniu cewek magnetycznych hamulca. Regulator Ultimate Casting Zero Adjuster został przeprojektowany, dzięki czemu nie wymaga praktycznie żadnych modyfikacji od momentu rozpakowania z pudełka. Dzięki postępowi w technologii magnetycznego hamulca z systemem SV Boost, regulacja mechanicznego hamulca w kołowrotkach DAIWA nie jest już konieczna. Wszystkie niezbędne regulacje mogą być w pełni pokryte przez sam magnetyczny hamulec tarczowy. W przypadku nowego wodzika Ultimate Casting Line Guide wprowadzono ulepszenia do systemu TWS, nieznacznie zmieniając jego rozmiar i kąt prowadzenia linki, dzięki czemu wygenerowano mniejsze tarcie i zwiększono odległość wyrzutów. W przypadku wyjątkowo lekkiej szpuli Ultimate Casting zastosowanie wysokiej jakości G1 Duraluminium zmniejszyło jej wagę, a tym samym poprawiło bezwładność, co jeszcze bardziej zwiększyło zasięgi rzutów. Lekki korpus kołowrotka jest w całości wykonany z magnezu i zapewnia odporne na skręcanie podparcie dla przekładni Hyper Drive Digigear wewnątrz kołowrotka. Dzięki podwójnemu podparciu wał napędowy jest przesuwany niemal bezstykowo na przekładni za pomocą dwóch łożysk kulkowych, co zapewnia płynny obrót z lepszą transmisją mocy podczas zwijania. Dzięki temu kołowrotkowi możesz po prostu rzucać, jak chcesz i gdzie chcesz. Idealnie nadaje się do rzucania ciężarami od 5g do 40g.

- **HYPER DRIVE Design**
- **Konstrukcja odporna na stoną wodę**
- **12 łożysk kulkowych CRBB®**
- **Mechanizm HYPER DIGIGEAR®**
- **System hamulca UTD®**
- **Hamulec gwiazdzisty z Click-Systemem**
- **T-Wing System (TWS™)**
- **Szpula SV boost**
- **Uchwyt rączki w kształcie litery I**
- **Model na lewą rękę**
- **Wykonano w Japonii**



Nr. Art.	Wielkość	BB CRBB	BB łącznie	Pojemność m/mm	Pojemność (2) m/mm	Przełożenie	Długość nawoju cm	Hamulec kg	Waga g
10723-100	100L	12	12	80/0.28	70/0.31	6.7:1	67	6.0	160
10723-101	100HL	12	12	80/0.28	70/0.31	7.8:1	78	6.0	160
10723-102	100XHL	12	12	80/0.28	70/0.31	8.5:1	85	6.0	160



Model na lewą rękę



## 21 STEEZ LIMITED SV TW HL

KOŁOWROTEK CASTINGOWY

**TWS**  
T-Wing System

**SV**  
BOOST

**HYPERDRIVE**  
DESIGN

**MAG SEALED**

Nowy kołowrotek typu High-End Baitcasting z japońskiej gamy produktów DAIWA. Łącząc nową koncepcję Hyper Drive Design z nową koncepcją hamulca SV Boost, DAIWA oferuje teraz wyjątkowo lekki, ale bardzo wytrzymały kołowrotek castingowy, który został już wstępnie dostosowany w swojej konfiguracji, aby umożliwić uzyskanie optymalnych odległości wyrzutu bez konieczności czasochłonnej optymalizacji ustawień.

Koncepcja Hyper Drive Design łączy w sobie odporną na odkształcenia magnezową obudowę – Hyper Armed Housing – która bezpiecznie mocuje przekładnię w korpusie kołowrotka – z wycinanym maszynowo (CNC) mechanizmem Hyper Drive Digigear. Ta przekładnia jest dodatkowo wzmocniona przez powiększoną w kole trakcyjnym zębatkę, której dzięki specjalnej procedurze produkcyjnej zapewniono dalej bardzo płynną pracę. Dźwignia sprzęgła Hyper Tough Clutch została zoptymalizowana pod kątem bezpiecznego pozostawania w swojej pozycji również podczas bardzo energicznych rzutów. Dzięki Hyper Double Support zębatka jest zamontowana za pośrednictwem łożysk kulkowych po obu stronach, co prowadzi do lepszego i bardziej równomiernego przenoszenia mocy z korbki kołowrotka. Powierzchnia zębatki została specjalnie zabezpieczona, aby zapobiec korozji elektrostatycznej i wydłużyć jej żywotność.

Nowa koncepcja hamulca SV Boost optymalizuje nie tylko odległości rzutowe, ale jednocześnie zmniejsza ryzyko powstawania luzów. Szczegóły techniczne:

- Niezwykle lekka szpula z duraluminium G1 uruchamia się natychmiast bez dużego oporu rozruchowego.
- Regulacja Zera hamulca mechanicznego jest już fabrycznie ustawiona w sposób, który prowadzi do uzyskania optymalnych odległości rzutów (zaleca się nie zmieniać tego ustawienia).
- Watek Zero wykonany jest z wyjątkowo krótkiej osi szpuli, która powoduje niskie tarcie i wprost idealnie nadaje się do wyrzutu mniejszych przynęt.
- System TWS zmniejsza tarcie linki podczas rzutu.
- Hamulec magnetyczny pozwala na precyzyjne ustawienie względem masy używanej przynęty. Prowadzi to do zmniejszenia luzów i zoptymalizowanej wydajności odległości rzutów. W porównaniu z koncepcją SV, opór magnetyczny uruchamia się w końcowej fazie rzutu.
- Idealny do bardzo małych i lekkich przynęt.

Nadaje się również do wędkowania morskiego.



- **HYPER DRIVE Design**
- **Magnezowy korpus kołowrotka AIR METAL®**
- **12 łożysk kulkowych CRBB®**
- **Mechanizm HYPER DRIVE DIGIGEAR®**
- **Koncept hamulca SV Boost**
- **System hamulca UTD®**
- **Hamulec gwiazdzisty z Click-Systemem**
- **T-Wing System (TWS™)**
- **Szpula SV z duraluminium G1**
- **Uchwyt korbki Soft-Touch**
- **Model na lewą rękę**
- **Wykonano w Japonii**

Średnica szpuli: 34mm



Model na lewą rękę

Nr. Art.	Wielkość	BB CRBB	BB łącznie	Pojemność m/mm	Przełożenie	Długość nawoju cm	Hamulec kg	Waga g
10015-100	1000HL	12	12	90/0.33	7.1:1	75	5.0	160



## STEEZ A II TW

### KOŁOWROTEK CASTINGOWY

HYPERDRIVE  
DESIGN

HYPER  
DIGIGEAR

ATD  
AUTOMATIC DRAG SYSTEM

TWS  
T-Wing System

#### Nowy, wyjątkowo mocny kołowrotek castingowy z Japonii!

Wraz z modelem Steez A II TW, DAIWA wprowadza nowy kołowrotek castingowy „Made in Japan”, zaprojektowany specjalnie do dużych obciążeń i dużych przynęt. Kołowrotek ten może być również stosowany podczas połowów morskich i nadaje się do przynęt o masie od 7g do 50g. Jedno łożysko kulkowe Magsealed i 9 łożysk kulkowych CRBB w połączeniu z wodoszczelną konstrukcją zapewniają wysoką trwałość i długą żywotność również w trudnych warunkach połowów morskich.

Konstrukcja Hyperdrive stanowi połączenie odpornej na zniekształcenia obudowy Hyper Armed z przekładnią Hyperdrive Digigear z bardzo dużymi zębami na kole napędowym, co zapewnia optymalną siłę zwijania i niezwykłą trwałość. Specjalne sprzęgło Hyper Tough zostało zaprojektowane z myślą o niezawodnych rzutach – zapobiega niezamierzonym włączeniom sprzęgła także podczas mocnych rzutów. Hyper Double Support na trzpieniu przekładni zawiera łożyska kulkowe po obu stronach szpuli, co zapewnia lepszą obudowę i przeniesienie mocy z korbki na jednostkę napędową. Hamulec mechaniczny nie wymaga regulacji i jest ustawiony w sposób zapewniający optymalne odległości rzutów (zaleca się NIE zmieniać tego ustawienia).

Mechanizm hamulca jest wodoodporny – cały kołowrotek można bez problemu umyć pod bieżącą, letnią wodą.



- HYPER DRIVE Design
- Konstrukcja odporna na słoną wodę
- 10 łożysk kulkowych (w tym 9 CRBB® i 1 MagSealed®)
- Mechanizm HYPER DIGIGEAR® II
- Koncepcja hamulca Mag-Z Boost
- Wodoszczelny hamulec ATD™
- Precyzyjna regulacja hamulca gwiazdzystego z systemem terkotki
- T-Wing System (TWS™)
- Szpula SV z duraluminium G1
- Uchwyt rączki w kształcie litery I
- Model na lewą rękę
- Wykonano w Japonii



Nr. Art.	Wielkość	BB MSBB	BB CRBB	BB łącznie	Pojemność ml/mm	Przełożenie	Długość nawoju cm	Hamulec kg	Waga g
10720-100	1000L	1	9	10	90/0.33	6.3:1	67	6.0	190
10720-105	1000HL	1	9	10	90/0.33	7.1:1	75	6.0	190



Model na lewą rękę



## 23 SS AIR 8.5 L

KOŁOWROTEK CASTINGOWY

HYPERDRIVE  
DESIGN

UTD Drag  
ULTIMATE TOURNAMENT DRAG

TWS  
T-Wing System

Model 23' SS Air – z technologią Hyperdrive.

Model SS nadaje się szczególnie do finezyjnego łowienia oraz do użycia lekkich i ultralekkich przynęt o masie od 3.5 do 12g. Konstrukcja Hyperdrive łączy w sobie kilka elementów technicznych, które znacznie poprawiają działanie i żywotność kołowrotka.

Magnezowy korpus Hyper Armed Housing dba o odporność na zniekształcenia obudowę przekładni. Przekładnia Hyperdrive Digigear staje się mocniejsza dzięki większym zębom na kole napędowym i zapewnia jedwabieście płynną pracę.

Specjalne sprzęgło Hyper Tough zostało zaprojektowane tak, aby zapobiegać niezamierzonemu włączeniu się sprzęgła także podczas mocnych rzutów. Hyper Double Support na trzpieniu przekładni zawiera łożyska kulkowe po obu stronach szpuli, co zapewnia lepszą obudowę i przeniesienie mocy z korbki na jednostkę napędową. Szpula G1 Duraluminium Air Spool natychmiast uruchamia się bez najmniejszego oporu, co pozwala wygodnie rzucać małymi przynętami.

Hamulec mechaniczny nie wymaga regulacji i jest ustawiony w sposób zapewniający optymalne odległości rzutów (zaleca się NIE zmieniać tego ustawienia).

Cały kołowrotek można bez problemu umyć pod bieżącą, letnią wodą, dlatego doskonale nadaje się do stosowania również podczas połowów morskich.

- HYPER DRIVE Design
- Konstrukcja odporna na słoną wodę
- 8 łożysk kulkowych (w tym 4 CRBB®)
- Mechanizm HYPER DRIVE DIGIGEAR®
- System hamulca UTD®
- Precyzyjna regulacja hamulca gwiaździstego z systemem terkotki
- T-Wing System (TWS™)
- Szpula z duraluminium G1
- Uchwyt rączki w kształcie litery I
- Model na lewą rękę
- Wykonano w Japonii



Model na lewą rękę

Nr. Art.	Wielkość	BB CRBB	BB łącznie	Pojemność m/mm	Przełożenie	Długość nawoju cm	Hamulec kg	Waga g
10027-085	8.5L	4	8	45/0.235	8.5:1	74	3.5	145





## 21 ZILLION SV TW PL / XHL

KOŁOWROTEK CASTINGOWY

**TWS**  
T-Wing System

**SV**  
BOOST

**HYPERDRIVE**  
DESIGN

**HardBodyz™**  
Light & Rigid Metal Construction

Znakomity kołowrotek castingowy z gamy DAIWA Japan z systemem hamulca SV Boost i koncepcją Hyper Drive Design dla optymalizacji wyrzutu.

21' Zillion SV TW jest dostępny w dwóch wersjach – model PL jest przeznaczony do nieco większych i cięższych przynęt, które dzięki niskiemu przełożeniu można prowadzić bardzo wygodnie i pewnie. Idealny do wędkowania woblerami, a także łowienia na większych głębokościach lub do łowienia w morzu.

Łącząc nową koncepcję Hyper Drive Design z nową koncepcją hamulca SV Boost, DAIWA oferuje lekki, ale mimo to bardzo wytrzymały kołowrotek castingowy, który został już wstępnie wyregulowany w swoich ustawieniach, aby zapewnić optymalne wyniki przy różnych wagach używanych przynęt.

Koncepcja Hyper Drive Design oznacza połączenie różnorodnych funkcji, które optymalizują żywotność i obsługę kołowrotka.

Koncepcja hamulca SV Boost optymalizuje nie tylko odległości rzutowe, ale jednocześnie zmniejsza ryzyko powstawania luzów. Szczegóły techniczne:

- Niezwykle lekka szpula z duraluminium G1 uruchamia się natychmiast bez dużego oporu rozruchowego.
- ZERO regulacji hamulca mechanicznego jest już wstępnie ustawiona w sposób zapewniający uzyskanie optymalnych odległości rzutu (zaleca się nie zmieniać tego ustawienia).
- Wał główny wykonany jest z wyjątkowo krótkiej osi szpuli, która powoduje niskie tarcie i dlatego jest idealna do stosowania mniejszych przynęt.
- System TWS zmniejsza tarcie linki podczas rzutu.
- W celu dokładnego dostrojenia pracy kołowrotka opór magnetyczny jest dostosowywany do masy używanej przynęty. Prowadzi to do zmniejszenia luzów i wydłużenia odległości wyrzutu. Tutaj końcową fazę wyrzutu w pełni kontroluje hamulec magnetyczny.
- Wyposażony w terkotkę hamulca.



- **HYPER DRIVE Design**
- **Aluminiowy korpus kołowrotka HARDBODYZ®**
- **8 łożysk kulkowych (w tym 4 CRBB®)**
- **Mechanizm HYPER DRIVE DIGIGEAR®**
- **Koncept hamulca SV Boost**
- **System hamulca UTD®**
- **Hamulec gwiazdzisty z Click-Systemem**
- **T-Wing System (TWS™)**
- **Szpula SV z duraluminium G1**
- **Uchwyt korbki Soft-Touch**
- **Model na lewą rękę**
- **Wykonano w Japonii**

Średnica szpuli: 34mm



Nr. Art.	Wielkość	BB CRBB	BB łącznie	Pojemność ml/mm	Przełożenie	Długość nawoju cm	Hamulec kg	Waga g
10016-100	1000PL	4	8	80/0.36	5.5:1	59	5.0	175
10016-105	1000XHL	4	8	80/0.36	8.5:1	90	5.0	175



Model na lewą rękę



# TATULA

# 10 YEARS



## TATULA BAITCAST

Wraz z multiplikatorem Tatula DAIWA wykonała kolejny krok w rozwoju technologii T-Wing System (TWS). Jej udoskonalona wersja zwiększa możliwości wyrzutowe w stosunku do normalnych kotłowrotków castingowych nawet do 10%.

Osiągnięcie takiego rezultatu umożliwiło zmniejszenie tarcia i związanego z nim oporu przy wyrzucie, dzięki zwiększeniu kąta schodzenia linki ze szpuli. Podczas zwijania wodzik w kształcie litery T składa się chowając częściowo w korpusie, by precyzyjnie prowadzić linkę swoją węższą, dolną częścią. Ta nowa generacja systemu TWS zdążyła już zrobić sporą furorę w USA. Dodatkowym czynnikiem zwiększającym odległość wyrzutu jest ekstremalnie lekko pracująca szpula. Tatula robi wrażenie również pozostałymi detalami, które w tej klasie cenowej są czymś naprawdę wyjątkowym, jak choćby system Air Rotation gwarantujący wręcz niewiarygodną płynność i lekkość pracy mechanizmu.



# TATULA



## 24 TATULA SV TW 100

**NEW**

KOŁOWROTEK CASTINGOWY

**HYPERDRIVE**  
DESIGN

**UTD**  
ULTIMATE TOURNAMENT DRAG

**TWS**  
T-Wing System

**SV**  
BOOST

24 Tatula SV TW 100 – najnowszy model Tatula, teraz z systemem SV Boost!

Model 24 Tatula SV TW 100 jest teraz wyposażony w nowy system SV Boost. System SV Boost to dwustopniowy system hamulca SV, w którym siła oporu hamulca magnetycznego jest automatycznie zmniejszana w drugim etapie rzutu. Zwiększa to odległość wyrzutu, nie powodując przy tym ryzyka splątania. Korpus kołowrotka został nieznacznie zmniejszony w porównaniu do poprzedniego modelu, co ułatwia trzymanie go w dłoni. Konstrukcja Hyper Drive z Hyper Drive Digigear i Hyper Double Support zapewnia doskonałe przenoszenie mocy i redukuje hałas przekładni. Aluminiowa rama Hyper Armed zapewnia pewne trzymanie wewnętrznej przekładni wewnątrz korpusu. Sprzęgło Hyper Tough Clutch nie zatrzaśnie się samo nawet podczas bardzo silnych rzutów. Idealny kołowrotek uniwersalny – odpowiedni do przynęt o masie od ok. 7g do 56g. W zestawie z uchwytem korbki o długości 90mm.

- **HYPER DRIVE Design**
- **Konstrukcja odporna na stoną wodę**
- **7 łożysk kulkowych**
- **Mechanizm HYPER DIGIGEAR® II**
- **Koncept hamulca SV Boost**
- **System hamulca UTD®**
- **T-Wing System (TWS™)**
- **Szpula duraluminiowa super SV**
- **Uchwyt rączki w kształcie litery I**
- **Model na lewą rękę**



**TATULA**

**10**  
YEARS



Nr. Art.	Wielkość	BB łącznie	Pojemność m/mm	Przełożenie	Długość nawoju cm	Hamulec kg	Waga g
10717-100	100L	7	80/0.33	6.3:1	63	5.0	195
10717-101	100HL	7	80/0.33	7.1:1	71	5.0	195
10717-102	100XHL	7	80/0.33	8.1:1	81	5.0	195



Model na lewą rękę



# TATULA



## 24 TATULA SV TW 150

NEW

KOŁOWROTEK CASTINGOWY

HYPERDRIVE  
DESIGN

UTD<sup>®</sup>  
ULTIMATE TOURNAMENT DRAG

TWS  
T-Wing System

SV  
BOOST

24 Tatula SV TW 150 – mocny model do dużych przynęt z systemem hamowania SV Boost!

Model kołowrotka 24 Tatula SV TW 150 został zaprojektowany do większych przynęt o masie od ok. 14g do 100g i dlatego jest idealnym wyborem do łęjszegołowienia szczupaków na duże przynęty. Kołowrotek jest wyposażony w innowacyjny, dwustopniowy system hamulca SV Boost, który automatycznie zmniejsza siłę hamowania w drugim etapie rzutu. Zwiększa to odległość wyrzutu i jednocześnie eliminuje ryzyko splątania. Konstrukcja Hyper Drive z potężnym napędem Hyper Drive Digigear i podwójnym podparciem Hyper Double Support zapewnia doskonałe przenoszenie mocy i redukuje hałas przekładni. Aluminiowy korpus Hyper Armed zapewnia trwałe i pewne umiejscowienie wewnętrznej przekładni. Nowe sprzęgło Hyper Tough Clutch nie zatrzaśnie się samo nawet podczas bardzo silnych rzutów. W zestawie z korbką o długości 100mm.

- HYPER DRIVE Design
- Aluminiowa obudowa
- Konstrukcja odporna na słońca wodę
- 7 łożysk kulkowych (w tym 2 CRBB<sup>®</sup>)
- Mechanizm HYPER DIGIGEAR<sup>®</sup>
- System hamulca UTD<sup>®</sup>
- T-Wing System (TWS<sup>™</sup>)
- Szpuła SV z ultra super duraluminium
- Uchwyt rączki w kształcie litery I
- Model na lewą rękę



TATULA



Model na lewą rękę

Nr. Art.	Wielkość	BB CRBB	BB łącznie	Pojemność m/mm	Przełożenie	Długość nawoju cm	Hamulec kg	Waga g
10717-150	150L	2	7	105/0.33	6.3:1	66	5.0	205
10717-151	150HL	2	7	105/0.33	7.3:1	78	5.0	205
10717-152	150XHL	2	7	105/0.33	8.4:1	89	5.0	205



## 23 TATULA TW 100

KOŁOWROTEK CASTINGOWY

HYPERDRIVE  
DESIGN

UTD<sup>®</sup> Drag  
ULTIMATE TOURNAMENT DRAG

TWS  
T-Wing System

SV  
CONCEPT

### Wszechstronne kołowrotki z Hyperdrive Design!

Nowatorska koncepcja Hyperdrive Design opiera się na trzech głównych filarach – korpusie Hyper Armed, który zapewnia odporną na zniekształcenia obudowę przekładni, przekładni Hyperdrive Digigear, która dzięki dużym zębom na kole napędowym dba o zwiększoną żywotność i przenoszenie dużej mocy oraz sprzęgła Hyper Tough, które zapobiega włączeniu sprzęgła podczas rzucania.

Hamulec mechaniczny nie wymaga regulacji i jest ustawiony w sposób zapewniający optymalne odległości rzutów (zaleca się NIE zmieniać tego ustawienia).

Cały kołowrotek można bez problemu umyć pod bieżącą, letnią wodą, dlatego doskonale nadaje się do stosowania przy połowach morskich.

Nowy model Tatula TW 100 to prawdziwie wszechstronny kołowrotek, który najlepiej nadaje się do łowienia przynętami o masie od 7g do 35g.



- HYPER DRIVE Design
- Aluminiowa obudowa
- Konstrukcja odporna na słoną wodę
- 7 łożysk kulkowych
- Mechanizm HYPER DIGIGEAR<sup>®</sup>
- System hamulca UTD<sup>®</sup>
- System magnetycznego hamulca Magforce<sup>®</sup>-Z
- T-Wing System (TWS<sup>™</sup>)
- Szpuła duraluminiowa super SV
- Aluminiowa korbka
- Uchwyt rączki w kształcie litery I
- Model na lewą rękę



10  
YEARS

TATULA

Nr. Art.	Wielkość	BB łącznie	Pojemność m/mm	Przełożenie	Długość nawoju cm	Hamulec kg	Waga g
10714-110	100L	7	100/0.33	6.3:1	67	5.0	195
10714-111	100HL	7	100/0.33	7.1:1	75	5.0	195
10714-112	100XHL	7	100/0.33	8.1:1	86	5.0	195



Model na lewą rękę



## TATULA SV TW 70

KOŁOWROTEK CASTINGOWY

HYPERDRIVE  
DESIGN

UTD Drag  
ULTIMATE TOURNAMENT DRAG

TWS  
T-Wing System

SV  
CONCEPT

### Doskonały kołowrotek do wędkowania lekkimi przynętami!

Jeśli szukasz kompaktowego i lekkiego kołowrotka, który w pełni poradzi sobie z cienkimi linkami i lekkimi przynętami, Tatula SV TW 70 jest właściwym wyborem! Dzięki zastosowaniu koncepcji SV w połączeniu z płytką szpulą, która uruchamia się praktycznie bez oporu początkowego ten kołowrotek idealnie nadaje się do rzucania małymi woblerami, zestawami Texas i innymi lekkimi przynętami na duże odległości. Zastosowana w tym modelu nowa koncepcja Hyper Drive Design składa się z 4 podstawowych elementów: odpornej na odkształcenia obudowy, która dba o bezpieczne pozycjonowanie przekładni; mechanizmu Hyper Drive Digigear z bardzo dużymi kołami zębatymi zapewniającymi płynną pracę i optymalne przenoszenie mocy; systemu sprzęgła Hyper Drive, który dba o optymalną obsługę całego mechanizmu i zapewnia mu minimalną tolerancję, a także specjalnego podwójnego mocowania koła przekładni dla lepszego przenoszenia mocy.

- HYPER DRIVE Design
- Aluminiowa obudowa
- Konstrukcja odporna na słoną wodę
- 7 tożysk kulkowych
- Mechanizm HYPER DIGIGEAR®
- System hamulca UTD®
- T-Wing System (TWS™)
- Szpula SV
- Aluminiowa korbka
- Uchwyt rączki w kształcie litery I
- Model na lewą rękę



Model na lewą rękę

Nr. Art.	Wielkość	BB łącznie	Pojemność m/mm	Przełożenie	Długość nawoju cm	Hamulec kg	Waga g
10714-070	70HL	7	80/0.26	7.1:1	66	4.5	185
10714-071	70XHL	7	80/0.26	8.1:1	76	4.5	185

**TATULA**

## 18 TATULA HD LTD HL

BARDZO WYTRZYMAŁY KOŁOWROTEK CASTINGOWY

**MAGFORCE**

**UTD Drag**  
ULTIMATE TOURNAMENT DRAG

**TWS**  
T-Wing System

Model Tatula HD 200HL LTD stworzony został do ciężkiego połowu dużymi przynętami i grubymi plecionkami.

Wyjątkowo mocna mosiężna przekładnia tego wytrzymałego kołowrotka wytrzyma również użycie ciężkich ripperów o długości 25-30cm. Przekładnia Air Rotation dodatkowo dba o jedwabistą płynną pracę, a system TWS zwiększa odległość rzutu do 10%, dzięki zmniejszonemu tarcia żyłki.

Z 7 łożyskami kulkowymi CRBB, Tatula HD LTD jest również odpowiednim wyborem do łowienia w wodach o niskim zasoleniu, np. w zatokach morskich lub szwedzkich szkiecach.

- Aluminiowa obudowa
- 7 łożysk kulkowych CRBB®
- Wycinany maszynowo CNC mechanizm
- System hamulca UTD®
- Hamulec gwiazdzisty z Click-Systemem
- System magnetycznego hamulca Magforce®
- T-Wing System (TWS™)
- Aluminiowa korbka
- Uchwyt korbki Soft-Touch
- Model na lewą rękę

**TATULA**

10  
YEARS

Nr. Art.	Wielkość	BB CRBB	Pojemność m/mm	Przełożenie	Długość nawoju cm	Hamulec kg	Waga g
10710-225	200HL	7	180/0.32	6.3:1	71	6.0	230



Model na lewą rękę



## TATULA HD HSL

BARDZO WYTRZYMAŁY KOŁOWROTEK CASTINGOWY

MAGFORCE

UTD<sup>®</sup> Drag  
ULTIMATE TOURNAMENT DRAG

TWS  
T-Wing System

Model Tatula HD 200HSL został stworzony aby zaspokoić zapotrzebowanie na multiplikator z większą pojemnością linki.

Model 200SHL ma ten sam rozmiar korpusu co modele 100, ale może pomieścić znacznie więcej linki dzięki głębszej szpuli – idealny model do łowienia na woblerzy grubymi plecionkami.

System TWS zwiększa odległości rzutowe w porównaniu ze zwykłymi kotowrotkami castingowymi nawet o 10%.

Praca przekładni Air Rotation jest praktycznie niewyczuwalna podczas zwijania i zapewnia wyjątkowo miękką pracę szpuli.

- Aluminiowa obudowa
- 7 łożysk kulkowych
- Wycinany maszynowo CNC mechanizm
- System hamulca UTD<sup>®</sup>
- Hamulec gwiazdzisty z Click-Systemem
- System magnetycznego hamulca Magforce<sup>®</sup>
- T-Wing System (TWS<sup>™</sup>)
- Aluminiowa korbka
- Uchwyt korbki Soft-Touch
- Model na lewą rękę



Model na lewą rękę

Nr. Art.	Wielkość	BB łącznie	Pojemność m/mm	Przełożenie	Długość nawoju cm	Hamulec kg	Waga g
10710-220	200HSL	7	180/0.32	7.3:1	82	6.0	230





## 20 TATULA TWS 300

BARDZO WYTRZYMAŁY KOŁOWROTEK CASTINGOWY

**TWS**  
T-Wing System

**UTD**  
ULTIMATE TOURNAMENT DRAG

**HardBodyz**  
Light & Rigid Metal Construction

**MAGFORCE**  
-Z

Wraz z Tatulą TWS 300 DAIWA po raz pierwszy oferuje leworęczny kołowrotek castingowy w rozmiarze 300, który został specjalnie opracowany do stosowania dużych przynęt i mocnych plecionek.

Konstrukcja Double Stopper zapewnia optymalne działanie blokady obrotów wstecznych również przy ekstremalnych obciążeniach i bardzo niskich temperaturach. Idealny multiplikator do towienia gumowymi imitacjami kategorii XXL oraz systemem Shallow-Screw dużych szczupaków wczesną wiosną. Przystosowany do przynęt o masie do 140g.

Tatula TWS 300HL zapewnia dumnie 13kg sity hamowania! Model XSL wyposażony jest w hamulec o sile 11kg.

- Korpus kołowrotka **HARDBODYZ**®
- 7 łożysk kulkowych (w tym 2 CRBB®)
- Przekładnia **DIGIGEAR**® II
- System **Double-Stopper** anti-reverse
- System hamulca **UTD**®
- Hamulec gwiazdzisty z **Click-Systemem**
- System magnetycznego hamulca **Magforce**®-Z
- T-Wing System (**TWS**™)
- Aluminiowa korbka
- Uchwyt korbki **Soft-Touch**
- Model na lewą rękę



**10 YEARS**

Nr. Art.	Wielkość	BB CRBB	BB łącznie	Pojemność m/mm	Przełożenie	Długość nawoju cm	Hamulec kg	Waga g
10711-304	300XSL	2	7	200/0.34	8.1:1	109	11.0	325
10711-305	300HL	2	7	200/0.34	6.3:1	85	13.0	325



Model na lewą rękę



## TANACOM 500

MULTIPLIKATOR ELEKTRYCZNY



Mocny kołowrotek elektryczny z silnikiem 12V stworzony do połowu molw, karmazynów i brosm na dużych głębokościach. Wysokiej klasy silnik pracuje niezawodnie również pod dużym obciążeniem, dając do dyspozycji pokaźne rezerwy mocy. Pozwala na bezproblemowe holowanie dużych ryb ze znacznych głębokości. Kołowrotki elektryczne DAIWA nie bez przyczyny od lat uchodzą za niemal niezniszczalne, idealne do najcięższych zadań. Prędkość ściągania wynosi ok. 130m/min.

Tanacom 500 może być obsługiwany także manualnie. Bateria 12V / 10Ah wystarcza na jeden dzień połowu.



- Elektroniczny licznik głębokości w systemie metrycznym
- Jednoczęściowa, aluminiowa rama
- Łatwo zmywalna konstrukcja
- 3 łożyska kulkowe
- Wodoszczelny hamulec Ultimate Tournament Drag (UTD®)
- Precyzyjna regulacja hamulca gwiazdzistego
- Aluminiowa szpula
- Uchwyt korbki Soft Touch
- Wersja prawostronna
- Wykonano w Japonii

### Dodatkowe wyposażenie:

- Wyposażony w dzwignię poziomu zasilania

### W komplecie:

- Kabel elektryczny



Pojemność plecionki: 40lb-470m, 50lb-350m, 60lb-300m

Pojemność żytki mono: 0.37mm-420m, 0.50mm-230m, 0.55mm-190m



Model na prawą rękę

Nr. Art.	Wielkość	BB łącznie	Pojemność m/mm	Przełożenie	Długość nawoju cm	Hamulec kg	Waga g
10806-505	500	3	420/0.37	2.8:1	46	10.0	750



## TANACOM 750

MULTIPLIKATOR ELEKTRYCZNY



Po dużym sukcesie Tanacom 500 coraz częściej pojawiały się zapytania o większy model z pojemniejszą szpulą i mocniejszym silnikiem, który można by używać również na ekstremalnych głębokościach.

Tanacom 750 wychodzi naprzeciw tym oczekiwaniom - olbrzymia pojemność, solidny, bardzo mocny silnik, który szybko i pewnie wydobędzie Wasz zestaw z największych głębokości. Tanacom 750 to sprawdzona jakość DAIWA, nie bez przyczyny nasze elektryczne kotłowrotki cieszą się na całym świecie doskonałą opinią.

Tanacom 750 może być obsługiwany elektrycznie, jak i manualnie. Naładowany akumulator 12V/10Ah wystarcza na ok. jeden dzień towienia.

- Elektroniczny licznik głębokości w systemie metrycznym
- Jednoczęściowa, aluminiowa rama
- Łatwo zmywalna konstrukcja
- 4 tożyska kulkowe
- Wodoszczelny hamulec Ultimate Tournament Drag (UTD®)
- Precyzyjna regulacja hamulca gwiazdowego
- Aluminiowa szpula
- Uchwyt korbki Soft Touch
- Wersja prawostronna
- Wykonano w Japonii

### Dodatkowe wyposażenie:

- Wyposażony w dźwignię poziomu zasilania

### W komplecie:

- Kabel elektryczny

Pojemność dla plecionek: 60lb-750m

Pojemność żytki mono: 0.41mm-700m



Nr. Art.	Wielkość	BB łącznie	Pojemność m/mm	Przełożenie	Długość nawoju cm	Hamulec kg	Waga g
10806-755	750	4	700/0.41	2.3:1	42	20.0	1260



Model na prawą rękę



## TANACOM 800 / 1200

MULTIPLIKATOR ELEKTRYCZNY



### Multiplikatory z dużą mocą!

Tanacom 800 / 1200 oferuje aż 9 języków w menu nawigacyjnym (DE, EN, IT, ES, FR, JP, KR, CN) i dysponuje dużą mocą silnika oraz gwarantuje łatwą obsługę. Specjalny wyświetlacz antyrefleksyjny pozwala na wygodne użytkowanie także w okularach z polaryzacją.

- Elektroniczny licznik głębokości w systemie metrycznym
- Jednoczęściowa, aluminiowa rama
- 4 łożyska kulkowe
- Precyzyjna regulacja hamulca gwiazdowego
- Aluminiowa szpuła
- Okrągła aluminiowa gałka rączki
- Wersja prawostronna

### Dodatkowe wyposażenie:

- Wyposażony w dźwignię poziomu zasilania

### W komplecie:

- Kabel elektryczny

### Tanacom 800

Pojemność plecionki: 0.35mm-800m, 0.42mm-600m, 0.51mm-500m

Pojemność żytki mono: 0.57mm-500m, 0.66mm-350m

### Tanacom 1200

Pojemność plecionki: 0.42mm-1000m, 0.51mm-800m, 0.56mm-600m

Pojemność żytki mono: 0.57mm-800m, 0.66mm-550m



Model na prawą rękę

Nr. Art.	Wielkość	BB łącznie	Przełożenie	Długość nawoju cm	Hamulec kg	Waga g
10806-805	800	4	2.1:1	59	25.0	1910
10806-125	1200	4	2.1:1	59	25.0	2040



## 23 LEOBRITZ 300 JL

MULTIPLIKATOR ELEKTRYCZNY

**JOG**  
POWER LEVER



### Kotłowrotek elektryczny DAIWA – nodel na lewą rękę!

Ten kotłowrotek doskonale nadaje się do ciężkiego połowu karmazynów, dorszy i molwy w Norwegii. Pomimo małego korpusu, jego wyjątkowo mocny silnik Britz zapewni większą siłę zwijania niż w modelach Tanacom 500. Mały korpus i niewielka waga wynosząca zaledwie 540g pozwalają na wygodną obsługę tego kotłowrotka. Mocna dźwignia JOG umożliwia zwijanie linki bez konieczności odrywania ręki od kotłowrotka. Hamulec ATD z tarczami z włókna węglowego uwalnia linkę bez dużych oporów startowych, a dzięki swojej sile hamowania wynoszącej 13kg oferuje duże rezerwy mocy – idealne, gdy cienkimi plecionkami chcemy szybko dotrzeć na głębokość większą niż 200m. Prędkość zwijania wynosi około 19m/min.

Specjalny wyświetlacz antyrefleksyjny został specjalnie opracowany, aby umożliwić wygodne użytkowanie także w okularach z polaryzacją. Menu nawigacyjne w języku angielskim.

- Elektroniczny licznik głębokości
- Konstrukcja odporna na słoną wodę
- 12 łożysk
- Hamulec gwiaździsty
- Okrągły uchwyt z pianki EVA
- Model na lewą rękę
- Wykonano w Japonii



### W komplecie:

- Kabel elektryczny

Pojemność plecionki: 0.20mm-700m, 0.24mm-400m, 0.28mm-300m

Pojemność żyłki mono: 0.37mm-280m, 0.40mm-200m

Nr. Art.	Wielkość	BB łącznie	Przełożenie	Długość nawoju cm	Hamulec kg	Waga g
10806-300	300	12	5.1:1	70	13.0	540



Model na lewą rękę



Tanacom

## TANACOM S 500 J

NEW

MULTIPLIKATOR ELEKTRYCZNY

ATD  
AUTOMATIC DRAG SYSTEM

JOG  
POWER LEVER



### Sięgnij morskich czeluści!

Kotłowrotek Tanacom S 500 J został specjalnie zaprojektowany do połowów dalekomorskich w Norwegii. Nowo opracowany cyfrowy panel zapewnia doskonałą widoczność nawet w okularach polaryzacyjnych i przy dowolnym nastonecznieniu. Nowy i mocny silnik Magmight oferuje znacznie większą moc nawijania w porównaniu do poprzednich konstrukcji. Dzięki dźwigni Jog kotłowrotek ten może być w pełni obsługiwany jedną ręką. Zsynchronizowany poziom nawijania zapewnia idealny kąt wejścia plecionki na szpułę. Prędkość nawijania: ok. 135m/min. Kotłowrotek może być obsługiwany zarówno ręcznie, jak i elektronicznie.

- Cyfrowy wyświetlacz w systemie metrycznym
- Łatwo zmywalna konstrukcja
- 8 łożysk kulkowych (w tym 1 CRBB®)
- System hamulcowy ATD™
- Precyzyjna regulacja hamulca gwiazdowego
- Aluminiowa szpuła
- Pokrętko Hi-Grip
- Wersja prawostronna
- Wykonano w Japonii

Dostępne języki menu: Angielski, japoński, koreański, chiński.  
Pojemność szpuły: plecionka 0.28mm – ok. 500m

### Dodatkowe wyposażenie:

- Jog Power Lever
- W komplecie:

### Kabel elektryczny



Model na prawą rękę

Nr. Art.	Wielkość	BB CRBB	BB łącznie	Przełożenie	Długość nawoju cm	Hamulec kg	Waga g
10807-500	500	1	8	3.58:1	55	15.0	800



**SALTIGA**  
MADE IN FIELD

## 24 SALTIGA L

NEW

MULTIPLIKATOR

HYPERDRIVE  
DESIGN

**ATD**  
AUTOMATIC DRAG SYSTEM

**Kołowrotek DAIWA na lewą rękę do wędkowania w Norwegii i obszarów tropikalnych!**

Saltiga 15L oferuje wszystkie najnowsze technologie DAIWA wykorzystywane w budowie konwencjonalnych kołowrotek. Naszym celem było zapewnienie łatwej obsługi poprzez poprawę wyważenia, lekkości i trwałości. Korpus posiada specjalną konstrukcję „thumb holding frame”, która utrzymuje kołowrotek w idealnej równowadze. Koncepcja Hyper Driver Design zapewnia niesamowitą siłę zwijania i ogromną trwałość. Obrabiana maszynowo przekładnia Hyper Drive Digigear poprawia przenoszenie mocy dzięki jeszcze większym zębom. Aluminiowa obudowa Hyper Armed Housing utrzymuje odporną na skręcanie przekładnię wewnątrz korpusu, a sprzęgło Hyper Tough Clutch zawsze pozostaje na swoim miejscu, nawet podczas bardzo gwałtownych rzutów. System Hyper Double Support zapewnia dwa łożyska kulkowe po każdej stronie zębátky, aby zapewnić doskonałe przenoszenie mocy z uchwytu kołowrotka. Aby uniknąć korozji, wewnątrz korpusu zainstalowano anodę. Wodoodporny hamulec ATD zapewnia płynne uwalnianie linki pod obciążeniem i ułatwia wędkowanie cienkimi plecionkami. Hamulec gwiazdkowy z terkotką. Do nawijania dużych obciążeń długość uchwytu można zmniejszyć z 85mm do 75mm. Idealny kołowrotek do lekkiego jigowania oraz potowu czarniaków, dorszy i halibutów w Norwegii.

- HYPER DRIVE Design
- Konstrukcja odporna na stoną wodę
- 8 łożysk kulkowych (w tym 7 CRBB® i 1 MagSealed®)
- Mechanizm HYPER DRIVE DIGIGEAR®
- System hamulcowy ATD™
- Model na lewą rękę
- Wykonano w Japonii



Nr. Art.	Wielkość	BB MSBB	BB CRBB	BB łącznie	Przełożenie	Długość nawoju cm	Hamulec kg	Waga g
10808-015	15	1	7	8	6.3:1	103	10.0	485



Model na lewą rękę



## SEALINE ISHIDAI H

### MULTIPLIKATOR Z LICZNIKIEM ŻYŁKI

**Klasyczny multiplikator z cyfrowym licznikiem głębokości i mocnym mechanizmem.**

Ten kotworetek pokazuje całą swoją moc zwłaszcza podczas ciężkiej walki z halibutem i czarniakiem w Norwegii – dzięki cyfrowemu licznikowi głębokości możesz precyzyjnie zaprezentować przynętę – nieoceniona korzyść, gdy czarniaki żerują w środkowych partiach wodach i potrzebujesz aby Twoja przynęta stale znajdowała się na tej samej głębokości!

Dzięki szybkiemu przelazowi przekładni możesz szybko i bez wysiłku sprowadzić swoją przynętę na odpowiednią wysokość – 120cm za jednym obrotem korbki!

Dzięki specjalnej konstrukcji kotworetek ten jest dodatkowo bardzo lekki i pozwala na bezwiskowe towienie.

Maksymalna siła hamowania 13kg zapewni wystarczającą moc do walki nawet z największymi okazami.

- Elektroniczny licznik głębokości
- 7 łożysk kulkowych CRBB®
- Przełożenie 6.4:1
- Blokada obrotów wstecznych Infinite Anti-Reverse®
- Uszczelniony system hamulca
- Hamulec gwiazdzysty z Click-Systemem
- Wycinany maszynowo CNC aluminiowa szpula
- Aluminiowa korbka
- Wersja prawostronna

#### Dodatkowe wyposażenie:

- Wyposażony w hamulec zapadkowy



Model na prawą rękę

Nr. Art.	Wielkość	BB CRBB	Pojemność m/mm	Przełożenie	Długość nawoju cm	Hamulec kg	Waga g
10804-640	40H	7	360/0.30	6.4:1	120	13.0	585





## TANASENSOR 500

MUŁTYPLIKATOR Z LICZNIKIEM ŻYŁKI



**Legendarna potęga na wielkie ryby w głębinach mórz i oceanów!**

Tanasensor jest dla wielu fanów połowów w Norwegii synonimem siły i niezawodności. Szczególnie mocny mechanizm uchodzi w tym multiplikatorze za prawdziwy wzór - przez wiele lat sprawdził się po wielokroć pomagając wydobyć z głębin niezliczone ilości grubych okazów.

Elektroniczny wyświetlacz w systemie metrycznym zapewnia wiele przydatnych informacji, szczególnie podczas połowu w toni, kiedy dobrze jest wiedzieć, na jakiej głębokości znajduje się nasz zestaw. Mechanizm cechuje się wielką mocą i doskonałym przeniesieniem siły.

Tanasensor 500 to idealny wybór, jeśli szukamy mocy i niezawodności!

- Cyfrowy wyświetlacz w systemie metrycznym
- Łatwo zmywalna konstrukcja
- 1 łożysko kulkowe
- System hamulcowy ATD™
- Automatyczna prowadnica
- Okrągłe trwałe uchwyty korbki z pianki EVA
- Wersja prawostronna



Nr. Art.	Wielkość	BB łącznie	Pojemność m/mm	Przełożenie	Długość nawoju cm	Hamulec kg	Waga g
10815-501	500	1	380/0.41	4.3:1	74	9,0	520



Model na prawą rękę



# SZPULE ZAPASOWE DAIWA

## KOŁOWROTKI Z PRZEDNIM HAMULCEM

### Szpula zapasowa do Airtly LT

Nr. Art.	Pasuje do modeli kołowrotek Model(e)	Pasuje do modeli kołowrotek Art.-No.	Pasuje do modeli kołowrotek Wielkość	Materiał Szpula zapasowa
19001-203	23 Airtly LT	10001-203	2000S-P	aluminium
19001-201	23 Airtly LT	10001-201	2000S-H	aluminium
19001-250	23 Airtly LT	10001-250	2500S	aluminium
19001-251	23 Airtly LT	10001-251	PC 2500	aluminium
19001-252	23 Airtly LT	10001-252	PC 2500-H	aluminium
19001-300	23 Airtly LT	10001-300	3000-H	aluminium
19001-351	23 Airtly LT	10001-351	PC 3000	aluminium
19001-400	23 Airtly LT	10001-400	4000-XH	aluminium
19001-500	23 Airtly LT	10001-500	5000D-CXH	aluminium

### Szpula zapasowa do Exist LT

Nr. Art.	Pasuje do modeli kołowrotek Model(e)	Pasuje do modeli kołowrotek Art.-No.	Pasuje do modeli kołowrotek Wielkość	Materiał Szpula zapasowa
19102-200	22 Exist LT	10102-200	2000-P	aluminium
19102-251	22 Exist LT	10102-251	PC 2500D-H	aluminium
19102-252	22 Exist LT	10102-252	PC 2500D	aluminium
19102-255	22 Exist LT	10102-255	2500	aluminium
19102-300	22 Exist LT	10102-300	3000D	aluminium
19102-301	22 Exist LT	10102-301	3000-H	aluminium
19102-401	22 Exist LT	10102-401	4000D	aluminium
19102-402	22 Exist LT	10102-402	4000-XH	aluminium
19102-500	22 Exist LT	10102-500	5000D-C	aluminium

### Szpula zapasowa do Certate LT

Nr. Art.	Pasuje do modeli kołowrotek Model(e)	Pasuje do modeli kołowrotek Art.-No.	Pasuje do modeli kołowrotek Wielkość	Materiał Szpula zapasowa
19424-200	24 Certate LT	10424-200	FC 2000-P	aluminium
19424-250	24 Certate LT	10424-250	FC 2500	aluminium
19424-251	24 Certate LT	10424-251	2500D	aluminium
19424-252	24 Certate LT	10424-252	2500D-H	aluminium
19424-300	24 Certate LT	10424-300	3000D-C	aluminium
19424-301	24 Certate LT	10424-301	3000D	aluminium
19424-400	24 Certate LT	10424-400	4000D-C	aluminium
19424-401	24 Certate LT	10424-401	4000D-CXH	aluminium
19424-500	24 Certate LT	10424-500	5000D	aluminium

### Szpula zapasowa do Freams LT

Nr. Art.	Pasuje do modeli kołowrotek Model(e)	Pasuje do modeli kołowrotek Art.-No.	Pasuje do modeli kołowrotek Wielkość	Materiał Szpula zapasowa
19229-101	21 Freams LT	10229-101	1000D	aluminium
19229-200	21 Freams LT	10229-200	2000S	aluminium
19229-201	21 Freams LT	10229-201	2000D	aluminium
19229-250	21 Freams LT	10229-250	2500	aluminium
19229-251	21 Freams LT	10229-251	2500D	aluminium
19229-252	21 Freams LT	10229-252	2500-XH	aluminium
19229-300	21 Freams LT	10229-300	3000-C	aluminium
19229-301	21 Freams LT	10229-301	3000D-C	aluminium
19229-400	21 Freams LT	10229-400	4000-C	aluminium
19229-500	21 Freams LT	10229-500	5000-C	aluminium

### Szpula zapasowa do Crossfire LT

Nr. Art.	Pasuje do modeli kołowrotek Model(e)	Pasuje do modeli kołowrotek Art.-No.	Pasuje do modeli kołowrotek Wielkość	Materiał Szpula zapasowa
19186-200	20 Crossfire LT	10186-200	2000	aluminium
19186-250	20 Crossfire LT	10186-250	2500	aluminium
19186-300	20 Crossfire LT	10186-300	3000	aluminium
19186-400	20 Crossfire LT	10186-400	4000	aluminium

### Szpula zapasowa do Fuego LT

Nr. Art.	Pasuje do modeli kołowrotek Model(e)	Pasuje do modeli kołowrotek Art.-No.	Pasuje do modeli kołowrotek Wielkość	Materiał Szpula zapasowa
19333-100	23 Fuego LT	10333-100	1000D	aluminium
19333-201	23 Fuego LT	10333-201	2000S-XH	aluminium
19333-251	23 Fuego LT	10333-251	2500-XH	aluminium
19333-250	23 Fuego LT	10333-250	2500	aluminium
19333-300	23 Fuego LT	10333-300	3000-C	aluminium
19333-301	23 Fuego LT	10333-301	3000-CXH	aluminium
19333-305	23 Fuego LT	10333-305	3000D-C	aluminium
19333-404	23 Fuego LT	10333-404	4000-CP	aluminium
19333-401	23 Fuego LT	10333-401	4000D-XH	aluminium
19333-500	23 Fuego LT	10333-500	5000-C	aluminium
19333-605	23 Fuego LT	10333-605	6000D	aluminium

### Szpula zapasowa do Exceler LT

Nr. Art.	Pasuje do modeli kołowrotek Model(e)	Pasuje do modeli kołowrotek Art.-No.	Pasuje do modeli kołowrotek Wielkość	Materiał Szpula zapasowa
19336-100	23 Exceler LT	10336-100	1000D	aluminium
19336-200	23 Exceler LT	10336-200	2000D	aluminium
19336-250	23 Exceler LT	10336-250	2500	aluminium
19336-251	23 Exceler LT	10336-251	2500-XH	aluminium
19336-300	23 Exceler LT	10336-300	3000-C	aluminium
19336-301	23 Exceler LT	10336-301	3000-CXH	aluminium
19336-400	23 Exceler LT	10336-400	4000-C	aluminium
19336-401	23 Exceler LT	10336-401	4000D-C	aluminium
19336-500	23 Exceler LT	10336-500	5000-C	aluminium

### Szpula zapasowa do GS LTD

Nr. Art.	Pasuje do modeli kołowrotek Model(e)	Pasuje do modeli kołowrotek Art.-No.	Pasuje do modeli kołowrotek Wielkość	Materiał Szpula zapasowa
19501-305	GS LTD	10501-305	3000	aluminium
19501-405	GS LTD	10501-405	4000	aluminium

## KOŁOWROTKI Z PRZEDNIM HAMULCEM

### Szpula zapasowa do Iprimi LT

Nr. Art.	Pasuje do modeli kołowrotek Model(e)	Pasuje do modeli kołowrotek Art.-No.	Pasuje do modeli kołowrotek Wielkość	Materiał Szpula zapasowa
19180-100	24 Iprimi LT	10180-100	1000S-P	aluminium
19180-200	24 Iprimi LT	10180-200	2000S-P	aluminium

### Szpula zapasowa do Legalis LT

Nr. Art.	Pasuje do modeli kołowrotek Model(e)	Pasuje do modeli kołowrotek Art.-No.	Pasuje do modeli kołowrotek Wielkość	Materiał Szpula zapasowa
19435-100	23 Legalis LT	10435-100	1000D	aluminium
19435-200	23 Legalis LT	10435-200	2000D	aluminium
19435-205	23 Legalis LT	10435-205	2000S-XH	aluminium
19435-251	23 Legalis LT	10435-251	2500	aluminium
19435-250	23 Legalis LT	10435-250	2500D	aluminium
19435-300	23 Legalis LT	10435-300	3000-C	aluminium
19435-305	23 Legalis LT	10435-305	3000-CXH	aluminium
19435-400	23 Legalis LT	10435-400	4000-C	aluminium
19435-500	23 Legalis LT	10435-500	5000-C	aluminium

### Szpula zapasowa do Lexa LT

Nr. Art.	Pasuje do modeli kołowrotek Model(e)	Pasuje do modeli kołowrotek Art.-No.	Pasuje do modeli kołowrotek Wielkość	Materiał Szpula zapasowa
19228-250	23 Lexa LT	10228-250	2500	aluminium
19228-251	23 Lexa LT	10228-251	2500S	aluminium
19228-300	23 Lexa LT	10228-300	3000	aluminium
19228-301	23 Lexa LT	10228-301	3000S-C	aluminium
19228-302	23 Lexa LT	10228-302	3000S-CXH	aluminium
19228-305	23 Lexa LT	10228-305	3000-XH	aluminium
19228-400	23 Lexa LT	10228-400	4000-C	aluminium
19228-405	23 Lexa LT	10228-405	4000-CXH	aluminium
19228-500	23 Lexa LT	10228-500	5000-C	aluminium

### Szpula zapasowa do Luvias LT

Nr. Art.	Pasuje do modeli kołowrotek Model(e)	Pasuje do modeli kołowrotek Art.-No.	Pasuje do modeli kołowrotek Wielkość	Materiał Szpula zapasowa
19214-100	24 Luvias LT	10214-100	1000D	aluminium
19214-200	24 Luvias LT	10214-200	2000D	aluminium
19214-250	24 Luvias LT	10214-250	2500S	aluminium
19214-251	24 Luvias LT	10214-251	PC 2500	aluminium
19214-252	24 Luvias LT	10214-252	PC 2500D	aluminium
19214-301	24 Luvias LT	10214-301	3000D	aluminium
19214-302	24 Luvias LT	10214-302	PC 3000	aluminium
19214-401	24 Luvias LT	10214-401	4000D	aluminium
19214-500	24 Luvias LT	10214-500	5000D-C	aluminium

### Szpula zapasowa do Matchman

Nr. Art.	Pasuje do modeli kołowrotek Model(e)	Pasuje do modeli kołowrotek Art.-No.	Pasuje do modeli kołowrotek Wielkość	Materiał Szpula zapasowa
19113-250	23 Matchman	10113-250	2500	aluminium
19113-300	23 Matchman	10113-300	3000	aluminium
19113-400	23 Matchman	10113-400	4000	aluminium

### Szpula zapasowa do N'Zon Distance 25

Nr. Art.	Pasuje do modeli kołowrotek Model(e)	Pasuje do modeli kołowrotek Art.-No.	Pasuje do modeli kołowrotek Wielkość	Materiał Szpula zapasowa
19133-325	20 N'Zon Distance 25	10133-325	25	aluminium
19133-425	24 N'Zon Plus Distance 25 QD	10133-425	25	aluminium

### Szpula zapasowa do N'Zon LT

Nr. Art.	Pasuje do modeli kołowrotek Model(e)	Pasuje do modeli kołowrotek Art.-No.	Pasuje do modeli kołowrotek Wielkość	Materiał Szpula zapasowa
19312-500	20 N'Zon LT	10312-500	5000S-CP	aluminium
19312-600	20 N'Zon LT	10312-600	6000SS-P	aluminium

### Szpula zapasowa do N'Zon Plus LT

Nr. Art.	Pasuje do modeli kołowrotek Model(e)	Pasuje do modeli kołowrotek Art.-No.	Pasuje do modeli kołowrotek Wielkość	Materiał Szpula zapasowa
19317-500	24 N'Zon Plus LT	10317-500	5000S-CP	aluminium
19317-600	24 N'Zon Plus LT	10317-600	6000SS-CP	aluminium

### Szpula zapasowa do Ninja LT

Nr. Art.	Pasuje do modeli kołowrotek Model(e)	Pasuje do modeli kołowrotek Art.-No.	Pasuje do modeli kołowrotek Wielkość	Materiał Szpula zapasowa
19005-100	23 Ninja LT	10005-100	1000	aluminium
19005-200	23 Ninja LT	10005-200	2000	aluminium
19005-250	23 Ninja LT	10005-250	2500	aluminium
19005-251	23 Ninja LT	10005-251	2500-XH	aluminium
19005-300	23 Ninja LT	10005-300	3000-C	aluminium
19005-351	23 Ninja LT	10005-351	3000-CXH	aluminium
19005-400	23 Ninja LT	10005-400	4000-C	aluminium
19005-500	23 Ninja LT	10005-500	5000-C	aluminium
19005-600	23 Ninja LT	10005-600	6000	aluminium

### Szpula zapasowa do Ninja Match & Feeder LT

Nr. Art.	Pasuje do modeli kołowrotek Model(e)	Pasuje do modeli kołowrotek Art.-No.	Pasuje do modeli kołowrotek Wielkość	Materiał Szpula zapasowa
19217-305	23 Ninja Match & Feeder LT	10217-305	3000-C	aluminium
19217-405	23 Ninja Match & Feeder LT	10217-405	4000-C	aluminium
19217-605	23 Ninja Match & Feeder LT	10217-605	6000SS	aluminium

### Szpula zapasowa do Prorex MQ LT

Nr. Art.	Pasuje do modeli kołowrotek Model(e)	Pasuje do modeli kołowrotek Art.-No.	Pasuje do modeli kołowrotek Wielkość	Materiał Szpula zapasowa
19610-200	21 Prorex MQ LT	10610-200	2000	aluminium
19610-250	21 Prorex MQ LT	10610-250	2500D	aluminium
19610-255	21 Prorex MQ LT	10610-255	2500-XH	aluminium
19610-300	21 Prorex MQ LT	10610-300	3000D-C	aluminium
19610-305	21 Prorex MQ LT	10610-305	3000-CXH	aluminium
19610-400	21 Prorex MQ LT	10610-400	4000D-C	aluminium



# SZPULE ZAPASOWE DAIWA

## KOŁOWROTKI Z PRZEDNIM HAMULCEM

### Szpula zapasowa do Prorex V LT

Nr. Art.	Pasuje do modeli kołowrotek Model(e)	Pasuje do modeli kołowrotek Art.-No.	Pasuje do modeli kołowrotek Wielkość	Materiał Szpula zapasowa
19609-100	22 Prorex V LT	10609-100	1000	aluminium
19609-200	22 Prorex V LT	10609-200	2000	aluminium
19609-250	22 Prorex V LT	10609-250	2500-XH	aluminium
19609-300	22 Prorex V LT	10609-300	3000-C	aluminium
19609-400	22 Prorex V LT	10609-400	4000-C	aluminium
19609-401	22 Prorex V LT	10609-401	4000-CXH	aluminium

### Szpula zapasowa do Prorex X LT

Nr. Art.	Pasuje do modeli kołowrotek Model(e)	Pasuje do modeli kołowrotek Art.-No.	Pasuje do modeli kołowrotek Wielkość	Materiał Szpula zapasowa
19611-200	24 Prorex X LT	10611-200	2000	aluminium
19611-250	24 Prorex X LT	10611-250	2500	aluminium
19611-300	24 Prorex X LT	10611-300	3000-C	aluminium
19611-301	24 Prorex X LT	10611-301	3000-CXH	aluminium
19611-400	24 Prorex X LT	10611-400	4000-C	aluminium

### Szpula zapasowa do Regal LT

Nr. Art.	Pasuje do modeli kołowrotek Model(e)	Pasuje do modeli kołowrotek Art.-No.	Pasuje do modeli kołowrotek Wielkość	Materiał Szpula zapasowa
19116-107	24 Regal LT	10116-107	1000D-XH	aluminium
19116-207	24 Regal LT	10116-207	2000D-XH	aluminium
19116-257	24 Regal LT	10116-257	2500D-XH	aluminium
19116-307	24 Regal LT	10116-307	3000D-XH	aluminium
19116-407	24 Regal LT	10116-407	4000D-CXH	aluminium
19116-507	24 Regal LT	10116-507	5000D-C	aluminium

### Szpula zapasowa do Revros LT

Nr. Art.	Pasuje do modeli kołowrotek Model(e)	Pasuje do modeli kołowrotek Art.-No.	Pasuje do modeli kołowrotek Wielkość	Materiał Szpula zapasowa
19221-102	23 Revros LT	10221-303	3000-CXH	aluminium
19221-202	23 Revros LT	10221-303	3000-CXH	aluminium
19221-252	23 Revros LT	10221-303	3000-CXH	aluminium
19221-302	23 Revros LT	10221-303	3000-CXH	aluminium
19221-303	23 Revros LT	10221-303	3000-CXH	aluminium
19221-402	23 Revros LT	10221-402	4000-C	aluminium
19221-403	23 Revros LT	10221-403	4000-CXH	aluminium
19221-502	23 Revros LT	10221-502	5000-C	aluminium

### Szpula zapasowa do Silver Creek MQ LT

Nr. Art.	Pasuje do modeli kołowrotek Model(e)	Pasuje do modeli kołowrotek Art.-No.	Pasuje do modeli kołowrotek Wielkość	Materiał Szpula zapasowa
19307-200	22 Silver Creek MQ LT	10307-200	2000S-XH	aluminium
19307-201	22 Silver Creek MQ LT	10307-201	2500S-XH	aluminium

### Szpula zapasowa do Silver Creek X LT

Nr. Art.	Pasuje do modeli kołowrotek Model(e)	Pasuje do modeli kołowrotek Art.-No.	Pasuje do modeli kołowrotek Wielkość	Materiał Szpula zapasowa
19308-200	22 Silver Creek X LT	10308-200	2000S-XH	aluminium
19308-201	22 Silver Creek X LT	10308-201	2500S-XH	aluminium

### Szpula zapasowa do Sweepfire EC

Nr. Art.	Pasuje do modeli kołowrotek Model(e)	Pasuje do modeli kołowrotek Art.-No.	Pasuje do modeli kołowrotek Wielkość	Materiał Szpula zapasowa
19118-150	Sweepfire EC	10118-150	1500	nylon
19118-200	Sweepfire EC	10118-200	2000	nylon
19118-250	Sweepfire EC	10118-250	2500	nylon
19118-300	Sweepfire EC	10118-300	3000	nylon
19118-350	Sweepfire EC	10118-350	3500	nylon
19118-400	Sweepfire EC	10118-400	4000	nylon
19118-500	Sweepfire EC	10118-500	5000	nylon

### Szpula zapasowa do TD Feeder QD

Nr. Art.	Pasuje do modeli kołowrotek Model(e)	Pasuje do modeli kołowrotek Art.-No.	Pasuje do modeli kołowrotek Wielkość	Materiał Szpula zapasowa
19419-412	18 TD Feeder QD	10419-412	4012	aluminium

### Szpula zapasowa do TDM QD

Nr. Art.	Pasuje do modeli kołowrotek Model(e)	Pasuje do modeli kołowrotek Art.-No.	Pasuje do modeli kołowrotek Wielkość	Materiał Szpula zapasowa
19420-312	19 TDM QD	10420-312	3012	aluminium
19420-412	19 TDM QD	10420-412	4012	aluminium

### Szpula zapasowa do TDR Distance 25 QD

Nr. Art.	Pasuje do modeli kołowrotek Model(e)	Pasuje do modeli kołowrotek Art.-No.	Pasuje do modeli kołowrotek Wielkość	Materiał Szpula zapasowa
19922-026	23 TDR Distance 25 QD	10922-026	25 QD	aluminium

### Szpula zapasowa do TDR Match & Feeder QD

Nr. Art.	Pasuje do modeli kołowrotek Model(e)	Pasuje do modeli kołowrotek Art.-No.	Pasuje do modeli kołowrotek Wielkość	Materiał Szpula zapasowa
19516-258	24 TDR Match & Feeder QD	10516-258	2508QD	aluminium
19516-312	24 TDR Match & Feeder QD	10516-312	3012QD	aluminium
19516-313	24 TDR Match & Feeder QD	10516-313	3012QD-DH	aluminium
19516-412	24 TDR Match & Feeder QD	10516-412	4012QD	aluminium

### Szpula zapasowa do QC

Nr. Art.	Pasuje do modeli kołowrotek Model(e)	Pasuje do modeli kołowrotek Art.-No.	Pasuje do modeli kołowrotek Wielkość	Materiał Szpula zapasowa
19431-175	QC 750	10431-175	750	aluminium

## KOŁOWROTKI Z PRZEDNIM HAMULCEM

### Szpula zapasowa do QR

Nr. Art.	Pasuje do modeli kołowrotek Model(e)	Pasuje do modeli kołowrotek Art.-No.	Pasuje do modeli kołowrotek Wielkość	Materiał Szpula zapasowa
19431-075	QR 750	10431-075	750	aluminium

### Szpula zapasowa do Tournament QD

Nr. Art.	Pasuje do modeli kołowrotek Model(e)	Pasuje do modeli kołowrotek Art.-No.	Pasuje do modeli kołowrotek Wielkość	Materiał Szpula zapasowa
19406-305	20 Tournament QD	10406-305	3010	aluminium
19406-310	20 Tournament QD	10406-310	3010	aluminium
19406-405	20 Tournament QD	10406-405	4010	aluminium

### Uniwersalne szpule do kołowrotek LT

Nr. Art.	Pasuje do modeli kołowrotek Wielkość	Materiał Szpula zapasowa
19115-100	1000D	aluminium
19115-200	2000D	aluminium
19115-250	2500D	aluminium
19115-300	3000D	aluminium
19115-400	4000D	aluminium
19115-500	5000D	aluminium
19115-600	6000D	aluminium

## KOŁOWROTKI Z WOLNYM BIEGIEM



### Szpula zapasowa do Black Widow BR A

Nr. Art.	Pasuje do modeli kołowrotek Model(e)	Pasuje do modeli kołowrotek Art.-No.	Pasuje do modeli kołowrotek Wielkość	Materiał Szpula zapasowa
19153-350	Black Widow BR A	10153-350	3500	aluminium
19153-400	Black Widow BR A	10153-400	4000	aluminium
19153-450	Black Widow BR A	10153-450	4500	aluminium
19153-500	Black Widow BR A	10153-500	5000	aluminium

### Szpula zapasowa do Black Widow BR LT

Nr. Art.	Pasuje do modeli kołowrotek Model(e)	Pasuje do modeli kołowrotek Art.-No.	Pasuje do modeli kołowrotek Wielkość	Materiał Szpula zapasowa
19149-250	19 Black Widow BR LT	10149-250	2500	aluminium
19149-300	19 Black Widow BR LT	10149-300	3000	aluminium
19149-400	19 Black Widow BR LT	10149-400	4000-C	aluminium
19149-500	19 Black Widow BR LT	10149-500	5000-C	aluminium

### Szpula zapasowa do Emblem BR

Nr. Art.	Pasuje do modeli kołowrotek Model(e)	Pasuje do modeli kołowrotek Art.-No.	Pasuje do modeli kołowrotek Wielkość	Materiał Szpula zapasowa
19158-100	Emblem BR	10158-100	10000	aluminium
19158-140	Emblem BR	10158-140	14000	aluminium

### Szpula zapasowa do Emblem BR 25 A

Nr. Art.	Pasuje do modeli kołowrotek Model(e)	Pasuje do modeli kołowrotek Art.-No.	Pasuje do modeli kołowrotek Wielkość	Materiał Szpula zapasowa
19928-025	Emblem BR 25 A	10928-025	25	aluminium

### Szpula zapasowa do Emcast BR A

Nr. Art.	Pasuje do modeli kołowrotek Model(e)	Pasuje do modeli kołowrotek Art.-No.	Pasuje do modeli kołowrotek Wielkość	Materiał Szpula zapasowa
19152-350	Emcast BR A	10152-350	3500	aluminium
19152-400	Emcast BR A	10152-400	4000	aluminium
19152-450	Emcast BR A	10152-450	4500	aluminium
19152-500	Emcast BR A	10152-500	5000	aluminium

### Szpula zapasowa do Emcast BR LT

Nr. Art.	Pasuje do modeli kołowrotek Model(e)	Pasuje do modeli kołowrotek Art.-No.	Pasuje do modeli kołowrotek Wielkość	Materiał Szpula zapasowa
19162-250	24 Emcast BR LT	10162-250	2500	aluminium
19162-300	24 Emcast BR LT	10162-300	3000	aluminium
19162-400	24 Emcast BR LT	10162-400	4000-C	aluminium
19162-500	24 Emcast BR LT	10162-500	5000-C	aluminium

### Szpula zapasowa do GS BR LT

Nr. Art.	Pasuje do modeli kołowrotek Model(e)	Pasuje do modeli kołowrotek Art.-No.	Pasuje do modeli kołowrotek Wielkość	Materiał Szpula zapasowa
19144-300	20 GS BR LT	10144-300	3000	aluminium
19144-400	20 GS BR LT	10144-400	4000-C	aluminium
19144-500	20 GS BR LT	10144-500	5000-C	aluminium



# SZPULE ZAPASOWE DAIWA

## KOŁOWROTKI BIG PIT

### Szpula zapasowa do Basia 45 SCW QD

Nr. Art.	Pasuje do modeli kołowrotek Model(e)	Pasuje do modeli kołowrotek Art.-No.	Pasuje do modeli kołowrotek Wielkość	Pojemność Nylon m/mm	Materiał Szpula zapasowa
19121-048	19 Basia 45 SCW QD	10121-048	45-5000C	300/0.35	aluminium
19121-049	19 Basia 45 SCW QD	10121-048	45-5000LD	530/0.35	aluminium

### Szpula zapasowa do Basia 45 SLD QD

Nr. Art.	Pasuje do modeli kołowrotek Model(e)	Pasuje do modeli kołowrotek Art.-No.	Pasuje do modeli kołowrotek Wielkość	Materiał Szpula zapasowa
19121-045	17 Basia 45 SLD QD	10121-045	45-5000C	aluminium

### Szpula zapasowa do Black Widow 25 A

Nr. Art.	Pasuje do modeli kołowrotek Model(e)	Pasuje do modeli kołowrotek Art.-No.	Pasuje do modeli kołowrotek Wielkość	Materiał Szpula zapasowa
19133-225	Black Widow 25 A	10133-225	25	aluminium

### Szpula zapasowa do Black Widow 35 A

Nr. Art.	Pasuje do modeli kołowrotek Model(e)	Pasuje do modeli kołowrotek Art.-No.	Pasuje do modeli kołowrotek Wielkość	Materiał Szpula zapasowa
19155-550	Black Widow 35 A	10155-550	35-5500	aluminium
19155-600	Black Widow 35 A	10155-600	35-5000LD	aluminium

### Szpula zapasowa do Crosscast 35 SCW LD QD

Nr. Art.	Pasuje do modeli kołowrotek Model(e)	Pasuje do modeli kołowrotek Art.-No.	Pasuje do modeli kołowrotek Wielkość	Materiał Szpula zapasowa
19128-609	20 Crosscast 35 SCW LD QD	10128-609	35-5000LD	aluminium

### Szpula zapasowa do Crosscast 45 SCW QD

Nr. Art.	Pasuje do modeli kołowrotek Model(e)	Pasuje do modeli kołowrotek Art.-No.	Pasuje do modeli kołowrotek Wielkość	Materiał Szpula zapasowa
19252-500	24 Crosscast 45 SCW QD	10252-500	45-5000C	aluminium
19252-501	24 Crosscast 45 SCW QD	10252-501	45-5000LD	aluminium

### Szpula zapasowa do Crosscast 45 SCW QD OT

Nr. Art.	Pasuje do modeli kołowrotek Model(e)	Pasuje do modeli kołowrotek Art.-No.	Pasuje do modeli kołowrotek Wielkość	Materiał Szpula zapasowa
19250-505	21 Crosscast 45 SCW QD OT	10250-505	5000C	aluminium
19250-605	21 Crosscast 45 SCW QD OT	10250-605	5000LD	aluminium

### Szpula zapasowa do Crosscast Spod 45 SCW QD

Nr. Art.	Pasuje do modeli kołowrotek Model(e)	Pasuje do modeli kołowrotek Art.-No.	Pasuje do modeli kołowrotek Wielkość	Materiał Szpula zapasowa
19128-610	20 Crosscast Spod 45 SCW QD	10128-610	45-5000C	aluminium

### Szpula zapasowa do Crosscast Surf 45 SCW QD

Nr. Art.	Pasuje do modeli kołowrotek Model(e)	Pasuje do modeli kołowrotek Art.-No.	Pasuje do modeli kołowrotek Wielkość	Materiał Szpula zapasowa
19255-500	24 Crosscast Surf 45 SCW QD	10255-500	45-5000C	aluminium

### Szpula zapasowa do Emblem 35 SCW LD QD

Nr. Art.	Pasuje do modeli kołowrotek Model(e)	Pasuje do modeli kołowrotek Art.-No.	Pasuje do modeli kołowrotek Wielkość	Materiał Szpula zapasowa
19158-635	23 Emblem 35 SCW QD	10158-635	35-5000C	aluminium
19158-635D	23 Emblem 35 SCW QD	10158-635	35-5000C	aluminium

### Szpula zapasowa do Emblem 45 SCW QD (OT)

Nr. Art.	Pasuje do modeli kołowrotek Model(e)	Pasuje do modeli kołowrotek Art.-No.	Pasuje do modeli kołowrotek Wielkość	Materiał Szpula zapasowa
19158-649	23 Emblem 45 SCW QD-OT	10158-649	45-5000C	aluminium
19158-649D	23 Emblem 45 SCW QD-OT	10158-649	45-5000C	aluminium
19158-800	23 Emblem 45 SCW QD	10158-800	45-5000C	aluminium
19158-800D	23 Emblem 45 SCW QD	10158-800	45-5000C	aluminium

### Szpula zapasowa do Emblem 45 SCW QD SD

Nr. Art.	Pasuje do modeli kołowrotek Model(e)	Pasuje do modeli kołowrotek Art.-No.	Pasuje do modeli kołowrotek Wielkość	Materiał Szpula zapasowa
19158-700	21 Emblem 45 SCW QD SD	10158-700	45-5000SD	aluminium
19158-700SD	21 Emblem 45 SCW QD SD	10158-700	45-5000SD	aluminium / shallow

### Szpula zapasowa do Emblem Spod 35 SCW QD

Nr. Art.	Pasuje do modeli kołowrotek Model(e)	Pasuje do modeli kołowrotek Art.-No.	Pasuje do modeli kołowrotek Wielkość	Materiał Szpula zapasowa
19158-606	18 Emblem Spod 35 SCW QD	10158-606	35-5000C	aluminium

### Szpula zapasowa do Emblem Surf 45 SCW QD

Nr. Art.	Pasuje do modeli kołowrotek Model(e)	Pasuje do modeli kołowrotek Art.-No.	Pasuje do modeli kołowrotek Wielkość	Materiał Szpula zapasowa
19711-450	23 Emblem Surf 45 SCW QD	10711-450	45-5000C	aluminium
19711-450D	23 Emblem Surf 45 SCW QD	10711-450	45-5000C	aluminium

### Szpula zapasowa do 23 Superspod 45 SCW QD-OT

Nr. Art.	Pasuje do modeli kołowrotek Model(e)	Pasuje do modeli kołowrotek Art.-No.	Pasuje do modeli kołowrotek Wielkość	Materiał Szpula zapasowa
19158-505	23 Superspod 45 SCW QD-OT	10158-505	45-5000C	aluminium

### Szpula zapasowa do Tournament Basia 45 SCW QD

Nr. Art.	Pasuje do modeli kołowrotek Model(e)	Pasuje do modeli kołowrotek Art.-No.	Pasuje do modeli kołowrotek Wielkość	Materiał Szpula zapasowa
19121-050	20 Tournament Basia 45 SCW QD	10121-050	45-5000C	aluminium

### Szpula zapasowa do Tournament Feeder 25 QD

Nr. Art.	Pasuje do modeli kołowrotek Model(e)	Pasuje do modeli kołowrotek Art.-No.	Materiał Szpula zapasowa
19924-025	21 Tournament Feeder 25 QD	10924-025	aluminium

## KOŁOWROTKI BIG PIT

### Szpula zapasowa do Vertice

Nr. Art.	Pasuje do modeli kołowrotek Model(e)	Pasuje do modeli kołowrotek Art.-No.	Pasuje do modeli kołowrotek Wielkość	Materiał Szpula zapasowa
19131-500	24 Vertice	10131-500	35-5000C	aluminum
19131-501	24 Vertice	10131-501	35-5000LD	aluminum

### Szpula zapasowa do Whisker 25 QD

Nr. Art.	Pasuje do modeli kołowrotek Model(e)	Pasuje do modeli kołowrotek Art.-No.	Pasuje do modeli kołowrotek Wielkość	Materiał Szpula zapasowa
19930-025	20 Whisker 25 QD	10930-025	25	aluminum

### Szpula zapasowa do Whisker 45 SCW QD OT

Nr. Art.	Pasuje do modeli kołowrotek Model(e)	Pasuje do modeli kołowrotek Art.-No.	Pasuje do modeli kołowrotek Wielkość	Materiał Szpula zapasowa
19930-500	22 Whisker 45 SCW QD OT	10930-500	45-5000C	aluminum
19930-500D	22 Whisker 45 SCW QD OT	10930-500	45-5000C	aluminum
19930-500SD	22 Whisker 45 SCW QD OT	10930-500	45-5000C	aluminum

## MORSKIE KOŁOWROTKI SPINNINGOWE

### Szpula zapasowa do BG

Nr. Art.	Pasuje do modeli kołowrotek Model(e)	Pasuje do modeli kołowrotek Art.-No.	Pasuje do modeli kołowrotek Wielkość	Materiał Szpula zapasowa
19460-250	BG	10460-250	2500	aluminum
19460-300	BG	10460-300	3000	aluminum
19460-350	BG	10460-350	3500	aluminum
19460-400	BG	10460-400	4000	aluminum
19460-450	BG	10460-450	4500	aluminum
19460-500	BG	10460-500	5000	aluminum
19460-650	BG	10460-650	6500	aluminum
19460-800	BG	10460-800	8000	aluminum

### Szpula zapasowa do BG MQ

Nr. Art.	Pasuje do modeli kołowrotek Model(e)	Pasuje do modeli kołowrotek Art.-No.	Pasuje do modeli kołowrotek Wielkość	Materiał Szpula zapasowa
19465-250	20 BG MQ	10465-250	2500D-H	aluminum
19465-300	20 BG MQ	10465-300	3000D-XH	aluminum
19465-400	20 BG MQ	10465-400	4000D-XH	aluminum
19465-600	20 BG MQ	10465-600	6000D-H	aluminum
19465-080	20 BG MQ	10465-080	8000-H	aluminum
19465-100	20 BG MQ	10465-100	10000-H	aluminum
19465-020	20 BG MQ	10465-020	20000	aluminum

### Szpula zapasowa do Caldia SW

Nr. Art.	Pasuje do modeli kołowrotek Model(e)	Pasuje do modeli kołowrotek Art.-No.	Pasuje do modeli kołowrotek Wielkość	Materiał Szpula zapasowa
19320-405	23 Caldia SW	10320-405	4000D-CXH	aluminum
19320-605	23 Caldia SW	10320-605	6000D-H	aluminum
19320-805	23 Caldia SW	10320-805	8000-H	aluminum
19320-105	23 Caldia SW	10320-105	10000-H	aluminum

## KOŁOWROTKI CASTINGOWE

### Szpula zapasowa do Steez Limited SV TW HL

Nr. Art.	Pasuje do modeli kołowrotek Model(e)	Pasuje do modeli kołowrotek Art.-No.	Pasuje do modeli kołowrotek Wielkość	Materiał Szpula zapasowa
19015-100	21 Steez Limited SV TW HL	10015-100	1000HL	aluminum

### Szpula zapasowa do Tatula TWS XSL / HL

Nr. Art.	Pasuje do modeli kołowrotek Model(e)	Pasuje do modeli kołowrotek Art.-No.	Pasuje do modeli kołowrotek Wielkość	Materiał Szpula zapasowa
19711-304	20 Tatula TWS 300	10711-304, 10711-305	300XSL/HL	aluminum

### Szpula zapasowa do Zillion SV TW PL / XHL

Nr. Art.	Pasuje do modeli kołowrotek Model(e)	Pasuje do modeli kołowrotek Art.-No.	Pasuje do modeli kołowrotek Wielkość	Materiał Szpula zapasowa
19016-100	21 Zillion SV TW PL / XHL	10016-100	1000PL	aluminum
19016-105	21 Zillion SV TW PL / XHL	10016-105	1000XHL	aluminum

### Szpula zapasowa do Certate SW

Nr. Art.	Pasuje do modeli kołowrotek Model(e)	Pasuje do modeli kołowrotek Art.-No.	Pasuje do modeli kołowrotek Wielkość	Materiał Szpula zapasowa
19315-080	21 Certate SW	10315-080	8000-H	aluminum
19315-081	21 Certate SW	10315-081	8000-P	aluminum
19315-100	21 Certate SW	10315-100	10000-H	aluminum
19315-101	21 Certate SW	10315-101	10000-P	aluminum
19315-140	21 Certate SW	10315-140	14000-XH	aluminum
19315-180	21 Certate SW	10315-180	18000-H	aluminum

Nr. Art.	Pasuje do modeli kołowrotek Model(e)	Pasuje do modeli kołowrotek Art.-No.	Pasuje do modeli kołowrotek Wielkość	Materiał Szpula zapasowa
19316-400	24 Certate SW	10316-400	4000-H	aluminum
19316-401	24 Certate SW	10316-401	4000-XH	aluminum
19316-500	24 Certate SW	10316-500	5000-H	aluminum
19316-501	24 Certate SW	10316-501	5000-XH	aluminum
19316-600	24 Certate SW	10316-600	6000-H	aluminum
19316-601	24 Certate SW	10316-601	6000-XH	aluminum

### Spare Spools for Saltiga

Nr. Art.	Pasuje do modeli kołowrotek Model(e)	Pasuje do modeli kołowrotek Art.-No.	Pasuje do modeli kołowrotek Wielkość	Materiał Szpula zapasowa
19310-040	23 Saltiga	10310-040	4000-H	aluminum
19310-050	23 Saltiga	10310-050	5000-H	aluminum
19310-060	23 Saltiga	10310-060	6000-H	aluminum
19310-061	23 Saltiga	10310-061	6000-XH	aluminum

Nr. Art.	Pasuje do modeli kołowrotek Model(e)	Pasuje do modeli kołowrotek Art.-No.	Pasuje do modeli kołowrotek Wielkość	Materiał Szpula zapasowa
19310-080	20 Saltiga	10310-080	8000-H	aluminum
19310-100	20 Saltiga	10310-100	10000-H	aluminum
19310-101	20 Saltiga	10310-101	10000-P	aluminum
19310-140	20 Saltiga	10310-140	14000-XH	aluminum
19310-141	20 Saltiga	10310-141	14000-P	aluminum
19310-180	20 Saltiga	10310-180	18000-H	aluminum
19310-200	20 Saltiga	10310-200	20000-H	aluminum







# ROD PROGRAM 2025

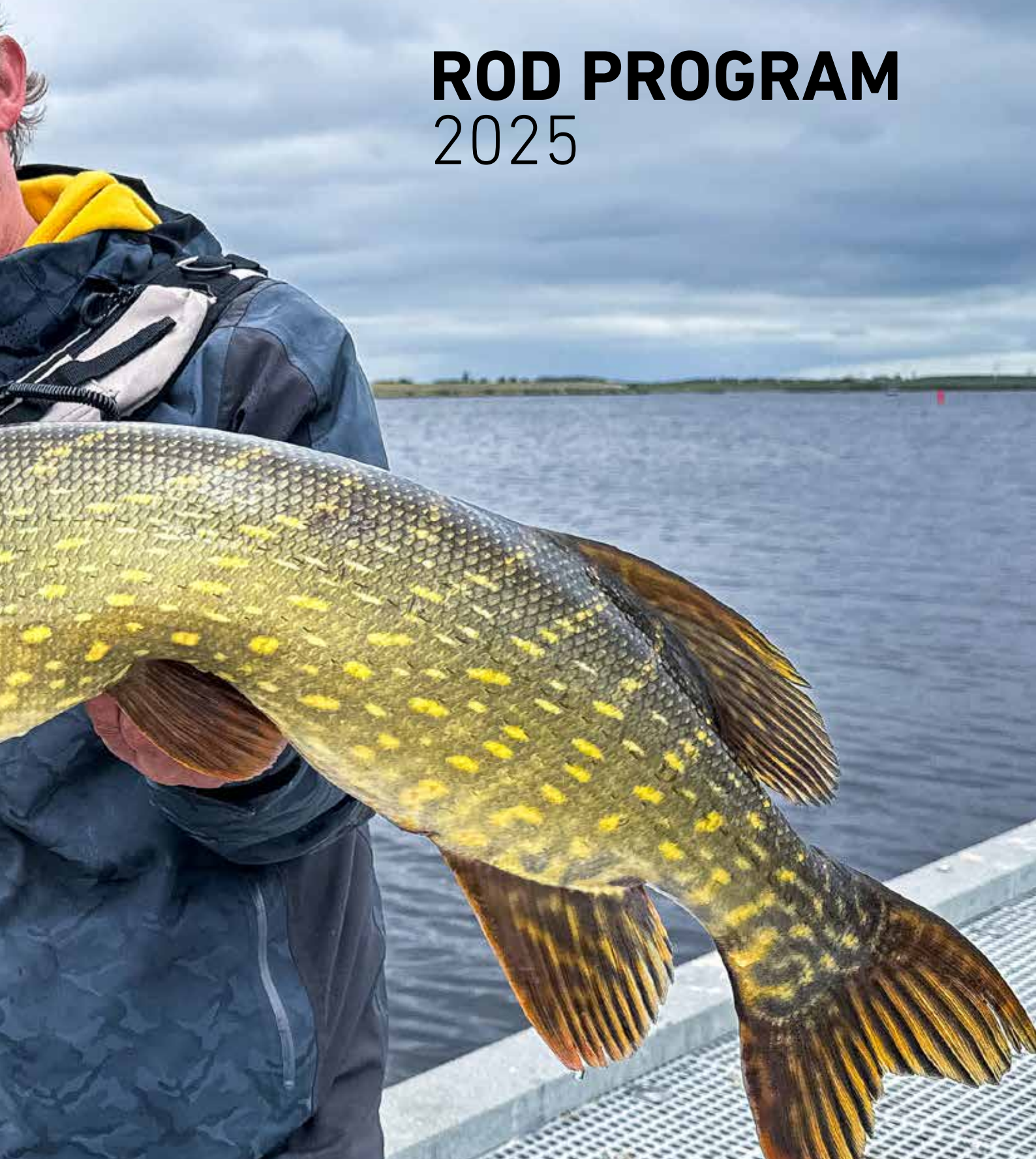



# ROD INDEX 2025



# SPECIAL ROD INDEX

## SEA TROUT SPIN

Art. No.	Series	Length	C.W.	Closed Length	Sections	Weight	No. Guides	Page
11119-280	Morethan AGS ST	2.82m	7-35g	145cm	2	145g	10	132
11119-310	Morethan AGS ST	3.05m	5-35g	157cm	2	170g	11	132
11128-305	Tournament XT Titanium	3.05m	5-35g	157cm	2	170g	10	140
11325-300	Daiwa Pro Staff ST	3.00m	8-35g	157cm	2	160g	10	146
11326-320	Daiwa Pro Staff ST	3.20m	10-35g	164cm	2	190g	10	146
11326-305	Daiwa Pro Staff ST	3.05m	14-42g	157cm	2	185g	10	146
11425-310	Caldia Spin	3.10m	7-35g	160cm	2	190g	9	154
11872-	Wilderness ST				2			158
11124-300	Fuego Predator Spin	3.00m	10-40g	157cm	2	180g	9	162
11666-310	Exceler Traditional ST	3.15m	15-40g	161cm	2	210g	8	164
11665-310	Exceler ST	3.15m	15-40g	162cm	2	185g	8	167
11768-290	Legalis Spin	2.90m	5-35g	152cm	2	165g	9	168
11768-300	Legalis Spin	3.05m	10-40g	159cm	2	175g	9	168
11438-310	Crossfire ST	3.00m	10-30g	156cm	2	195g	8	177
11446-310	Sweepfire ST	3.00m	10-30g	157cm	2	235g	9	179
11253-300	Megaforce Travel	3.00m	10-45g	66cm	5	215g	9	182
11533-312	Seahunter X ST	3.10m	10-40g	160cm	2	185g	9	265

## UL/L SPIN/SPOON

Art. No.	Series	Length	C.W.	Closed Length	Sections	Weight	No. Guides	Page
11117-220	Tournament AGS	2.20m	3.5-14g	116cm	2	110g	9	137
11926-195	Airity Hybrid Spin	2.15m	3-10g	111cm	2	105g	9	138
11128-215	Tournament XT Titanium	2.15m	4-18g	111cm	2	105g	9	140
11323-190	Daiwa Pro Staff Perch -S	1.95m	3-14g	100cm	2	110g	10	142
11325-195	Daiwa Pro Staff Trout A. -S	1.95m	0.5-6g	103cm	2	95g	9	146
11325-210	Daiwa Pro Staff Trout A.	2.10m	3-10g	111cm	2	105g	8	146
11508-	Tatula XT UL/L Spin				2			150
11507-	Tatula XT UL Baitcast				2			151
11525-200	Ballistic X	2,00m	3-10g	106cm	2	85g	7	152
11525-210	Ballistic X	2,10m	4-15g	111cm	2	95g	7	152
11425-195	Caldia UL Spin	1.95m	1-6g	101cm	2	100g	8	155
11425-200	Caldia L Spin	2.00m	3-12g	103cm	2	105g	8	155
11427-	Caldia Sensor Spin				2			156
11872-	Wilderness Trout				2		8	158
11873-	Wilderness Solid Spin				2			160
11874-	Wilderness Coregone				2+2			161
11124-200	Fuego Predator Spin	2.00m	3-12g	107cm	2	110g	8	162
11664-	Exceler UL -S				2			167
11768-190	Legalis Spin	1.90m	2-12g	103cm	2	85g	8	169
11768-210	Legalis Spin	2.10m	3-15g	111cm	2	100g	8	169
11204-210	Ninja X UL	2.10m	3-15g	109cm	2	120g	7	170
11204-	Ninja X Solid Tip				2		8	170
11437-	Crossfire UL Spin		2-7g		2			177
11445-	Sweepfire UL Spin		5-10g		2		7	179
11400-	Triforce Target Spoon				2		7	180
11251-	Megaforce Sensitip -S				2			183
11718-	Presso Trout -S		0.5-5g		2		8	184
11718-	Presso Trout		1-6g		2		7	184
11719-	Presso Iprimi -S		0.5-6g		2		8	185
11719-	Presso Iprimi		1-7g		2		7	185
11441-	Silver Creek UL -S		3-14g		2		9	186
11441-	Silver Creek L -S		5-21g		2		9	186
11440-	Silver Creek Spoon		0.5-5/1-6g		2			187
11202-	Ninja X Trout Spoon				2			188
11411-190	Ballistic X Tele Spin	1.90m	4-15g	57cm	6	100g	5	240
11421-190	Sweepfire Tele Spin	1.90m	3-15g	50cm	5	110g	4	244
11213-	Prorex AGS Finesse/Chebu				2			413
11211-225	Prorex AGS Finesse BC	2.05m	3-14g	103cm	2	100g	9	415
11335-235	Prorex XR Chebujig -S	2.35m	3.5-12g	122cm	2	115g	9	417
11335-265	Prorex XR Chebujig -S	2.65m	3.5-12g	137cm	2	130g	10	417
11284-	Prorex X Sensor				2			422
11282-215	Prorex S Finesse Spin	2.15m	3-14g	111cm	2	110g	9	424
11283-205	Prorex S Finesse BC	2.05m	5-14g	106cm	2	120g	9	425

## BAITCAST

Art. No.	Series	Length	C.W.	Closed Length	Sections	Weight	No. Guides	Page
11116-210	Morethan Shad Attack BC	2.10m	14-42g	110cm	2	140g	10	135
11118-215	Tournament AGS BC	2.10m	14-42g	110cm	2	115g	9	137
11321-	Daiwa Pro Staff BC				2			144
11320-190	Pro Staff Vertical Cat BC	1.90m	180g	135cm	1+1	185g	9	148
11324-215	Pro Staff Baitcast	2.15m	5-18g	111cm	2	125g	9	149
11324-	Pro Staff Baitcast		42g/56g		2		10	149
11507-	Tatula XT BC				2			151
11527-210	Ballistic X BC	2.10m	7-21g	111cm	2	125g	10	153
11527-211	Ballistic X BC	2.10m	8-35g	111cm	2	130g	10	153
11126-	Fuego Predator BC				2			163
11405-215	Triforce BC	2.10m	7-28g	109cm	2	140g	9	180
11214-	Prorex AGS BC				2			415
11304-226	Prorex XR Finesse BC	2.20m	5-14g	114cm	2	120g	10	418
11336-	Prorex XR BC				2			418
11336-	Prorex XR BC				2			419
11285-	Prorex X BC				2			420
11285-	Prorex X BC				2			423
11283-	Prorex S BC				2			425
11283-	Prorex S Crank BC	2.10m		110cm	2		9	425

## TRAVEL/MULTIPIECE

Art. No.	Series	Length	C.W.	Closed Length	Sections	Weight	No. Guides	Page
11327-225	Pro Staff Y&B Travel	2.25m	18-76g	62cm	4	145g	8	147
11125-	Fuego Predator Travel				4		8	163
11207-	Ninja X Mobile Spin				3		8	173
11208-	Ninja X-Compact Spin			50cm	9 10		8	173
11253-	Megaforce Travel Spin				4 5			182
11596-	Ninja X Carp 3 sect.				3		6	213
11596-366	Ninja X Carp 4 sect.	12ft	3.00lbs		4		6	213
11596-397	Ninja X Carp 4 sect.	13ft	3.50lbs		4		6	213
11584-369	Black Widow Carp	12ft	3.00lbs		3		6	215
11500-	Saltiga Air Portable				3 4			248
11882-	Grandwave Travel Pilk				5		8	251
11845-226	Sealine X'treme I.Tl. Light	2.25m	100-250g	65cm	4	330g	2	255
11846-	Sealine X'treme I.Tl.				3 4		2	257
11351-	Sealine Travel Pilk	2.40m		66cm	4		7	259
11908-	BG Offshore Travel				4		7	260
11929-	BG Big Game	1.68m		69cm	3		7	262

## TECHNOLOGIA WĘDZISK DAIWA

### Kompozyty włókna węglowego

Największy wpływ na jakość wędki ma zastosowany kompozyt węglowy. W DAIWA nieustannie pracujemy nad zwiększeniem ilości włókien węglowych i zredukowaniu ilości żywicy. Zgodnie z mottem: więcej mięśni, mniej tłuszczu. To jeden z naszych sposobów dążenia do produkowania coraz to lepszych wędzisk.

### SUPER SVF

#### Włókno węglowe Super SVF

Zawartość żywicy w tym ekskluzywnym materiale DAIWA jest zredukowana do minimum. Proces produkcji i wytwarzania włókna Super SVF wymaga najnowocześniejszych maszyn, jest złożony i bardzo kosztowny. Dlatego ten materiał jest używany tylko w wybranych najlepszych produktach. Wędki wykonane z węgla Super SVF są wyjątkowo lekkie i szybkie. Po rzucie blanki natychmiast powracają do pozycji wyjściowej, dzięki czemu umożliwiają wyjątkowo precyzyjne i dalekie rzuty.

### SVF

#### Włókno węglowe SVF

Ze względu na jeszcze bardziej zmniejszony udział żywicy w włóknie węglowym SVF, powstałe wędziska są jeszcze bardziej czułe i lżejsze niż wędki z włókna węglowego HVF. Blanki wykonane z włókna węglowego SVF są niezwykle szybkie i błyskawicznie przekazują kontakt z dnem lub rybą oraz doskonale eksponują pracę przynęty. Drgania blanku podczas i po wyrzucie są prawie całkowicie wyeliminowane, co przyczynia się do niezwykle precyzyjnych rzutów. Włókno węglowe SVF jest również wytwarzane wyłącznie w fabrykach wędzisk DAIWA.

### HVF

#### Włókno węglowe HVF

Ten wysokomodulowy materiał „High Volume Fibre” został opracowany przez DAIWA i wytwarzany jest wyłącznie w naszych fabrykach wędzisk. Bardzo cienkie włókna węglowe umożliwiają produkcję wyjątkowo zwartych blanków o niskiej zawartości żywicy. Wędki na bazie blanków HVF są wyjątkowo lekkie, mają szybką akcję i są lepiej wyważone niż wędki z konwencjonalnych blanków z włókna węglowego.

### HMC+

HIGH MODULUS CARBON PLUS

#### Włókno węglowe HMC+

Blanki wędzisk wykonane z materiału „High Modulus Carbon +” wykonane są z wysokomodulowych włókien węglowych o podwyższonej gęstości. W rezultacie blanki HMC+ zawierają jedynie zmniejszoną ilość żywicy w porównaniu do konwencjonalnych włókien węglowych. HMC+ reprezentuje zatem poziom jakości poprzedzający ekskluzywne włókna węglowe HVF. Wędki wykonane z tego wyjątkowego materiału są szybsze, lżejsze i lepiej wyważone niż wędki wykonane ze standardowych materiałów z dużą zawartością żywicy lub blanki kompozytowe zmieszane z włókna węglowego i szklanego.

### NANOPLUS

Głównym zamysłem technologii Nanoplus jest takie łączenie żywicy i włókien węglowych za pomocą nano stopu aby powstały możliwie najlżejsze, a zarazem mocne blanki.

## AGS

AIR GUIDE SYSTEM

DAIWA prezentuje przelotki AGS (AGS = Air Guide System) z włókna węglowego zaczynające nowy etap w rozwoju technologii budowy wędzisk. Przelotki AGS posiadają ramę z włókna węglowego dzięki czemu są



wyraźnie lżejsze, niż np. przelotki Fuji Titanium, które były dotąd jednymi z najlżejszych modeli na świecie. Zredukowana waga optymalizuje akcję wędziska, które staje się szybsze i stabilniejsze. Zastosowanie przelotek z włókna węglowego umożliwia również oddawanie celniejszych rzutów. Trzymając w dłoni wędkę z przelotkami AGS natychmiast dostrzeżemy, jaką różnicę sprawiają dla jej akcji!

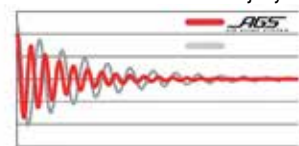

Dzięki AGS szczytówka szybciej zatrzymuje się po wyrzucie.



AGS w porównaniu ze zwykłymi przelotkami są nawet do 40% lżejsze. Oznacza to mniejsze obciążenie blanku skutkujące poprawioną zdolnością powrotu do pozycji wyjściowej.

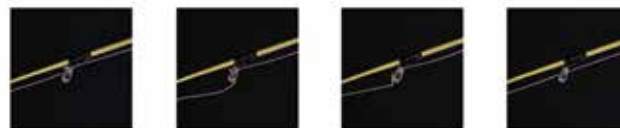

Konstrukcja ramy redukuje niebezpieczeństwo splątania żyłki. Szczególnie podczas połowu pleciami w wietrzne dni istnieje zagrożenie zawinięcia się jej wokół przelotki i zerwania przynęty. Przelotki AGS umożliwiają żyłce „samodzielne uwolnienie się”, minimalizując ryzyko utraty wabika przy wyrzucie.

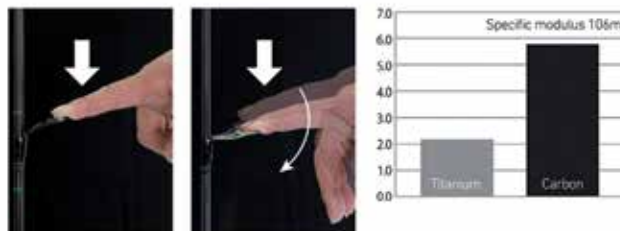

Porównanie sztywności karbonu i tytanu: karbon jest ok 3x sztywniejszy od tytanu, co sprawia, że idealnie nadaje się do produkcji przelotek -węglowa rama AGS poprawia czułość blanku jak żaden inny materiał.

# 3DX<sup>®</sup>

## 3D CROSS

W przeciwieństwie do normalnych mat węglowych, które zawsze ułożone są dwuwymiarowo, DAIWA stworzyła trójwymiarowy kompozyt 3DX 3D-Cross, który wyraźnie polepsza kompresję blanku.



Splcione włókna węglowe 3DX zostają w fazie produkcji zintegrowane z blankiem. Ten "szkielet" podwyższa kompresję, poprawia odporność na zginanie i zwiększa szybkość blanku.



3DX

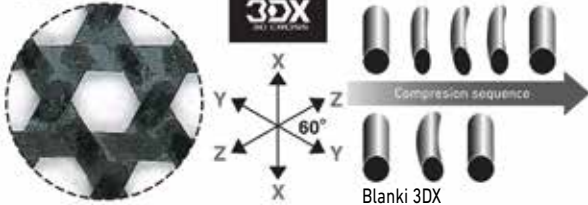

Dzięki zastosowaniu nowego kompozytu węglowego 3DX znacznie polepszona została kompresja blanku, który rozkłada obciążenia zawsze w jednakowy sposób - niezależnie od kierunku przyłożenia siły. Jednocześnie wędka znacznie szybciej zatrzymuje się po wymachu, co dodatkowo zwiększa zasięg rzutu. Idealna struktura Hexagon (6-kątna) jest bardzo często spotykana w naturze i niejednokrotnie stawała się podstawą stworzenia znaczących technologicznych innowacji.



W technologii V-Joint Alpha ekskluzywny materiał DAIWA BIAS z włókna węglowego połączono z technologią Nanoplus. Nanocząsteczki zwiększają stabilność całego połączenia i zmniejszają jego wagę. Dzięki temu połączenie może być jeszcze cieńsze w swojej średnicy.

# X45X

## X45 FULL SHIELD

Dzięki technologii X45X inżynierom DAIWA udało się zastosować sprawdzoną technologię węglową X45 na całej powierzchni blanku wędki. Dzięki temu, sztywność skrętna została zwiększona o 25%. Ta technologia zamienia najwyższy poziom energii wędziska w rzut. Poprawia to nie tylko odległość, ale także dokładność, moc i większą kontrolę podczas holu ryby. Materiał X45X Full Shield jest dobrze widoczny pod przezroczystym lakierem blanku, tworząc wyjątkowy i piękny wzór węgla.

# X45<sup>®</sup>

Specjalny kompozyt węglowy o podwyższonej odporności na skręcanie. W zazwyczaj stosowanych materiałach włókna węglowe przebiegają pod kątem 90 stopni – w przypadku materiału X45 kąt ten wynosi 45 stopni, co sprawia, iż blanki wędek są teraz mocniejsze i bardziej odporne na odkształcenia.

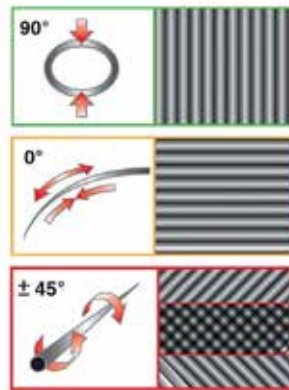

Mimo zwiększonej odporności na skręcanie elastyczność zostaje nie zmieniona. W praktyce oznacza to, że wędki X45 są nie tylko mocniejsze i celniejsze podczas zarzucania, pozwalają również wędkarzowi na lepsze wycucie prowadzonej przynęty i wyższy poziom kontroli holowanej ryby.

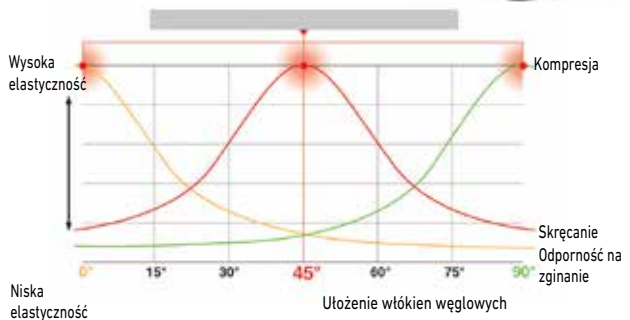

X45 zapewnia optymalną równowagę między siłą, kontrolą i elastycznością.



V-JOINT to specjalne połączenie czopowe, w którym czop oraz fragment blanku wokół niego wykonane są ze specjalnego, produkowanego ekskluzywnie dla DAIWA kompozytu węglowego BIAS. Włókna węglowe przebiegają pod kątem 45 stopni zapewniając wyższą odporność oraz poprawiając jednocześnie krzywą ugięcia.



- Blank kompozytowy SVF® Nanoplus
- Konstrukcja węglowa X45X®
- Powierzchnia z kompozytu węglowego 3DX® 3D-Cross
- Połączenie typu spigot V-Joint® Alpha
- Wysokiej jakości rękojeść z Hard-EVA
- Uchwyt kołowrotka DAIWA® Air Sensor
- Szczytówka pusta typu tubular
- Przelotki AGS® z włókna węglowego
- Przelotka szczytowa Fuji® SiC
- Ekskluzywny futerał transportowy

**AGS**  
AIR GUIDE SYSTEM



**SVF**  
nanoplus

**3DX**  
3D CROSS

**V-JOINT** α  
AIR SENSOR

**X45X**  
X45 FULL SHIELD



## MORETHAN AGS SEATROUT

NEW

### WĘDKA DO POŁOWU MORSKICH TROCI | ML | M

W serii Morethan AGS Sea Trout DAIWA prezentuje, co można dzisiaj osiągnąć dzięki ekskluzywnej i nowoczesnej technologii budowy wędzisk! Zastosowanie węgla SVF w połączeniu z technologią Nanoplus pozwala na tworzenie niezwykle lekkich i smukłych blanków, które nie ulegają skręcaniu i rzucają przynęty niezwykle precyzyjnie w miejsce żerowania ryb. Technologia Nanoplus umożliwiła naszym inżynierom projektowanie jeszcze cieńszych blanków jednocześnie o zwiększonej wytrzymałości.

Konstrukcja z włókna węglowego X45X poprawia kompresję blanku i jednocześnie zwiększa wytrzymałość – co przekłada się na dłuższe i bardziej precyzyjne rzuty.

Złącze typu spigot z technologią V-Joint Alpha umożliwia budowę wyjątkowo smukłych wędzisk o znacznie ulepszonej krzywej ugięcia i zwiększonej wytrzymałości.

Dzięki spinningom serii Morethan doświadczysz niesamowitych wrażeń! Niezwykle lekkie i wytrzymałe przelotki AGS wykonane z węgla przenoszą każdy nawet najmniejszy ruch i akcję przynęty natychmiast na blank i do Twojej dłoni. Ekskluzywny uchwyt kołowrotka Air Sensor wykonany z węgla jest bardzo lekki, ma ergonomiczny kształt i pewnie utrzymuje kołowrotek w jednej pozycji.

Krótszy model "Heavy Hunter" o ciężarze rzutowym 7-35g jest przeznaczony do nieco cięższego połowu na dużych odległościach, przy silnym wietrze i głębokich wodach, a także idealnie nadaje się wędkowania z łodzi lub kajaków.

3.10m "Longbow" o ciężarze rzutowym 5-25g jest nieco bardziej paraboliczny i został opracowany do płyszych obszarów i lżejszych przynęt – to zdecydowanie idealna maszyna do rzucania przynęt!

Nr. Art.	Długość m	Długość ft	CW g	Akcja	Skład L. cm	Sekcje	Przelotki	Waga g
11119-280	2.82	9.3	7-35	extra fast / fast	145	2	10	145
11119-310	3.10	10.2	5-25	extra fast / fast	159	2	11	155



# morethan



11119-310

11119-280





## MORETHAN SHAD ATTACK

Wędki typu Shad z segmentu premium!

- Blank kompozytowy SVF® Nanoplus
- Konstrukcja węglowa X45®
- Połączenie typu spigot V-Joint® Alpha
- Rękojeść z naturalnego korka AAA
- Uchwyt kołowrotka Fuji®
- Szczytówka pusta typu tubular
- Tytanowe przelotki Fuji® SiC K
- Uchwyt do mocowania haczyka
- Ekskluzywny futerał transportowy



## MORETHAN SHAD ATTACK

WĘDKA SPININGOWA | M | MH | H

Wyposażone w najwyższej jakości komponenty. Akcja blanków SVF nanoplus została precyzyjnie dopasowana do wymagań współczesnego połowu spinningiem okoni, sandaczy i szczupaków. Modele Perch i Zander Attack o ciężarze wyrzutu 7-32g (Okoń) lub 14-56g (Sandacz) są niezwykle szybkie, mają sztywną szczytówkę i doskonale przenoszą ataki drapieźników na dolną część rękojeści. Wędki te pozwalają prezentować różne przynęty sztuczne w bardzo precyzyjny sposób. Wędki te doskonale nadają się również m.in. do towienia na wobler. Twitchbaity można rzucać na duże odległości i doskonale prezentować w agresywny sposób. Akcja wędziska Pike Attack o ciężarze wyrzutu 18-64g doskonale nadaje się do klasycznego towienia gumami w opadzie, ale doskonale radzi sobie także przy towieniu z ciągłym prowadzeniem w jednym tempie. Przy obciążeniu wędka ma miękkie, paraboliczne ugięcie – idealne, gdy podczas holu z dużymi rybami trzeba amortyzować ich mocne i szybkie odejścia. Dzięki zastosowaniu ulepszonych materiałów z włókna węglowego BIAS, połączenie czopowe V-Joint Alpha jest teraz jeszcze cieńsze, co skutkuje wzrostem stabilności aż do 10% i dalszą poprawą krzywej ugięcia.

Nr. Art.	Długość m	CW g	Akcja	Skład L. cm	Sekcje	Przelotki	Waga g
11116-240	2.40	7-32	ultra fast	125	2	9	145
11116-270	2.70	7-32	ultra fast	141	2	10	165
11116-241	2.40	14-56	ultra fast	125	2	9	155
11116-271	2.70	14-56	ultra fast	141	2	10	160
11116-250	2.55	18-64	extra fast	132	2	9	155



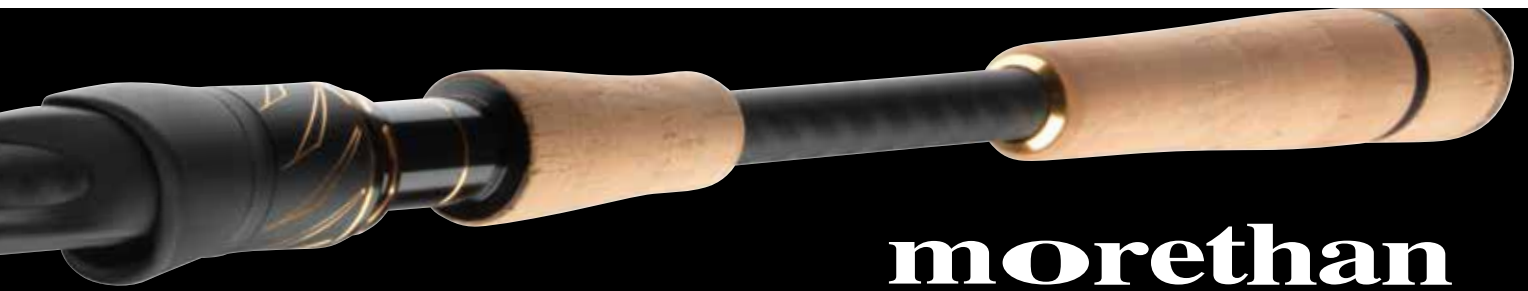

# morethan



## MORETHAN SHAD ATTACK BAITCAST

### WĘDKI CASTINGOWE | MH

Oprócz wędzisk spinningowych seria Morethan Shad Attack oferuje również wędki castingowe, które nadają się zarówno do łowienia na przynęty miękkie, jak i twarde. Dzięki długości 2.10m wędkę tę można wygodnie stosować zarówno z łodzi, jak i z brzegu. Dzięki ciężarowi wyrzutu 14-42g Cast Attack z łatwością wyrzuci na dalekie dystanse wszystkie popularne gumowe przynęty na okonie, sandacze i szczupaki, ale także woblerki i twitchbaity.

Nr. Art.	Długość m	CW g	Akcja	Skład L. cm	Sekcje	Przelotki	Waga g
11116-210	2.10	14-42	ultra fast	110	2	10	140



- Blank kompozytowy SVF® Nanoplus
- Konstrukcja węglowa X45®
- Pokrycie typu Micro-Pitch taping
- Połączenie typu spigot V-Joint®
- Rękojeść pianka EVA / kompozyt
- Uchwyt kołowrotka DAIWA® Air Sensor
- Przelotki AGS® z włókna węglowego
- Przelotka szczytowa Fuji® SiC
- Wzmocnione przelotki
- Zdejmowane mocowanie na hak
- Ekskluzywny futerał transportowy



## TOURNAMENT AGS SPINNING

Dzięki zastosowaniu włókna węglowego SVF, konstrukcji X45 oraz technologii Nanoplus, udało nam się opracować niewiarygodnie lekkie i szybkie blanki wędzisk Tournament AGS, które po rzucie błyskawicznie wracają do pozycji wyjściowej! Połączenie czopowe w technologii V-Joint umożliwia projektowanie szczególnie smukłych blanków o znacznie lepszej krzywej ugięcia i zwiększonej sprężystości – w szczególności w obrębie połączeń między dwoma częściami. Konstrukcja X45 poprawia kompresję blanku i sprawia, że cała wędka jest jeszcze bardziej odporna na odkształcenia – rezultatem są dokładniejsze rzuty oraz mniejsze ryzyko złamań!

Spinningi Tournament AGS posiadają wyjątkową czułość – niezwykle lekkie i odporne na odkształcenia przelotki AGS wykonane z włókna węglowego przesyłają każdy nawet najmniejszy ruch, kontakt z przynętą, dnem lub rybą natychmiast na blank.

Opatentowane przez DAIWA sekcje rękojeści wędek o ciężarze wyrzutu 14g, 28g i 42g wykonane są z włókna węglowego i przenoszą każdy ruch blanku bezpośrednio na przedramię, otwierając w ten sposób zupełnie nowy wymiar kontroli przynęty. Lekkie przelotki AGS w połączeniu z rękojeścią z włókna węglowego mają ogromny wpływ na wyjątkową akcję i wyważenie blanków – rezultatem jest idealna symbioza użytej technologii w wysoką mocą i czułością!

### TOURNAMENT AGS SPIN

#### WĘDKA SPININGOWA | H | XH

Wędki Tournament AGS o ciężarze wyrzutu 14-42g to doskonałe wędki do wędkowania miękkimi przynętami. Doskonale nadają się do potowu sandaczy, szczupaków i dużych okoni. Super mocne i szybkie blanki umożliwiają agresywne prowadzenie przynęty nawet na dużych odległościach i zapewniają wręcz natychmiastowe wycucie brania i mocne zacięcia. Akcja tych blanków idealnie nadaje się również do używania woblerów i twitchbaitów!

Wędki o ciężarze wyrzutu 28-84g przeznaczone są do ciężkiego spinningowania szczupaków i sandaczy dużymi przynętami i są wyposażone w dzieloną rękojeść wykonaną z pianki EVA. Pianka EVA w sekcji rękojeści poprawia wyważenie kija i gwarantuje perfekcyjne prowadzenie i zapewnia wysoki komfort podczas holu nawet okazowych ryb!

Nr. Art.	Długość m	CW g	Akcja	Skład L. cm	Sekcje	Przelotki	Waga g
11118-210	2.10	14-42	ultra fast	110	2	9	115
11118-240	2.40	14-42	ultra fast	126	2	9	130
11118-270	2.70	14-42	ultra fast	141	2	9	145
11118-245	2.40	28-84	ultra fast	126	2	9	140
11118-275	2.70	28-84	ultra fast	141	2	9	155



## TOURNAMENT AGS



11117-240

11117-220

11118-215

11118-245

### TOURNAMENT AGS JIGGERSPIN

#### WĘDKA SPININGOWA DO ŁOWIENIA PRZYŃĘTAMI GUMOWYMI W OPADZIE | L | M

Wędki Tournament AGS Jig-Spinning charakteryzują się szczególnie wyraźną szczytową akcją. Wędki zostały specjalnie zaprojektowane do łowienia ostrożnych sandaczy, okoni, pstrągów i kleni. Wędki są bardzo czułe i pozwalają na niemal natychmiastowe wyczucie brania i szybkie zacięcie! Wersja o ciężarze wyrzutu 14g idealnie nadaje się jako wędzisko okoniowe, kleniowe i pstrągowe do łowienia nieco lżejszymi przynętami gumowymi lub woblerami. Ta seria to łowienie drapieżników na najwyższym poziomie!

Nr. Art.	Długość m	CW g	Akcja	Skład L. cm	Sekcje	Przelotki	Waga g
11117-220	2.20	3.5-14	extra fast	116	2	9	110
11117-210	2.10	7-28	ultra fast	110	2	9	115
11117-240	2.40	7-28	ultra fast	126	2	9	125
11117-270	2.70	7-28	ultra fast	141	2	9	135

### TOURNAMENT AGS BAITCAST

#### WĘDKI CASTINGOWE | H

Wędka Tournament AGS Baitcast o ciężarze wyrzutu do 42g ma te same parametry co wersja spinningowa, ale jest wyposażona w ergonomiczny uchwyt kotłowrotka castingowego.

Nr. Art.	Długość m	CW g	Akcja	Skład L. cm	Sekcje	Przelotki	Waga g
11118-215	2.10	14-42	ultra fast	110	2	9	115



**AGS**  
AIR GUIDE SYSTEM



- Blank kompozytowy SVF® Nanoplus
- Konstrukcja węglowa X45X®
- Potężenie typu spigot V-Joint® Alpha
- Trwała rękojeść korkowa / EVA
- Uchwyt kotowrotka DAIWA® Air Sensor
- Zbrojenie hybrydowe przelotkami AGS®/Fuji®
- Przelotka szczytowa Fuji® SiC
- Wysokiej jakości pokrowiec transportowy z przegródą na kotowrotek

**SVF**  
na NANOPLUS



V-JOINT® α

AIRSENSOR

X45X

X45 FULL SHIELD



## AIRITY HYBRID SPIN

NEW

### WĘDKA SPININGOWA | L-H

Hybrydowa koncepcja serii Airity Hybrid oferuje ogromną różnorodność technologicznych atrakcji ekskluzywnej technologii budowy wędek DAIWA i łączy unikalne komponenty z nowoczesnym designem.

Oryginalne przelotki Fuji SiC K zastosowano w dolnej sekcji wędki i dwóch przelotkach szczytowych, podczas gdy unikalne przelotki węglowe DAIWA AGS zainstalowano we wszystkich pozostałych pozycjach na szczytówce.

Ta hybrydowa koncepcja wyraźnie pokazuje niezwykle zalety przelotek AGS w praktycznym zastosowaniu – szybka szczytówka blanku SVF Nanoplus reaguje niezwykle szybko ze względu na oszczędność wagi i nie kotysze się przy wyrzuceniu lub zacięciu. Przelotki DAIWA AGS są o ok. 40% lżejsze od konwencjonalnych przelotek SiC z metalowymi ramkami w tym samym rozmiarze. Wyjątkowa twardość i wytrzymałość na skręcanie przelotek węglowych natychmiast przenosi wszystkie wibracje i kontakty bezpośrednio na blank i do dłoni wędkarza. Skutkuje to niesamowicie czułym wyczuciem pracy przynęty, które pomaga wykryć nawet najdelikatniejsze brania.

Blanki są również wyposażone w ekskluzywną technologię X45X. Ten specjalny układ maty węglowej na powierzchni blanku znacznie poprawia kompresję, a tym samym zapewnia nieporównywalną wytrzymałość na skręcanie pod obciążeniem. Materiał X45X zapewnia również wyjątkowy wygląd karbonu na powierzchni blanku. Wszystkie modele charakteryzują się niezwykle szybką akcją szczytową ze sztywnym blankiem – idealną do zacinania na dużych odległościach.

Ekskluzywny uchwyt kotowrotka DAIWA Air Sensor wykonany jest z kompozytu węglowego, jest niezwykle lekki, odporny na skręcanie i bardzo dobrze leży w dłoni. Dzielona rękojeść wykonana z wysokiej jakości korka AAA i materiału EVA również wizualizuje hybrydową koncepcję tej wyjątkowej serii. Wszystkie wędki o długości od 2.4m posiadają wewnętrzny ciężarek wyważający, który dodatkowo poprawia wyważenie i wyczucie podczas użytkowania.

Seria Airity Hybrid obejmuje najważniejsze metody i jest szczególnie odpowiednia do stosowania z miękkimi przynętami. Model 2.95m został specjalnie opracowany do użytku na dużych rzekach, kanałach i jeziorach i umożliwia precyzyjne rzucanie w odległe miejsca przynętami o masie do 50g.

Wędki Airity Hybrid są dostarczane w wysokiej jakości wyścielanym pokrowcu transportowym, który mieści w pełni zmontowaną wędkę.

Nr. Art.	Długość m	CW g	Akcja	Skład L. cm	Sekcje	Przelotki	Waga g
11930-210	2.15	3-10	ultra fast	111	2	9	105
11930-225	2.25	4-18	ultra fast	116	2	9	115
11930-240	2.45	7-35	ultra fast	126	2	9	140
11930-241	2.45	14-56	ultra fast	126	2	9	145
11930-270	2.65	7-35	ultra fast	135	2	9	150
11930-271	2.65	14-56	ultra fast	135	2	9	155
11930-255	2.55	18-74	extra fast	131	2	9	165
11930-295	2.95	14-56	extra fast	151	2	10	195



# AIRITY

# HYBRID



**AGS**  
AIR GUIDE SYSTEM



**SVF**  
nanoplus

V-JOINT $\alpha$

**3DX**  
3D CROSS

AIRSENSOR

X45



- Blank kompozytowy SVF® Nanoplus
- Konstrukcja węglowa X45®
- Powierzchnia z kompozytu węglowego 3DX® 3D-Cross
- Połączenie typu spigot V-Joint® Alpha
- Wysokiej jakości rękojeść z Hard-EVA
- Uchwyt kotowrotka DAIWA® Air Sensor
- Tytanowe przelotki Fuji® SiC K



TOURNAMENT

XT TITANIUM

## TOURNAMENT XT TITANIUM SPIN

WĘDKA SPININGOWA | L-H

**Najwyższej klasy spinningi DAIWA!**

Wędki spinningowe serii Tournament XT Titanium łączą w sobie najlepsze technologie produkcji wędek DAIWA z komponentami premium. Ze względu na wyjątkowo niską zawartość żywicy i wynikającą z tego niską wagę, blanki z włókna węglowego SVF reagują wyjątkowo szybko i pozwalają na wyrzuty przynęt z najwyższą precyzją. Dzięki technologii Nanoplus zmniejszono ich wagę, jednocześnie podnosząc wytrzymałość samego blanku. W technologii X45 dodatkowo włókna węglowe są owinięte pod kątem 45°, co w rezultacie daje znacznie mocniejszy i bardziej odporny na odkształcenia blank.

Materiał 3DX w sekcji rękojeści zapewnia serii wędek Tournament XT Titanium Spin doskonały wygląd i dodatkowo mocno wzmacnia dolnik wędki.

Użyte przelotki Fuji Titanium SiC należą obecnie do najlżejszych dostępnych na rynku i mają znacznie mniejszą wagę w porównaniu do przelotek ze stalową ramą.

Ta redukcja wagi prowadzi do niezwykle wysokiej sprężystości i sprawia, że te wędki są idealnym partnerem dla naszych najlepszych kotowrotków serii LT. Oryginalny uchwyt kotowrotka DAIWA Air Sensor wykonany z kompozytu węglowego jest niezwykle lekki i odporny na odkształcenia oraz zapewnia doskonałą czułość.

Sekcja rękojeści wykonana jest z najwyższej jakości twardej pianki EVA i została zmodyfikowana w celu jak najlepszej optymalizacji wyważenia wędki. Model 3.05m to właściwy wybór do precyzyjnego potowu sandacza i okoni na przynęty miękkie w odległych miejscach. Doskonale nadaje się również do towienia troci z brzegu na wahadłówki i woblerki.

Nr. Art.	Długość m	CW g	Akcja	Skład L. cm	Sekcje	Przelotki	Waga g
11128-215	2.15	4-18	ultra fast	111	2	9	105
11128-216	2.15	7-32	ultra fast	111	2	9	120
11128-235	2.35	7-35	ultra fast	120	2	9	130
11128-265	2.65	7-35	ultra fast	135	2	9	145
11128-236	2.35	14-42	ultra fast	120	2	9	130
11128-266	2.65	14-42	ultra fast	135	2	9	150
11128-237	2.35	18-64	ultra fast	120	2	9	135
11128-267	2.65	18-64	ultra fast	135	2	9	155
11128-305	3.05	5-35	extra fast	157	2	10	170



TOURNAMENT

X<sup>T</sup>TITANIUM



11128-215



11128-236



11128-265



11128-305



## PRO STAFF SPINNING

Seria wędek DAIWA Pro Staff została stworzona w ścisłej współpracy z naszymi konsultantami DAIWA z całej Europy: Nilsem Gabsą, Martenem Lacinym, Adrianem Prusem, Sebastianem Bischofem oraz Marcelem Asbroekiem.

Nasi eksperci spędzili wiele godzin nad wodą testując liczne prototypy wędzisk, aż do otrzymania wręcz doskonałych wędek przeznaczonych do zadań specjalnych! Akcja blanku, zastosowane komponenty, użyte technologie i detale konstrukcyjne jak m.in. długości rękojeści, zostały specjalnie zaprojektowane dla profesjonalnych łowców okoni/sandaczy, wertykalnych, pelagicznych czy też dużych szczupaków. Aby zaspokoić potrzeby naszych konsultantów, zastosowano tu wiele z najlepszych technologii DAIWA.

Użyty do konstrukcji blanków materiał włókna węglowego HVF Nanoplus umożliwił zbudowanie bardzo lekkich, smukłych, szybkich i jednocześnie niezwykle wytrzymałych wędek. Dzięki dodaniu nanocząstek, zmniejszyliśmy praktycznie do minimum użycie żywicy. Dzięki temu blanki stały się jeszcze szybsze i lżejsze!

Konstrukcja z włókna węglowego X45 zapewnia lepszą kompresję blanku dzięki specjalnemu ułożeniu włókien węglowych – blanki są bardziej odporne na odkształcenia umożliwiając precyzyjne rzuty i doskonałą kontrolę podczas prezentacji przynęty jak również holowania ryby. Dodatkowo wędkę zyskują jeszcze większą odporność na uszkodzenia. Technologia V-Joint oznacza specjalnie opracowaną przez DAIWA warstwę włókna węglowego BIAS na połączeniach czopowych. Ten specjalny materiał sprawia, że ta zazwyczaj wrażliwa część wędziska jest bardzo wytrzymała, a jednocześnie zdecydowanie poprawia krzywą ugięcia.

Szczególną uwagę zwróciliśmy na wyważenie wędziska – konstrukcja rękojeści, dobór wysokiej jakości, bardzo lekkich przelotek Fuji Alconite K oraz zastosowane materiały dają razem doskonałe wycucie wędzisk i umożliwiają wręcz bezwysiłkowe wielogodzinne łowienie.

- Kompozytowy blank z włókna węglowego HVF® Nanoplus
- Konstrukcja węglowa X45®
- Przelotki Fuji® K-Alconite

**HVF**  
nanoplus

X45

V-JOINT

Fuji

ALCONITE  
RING

Tangle Free  
K-ALCONITE

AIRSENSOR



## PRO STAFF PERCH

WĘDKA SPININGOWA | L | ML

Okoniowe modele wędek z serii Pro Staff zostały zaprojektowane z myślą o dwóch różnych stylach łowienia.

Model Finesse Perch o ciężarze wyrzutu 3-14g posiada wklejaną pełną szczytówkę z włókna węglowego, co zapewnia doskonałe przeniesienie delikatnych brań, wyczuwania akcji przynęty lub struktur dna i przekazywanie ich bezpośrednio na wędkarza. Niezwykle krótki górny uchwyt i innowacyjne mocowanie kołowrotka Fuji TVS umożliwiają natychmiastowy kontakt z blankiem. Idealna wędka do prezentacji małych przynęt, takich jak imitacje larw czy małych rybek w systemie Flexi-Jig!

Model o ciężarze wyrzutu 5-28g wyposażony jest w pustą szczytówkę i dzięki uzyskanej akcji szczytowej jest idealnym wyborem do agresywnego jigowania wszelkiego rodzaju przynętami z miękkiego plastiku, ale również świetnie sprawdza się przy twitchowaniu małymi i średnimi woblerami. Idealna wędka do łowienia dużych okoni w głębszych wodach lub w dużym prądzie rzeki.

Nr. Art.	Długość m	CW g	Akcja	Skład L. cm	Sekcje	Przelotki	Waga g
11323-190	1.95	3-14	extra fast	100	2	10	110
11323-210	2.10	5-28	extra fast	111	2	9	115



**PRO STAFF**

11322-246



11323-190



11323-210

**PRO STAFF ZANDER**
**WĘDKA SPININGOWA | HMH | H**

Wędki DAIWA Pro Staff Zander są idealne zarówno do łowienia miękkimi, jak i twardymi przynętami z brzegu lub z łodzi. Zapewniają doskonale precyzyjne rzuty i kontakt z przynętą!

Wędka o ciężarze wyrzutu do 42g stworzona została do łowienia na średnie przynęty w wolnym nurcie rzeki lub płytkich wodach stojących. Model Power Zander może bez wysiłku rzucać przynętami do 70g i może być używany w silnych prądach rzek lub głębszych partiach jezior i zbiorników zaporowych.

Nr. Art.	Długość m	CW g	Akcja	Skład L. cm	Sekcje	Przelotki	Waga g
11322-245	2.50	14-42	extra fast	129	2	9	140
11322-246	2.50	18-64	extra fast	129	2	9	145

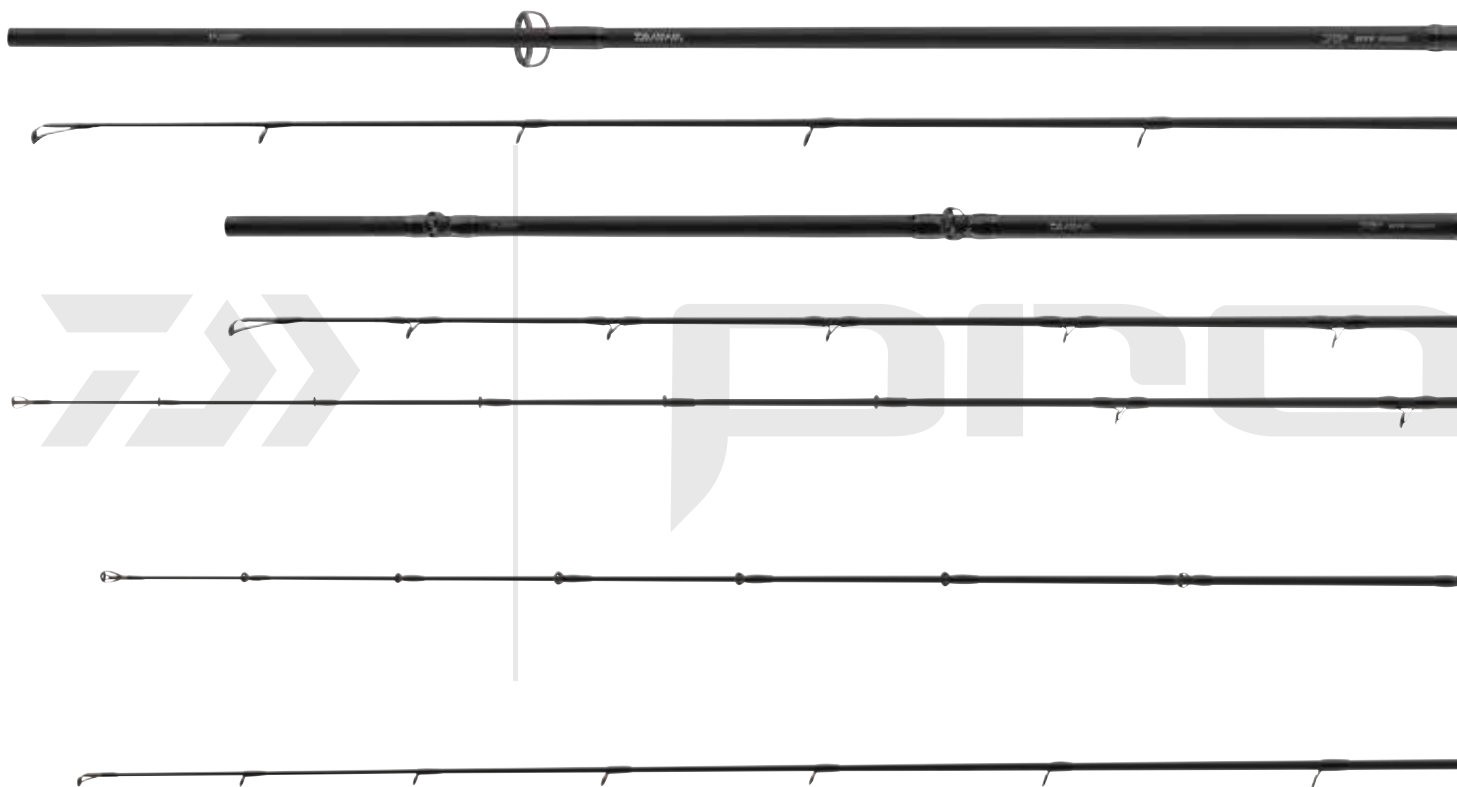

## PRO STAFF PELAGIC BAITCAST

### WĘDKI CASTINGOWE | H

Model Pro Staff Pelagic jest wyposażony w bardzo mocny blank oraz nowy system mocowania przelotek Spiral-Guide-Position. Ułatwia on wędkowanie dużymi i ciężkimi przynętami, a specjalna pozycja przelotek zapobiega zaplątaniu się żytki przy szczytówce, nawet przy silnym wietrze i dużych falach – dzięki temu można jeszcze szybciej i precyzyjniej łowić ryby pelagiczne! Podział blanku 1+1 zapewnia dodatkową stabilność i idealną krzywą ugięcia nawet przy ekstremalnych obciążeniach.

Nr. Art.	Długość m	CW g	Akcja	Skład L. cm	Sekcje	Przelotki	Waga g
11321-196	2.00	30-80	extra fast / fast	153	1+1	10	145

## PRO STAFF VERTICAL SPIN

### WĘDKA SPININGOWA | MH

Model wędkę Pro Staff Vertical został dostosowany do potrzeb nowoczesnego połowu wertykalnego sandaczy, okoni i szczupaków z łodzi. Akcja szczytowa blanku została dostosowana tak, aby wręcz uwodzicielsko prezentować przynętę nawet z bardzo ciężkimi główkami czy w silnych prądach rzeki i dużych głębokościach. W każdej chwili mocny blank zapewnia wystarczającą moc, aby skutecznie zaciąć! Ma to ogromne znaczenie przy łowieniu dużych sandaczy czy szczupaków! Segmentacja 1+1 blanku zapewnia idealną krzywą ugięcia pod obciążeniem i sprawia, że ta wędka jest prawie niezniszczalna w typowych warunkach łowienia.

Nr. Art.	Długość m	CW g	Akcja	Skład L. cm	Sekcje	Przelotki	Waga g
11324-196	2.10	14-35	extra fast / fast	153	1+1	9	130

## PRO STAFF VERTICAL BAITCAST

### WĘDKI CASTINGOWE | MH

Wędka Pro Staff Vertical Baitcast ma te same parametry, co wersja wertykalna spinningowa, ale jest wyposażona w uchwyt do kołowrotków castingowych Fuji ACS.

Nr. Art.	Długość m	CW g	Akcja	Skład L. cm	Sekcje	Przelotki	Waga g
11324-195	2.10	14-35	extra fast / fast	153	1+1	10	145



11320-244

11321-250

11321-196

11324-195

11324-196

## PRO STAFF BIG BAIT SPIN

### WĘDKA SPININGOWA | H | XH

Duża przynęta = Duża ryba! Z naszymi nowymi wędziskami DAIWA Pro Staff Big Bait połów nawet największych szczupaków na super duże gumowe przynęty lub woblerki nie stanowi żadnego problemu!

Łowienie na dużą przynętę jest często bardzo energochłonne. Dlatego tym ważniejsze jest łowienie idealnie wyważoną i lekką wędką o doskonałych właściwościach rzutowych! Wędki Big Bait, wykonane z włókna węglowego HVF z technologią X45 i Nanoplus, łączą dokładnie wszystkie te cechy, które są niezbędne do bezproblemowego i wygodnego łowienia! Klasycznie zaprojektowana rękojeść, wykonana z wysokiej jakości korka leży wygodnie w dłoni, a jednocześnie zapewnia idealną dźwignię do dalekich i precyzyjnych rzutów. Blank wędki pięknie ładuje się podczas wyrzutu, dzięki czemu wspiera on aktywnie wędkarza. Szczytowa akcja blanku i jego mocna konstrukcja pozwala lekko prowadzić i animować nawet największe przynęty i pomaga tłumić nagłe szarpnięcia holowanych drapieżników.

Wędka Pro Staff Big Bait Spin przeznaczona do kołowrotka ze stałą szpulą jest wyposażona w ekskluzywny uchwyt kołowrotka DAIWA Air Sensor.

Nr. Art.	Długość m	CW g	Akcja	Skład L. cm	Sekcje	Przelotki	Waga g
11320-244	2.50	40-100	extra fast / fast	129	2	9	150
11320-245	2.50	60-140	extra fast / fast	129	2	9	160

## PRO STAFF BIG BAIT BAITCAST

### WĘDKI CASTINGOWE | XXH

Wędka castingowa Pro Staff Big Bait ma te same parametry co spinningowa wersja Big Bait, ale jest wyposażona w uchwyt kołowrotka castingowego Fuji ACS.

Nr. Art.	Długość m	CW g	Akcja	Skład L. cm	Sekcje	Przelotki	Waga g
11321-251	2.50	60-140	extra fast / fast	129	2	10	185
11321-250	2.60	80-210	extra fast / fast	133	2	11	220



PRO STAFF

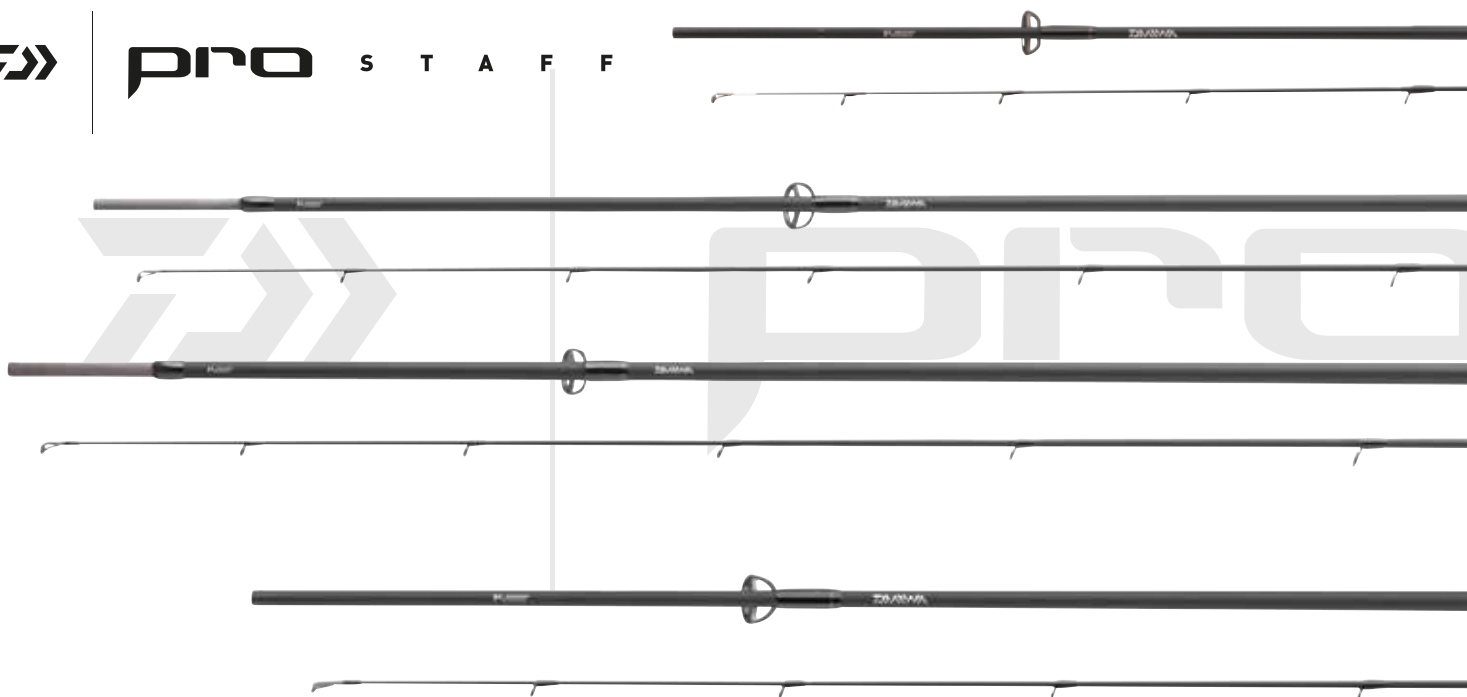

## PRO STAFF UL SPIN

### WĘDKA SPININGOWA | UL | L

Dwie wędkę Pro Staff UL zostały opracowane wspólnie z naszym Team Angler Tim Jaschke i są idealnie dopasowane do wymagań nowoczesnego łowienia pstrągów TroutArea.

Model o ciężarze wyrzutu 0.5-6g i długości 1.95m ma mocny dolnik i czułą wklejaną szczytówkę z włókna węglowego - idealne połączenie, gdy bardzo lekkie wahadłówki i woblerki muszą być prezentowane w odległych miejscach, a pewna kontrola pracy przynęty jest kluczem do sukcesu. Model o długości 2.10m i ciężarze wyrzutu 3-10g wyposażony jest w pustą szczytówkę i bardzo szybką akcję. Ta wędka jest bardzo przydatna do łowienia szeroką gamą przynęt pstrągowych, ale szczególnie dedykowany jest do wszelkiego rodzaju przynęt gumowych.

Wyposażony w dwuczściową rękojeść z pianki EVA i oryginalny uchwyt kotłowrotka Fuji TVS, którego boczne nacięcia umożliwiają natychmiastowy kontakt z blankiem, zapewniając tym samym niesamowite doznania podczas łowienia.

Nr. Art.	Długość m	CW g	Akcja	Skład L. cm	Sekcje	Przelotki	Waga g
11325-195	1.95	0.5-6	fast	103	2	9	95
11325-210	2.10	3-10	fast	111	2	8	105

## PRO STAFF LD SEA TROUT SPIN

### WĘDKA SPININGOWA | ML | M

Modele Long Distance Sea Trout zostały zaprojektowane wspólnie z naszymi wędkarzami Team Anglers Tim Jaschke i Horst Hennings i są idealnie dopasowane do wymagań doświadczonych wędkarzy troci.

Modele o długości 3.20 i 3.00m zaprojektowane przez Tima Jaschke szczególnie nadają się do rzucania mniejszymi przynętami na duże odległości. Wersja o długości 3.05m zaprojektowana przez Horsta Henningsa doskonale ładuje się nieco cięższymi przynętami takimi jak wahadłówki posyłając je bezkompromisowo po sam horyzont, również w bardzo wietrznych warunkach.

Blank tych wyjątkowych wędzisk wykonany został z włókna węglowego HVF. Zastosowano tu sprawdzoną technologię konstrukcji Nanoplus. Cały blank został zaprojektowany tak, aby umożliwić skuteczne zacięcie na dużych dystansach, ale także pozwala zachować wystarczającą czułość, aby skutecznie amortyzować szybkie i nagłe wyskoki dużych ryb łososiowatych nad wodą.

Podczas holu model 3.00m przechodzi w akcję paraboliczną i dlatego szczególnie nadaje się do stosowania bardzo cienkich linek. Dzięki specjalnemu ułożeniu włókien węglowych, technologia X45 podnosi odporność blanków na odkształcenia - efekty tej technologii są szczególnie widoczne w przypadku bardzo długich wędzisk. Długa rękojeść z pianki EVA zapewnia idealną dźwignię i wspiera doskonałe wyrównoważenie wędkę.

Wyposażony w przelotki Fuji Alconite K i ekskluzywny uchwyt kotłowrotka DAIWA Air Sensor.

Nr. Art.	Długość m	CW g	Akcja	Skład L. cm	Sekcje	Przelotki	Waga g
11325-300	3.00	8-35	medium fast	157	2	10	160
11326-320	3.20	10-35	fast	164	2	10	190
11326-305	3.05	14-42	fast	157	2	10	185

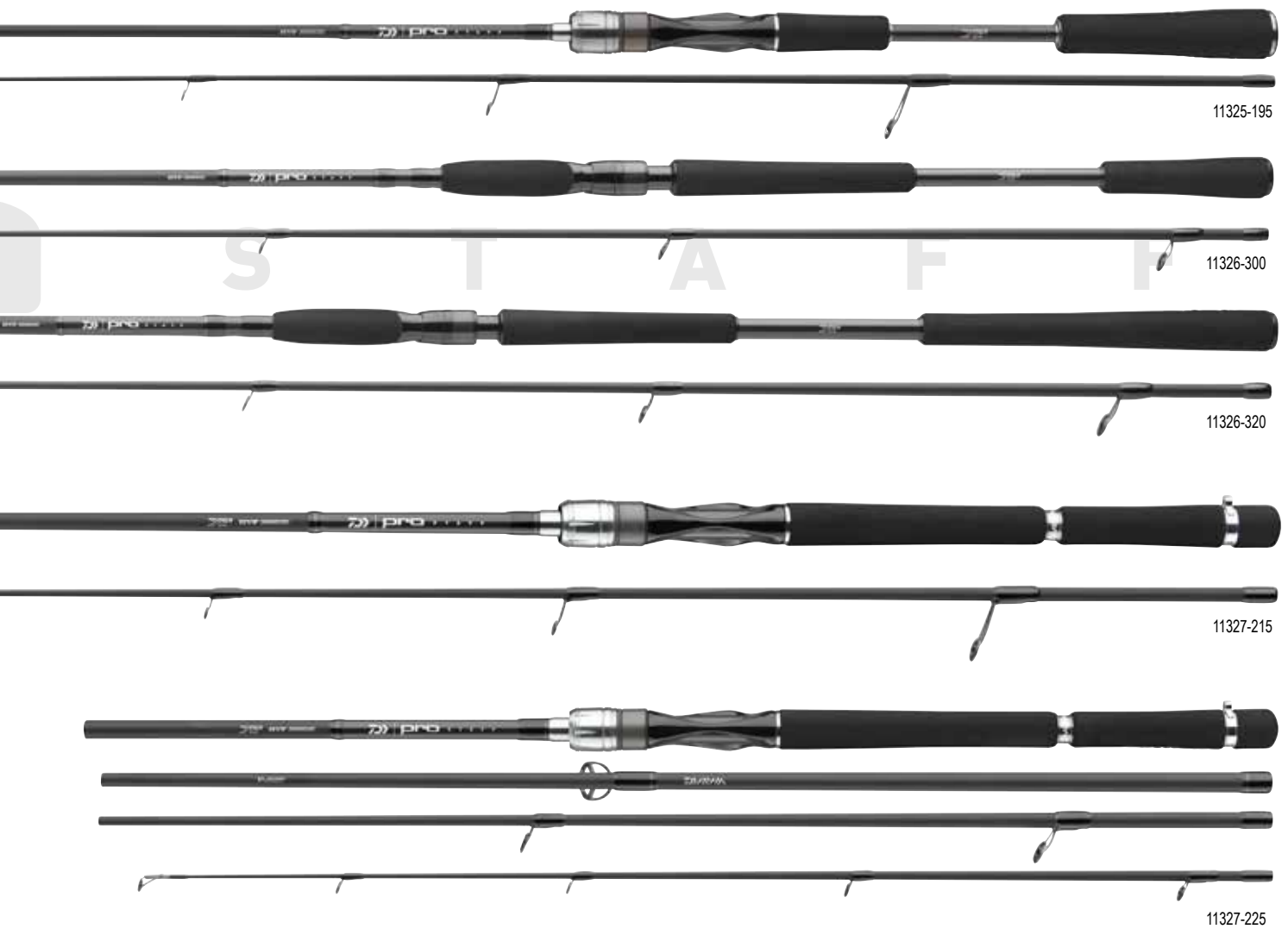

11325-195

11326-300

11326-320

11327-215

11327-225

- Kompozytowy blank z włókna węglowego HVF® Nanoplus
- Konstrukcja węglowa X45®
- Połączenie typu put-over V-Joint®
- Uchwyt kołowrotka Fuji® TVS
- Przelotki Fuji® K-Alconite

**HVF**  
nanoplus  
**X45**

**V-JOINT**



**AIRSENSOR**

## PRO STAFF YAK & BELLY

**NEW**

WĘDKA SPININGOWA | ML | M | MH | H

Specjalistyczne wędki do łowienia z kajaka, belly boats i SUP.

Wędkarstwo z łodzi cieszy się coraz większą popularnością od kilku lat. Firma DAIWA opracowała specjalistyczną i wysokiej klasy serię wędzisk z ekskluzywnymi funkcjami do połowu na małych łodziach, takich jak kajaki, kanadyjki, łodzie typu belly boat i SUP. Wędki Yak&Belly są specjalnie wyposażone w wyjątkowo krótkie rękojeści, co ułatwia ich obsługę. Lekkie, cienkie i niezwykle szybkie blanki oferują doskonałą czułość i duże rezerwy mocy. Całkowita długość 2.15m lub 2.25m została specjalnie zaprojektowana do obsługi wędkowania na krótkich dystansach. Ekskluzywny, swobodnie obracający się metalowy pierścień z oczkiem na uchwycie firmy DAIWA zapewnia dodatkowe bezpieczeństwo, ponieważ w razie potrzeby wędki można łatwo przymocować do łodzi za pomocą linki bezpieczeństwa. Jako dodatkowe opcje bezpieczeństwa, linkę bezpieczeństwa można również przymocować do stożkowego aluminiowego pierścienia na środku uchwytu. Asortyment tej serii Pro Staff obejmuje najważniejsze metody połowu i gatunki ryb, takie jak szczupaki, sandacze i okonie. Aby mieć pod ręką specjalną wędkę do łowienia na łodzi podczas podróży, czteroczęściowy model o długości 2.25m oferuje takie walory użytkowe dostosowane do użycia średnich i ciężkich przynęt spinningowych w wodzie słodkiej i stoney.

Nr. Art.	Długość m	CW g	Akcja	Skład L. cm	Sekcje	Przelotki	Waga g
11327-215	2.15	4-18	extra fast	111	2	9	115
11327-216	2.15	8-35	extra fast	111	2	9	120
11327-217	2.15	14-64	extra fast	111	2	9	135
11327-225	2.25	18-76	extra fast	62	4	8	145



# PRO STAFF



## PRO STAFF VERTICAL CAT

### WĘDKI CASTINGOWE | XH

Wędki do aktywnego polowania na sumy zostały opracowane wspólnie z testerami i konsultantami w Polsce i Czechach.

Wędka Vertical Catfish została dokładnie dopasowana do wymagań tej wysoce skutecznej metody polowania sumów z łódki, kajaka czy bellyboat. Blank z dzieloną ręką 1+1 utrzymuje duże rezerwy mocy i zapewnia wysoką czułość szczytówki niezbędną do udanej prezentacji zestawu i dobrej zabawy także podczas walki ze średniej wielkości okazami. Dolnik wędki oferuje wystarczające rezerwy, aby wydajnie i pewnie kontrolować nawet największe okazy. Wyposażony w uchwyt kołowrotka castingowego Fuji ACS, solidną rękęjść z pianki EVA i okrągły korek Packbay w dolniku dla najwyższego poziomu komfortu.

Nr. Art.	Długość m	CW g	Akcja	Skład L. cm	Sekcje	Przelotki	Waga g
11320-190	1.90	180	extra fast	135	1+1	9	185

## PRO STAFF CATFISH SPIN

### WĘDKA SPININGOWA | XXH

Model wędki Catspin z oferty Pro Staff Catfish został opracowany z myślą o aktywnym łowieniu spinningowym sumów z łodzi i brzegu. Szczególny nacisk położono na konstrukcję blanku – wędka pozwala na zastosowanie szerokiej gamy różnych modeli przynęt i ciężarów. Blank oferuje ogromne rezerwy mocy niezbędne do kontrolowania największych sumów nawet w trudnych warunkach. Długość 2.60 m jest szczególnie wygodna podczas łowienia z brzegu, ale umożliwia także stosowanie z łodzi. Wędziska Pro Staff Catspin można używać także do łowienia szczupaków na Big Baity. Wyposażony w ergonomiczny uchwyt kołowrotka DAIWA Air Sensor i wysokiej jakości korkową rękęjść.

Nr. Art.	Długość m	CW g	Akcja	Skład L. cm	Sekcje	Przelotki	Waga g
11320-260	2.60	80-240	fast	134	2	9	190



- Kompozytowy blank z włókna węglowego HVF® Nanoplus
- Konstrukcja węglowa X45®
- Połączenie typu put-over V-Joint®
- Wysokiej jakości rękojeść z korka i EVA
- Uchwyt kotłowrotka DAIWA® Air Sensor
- Przelotki Fuji® K-Alconite
- Nasadka z żywicy epoksydowej / gumy



**AIRSENSOR**

## PRO STAFF BAITCAST

### WĘDKI CASTINGOWE | L | HMH

Dwa modele Pro Staff Baitcast zostały opracowane wspólnie z spinningowym konsultantem DAIWA Gunnarem Schade i obejmują dwie ważne gałęzie współczesnego wędkarstwa BC. Wędkę o ciężarze wyrzutu 5-18g jest idealna do łowienia małymi twitchbaitami i woblerami, ale jest również wystarczająco mocna, aby poradzić sobie z łowieniem na miękkie przynęty. Blank wędkę został wyposażony w jednoczęściową, smukłą rękojeść z pianki EVA i ergonomiczny uchwyt kotłowrotka DAIWA Air Sensor BC.

Model o długości 2.25m i ciężarze wyrzutu 14-42g został szczegółowo przetestowany ze wszystkimi rodzajami przynęt miękkich i średniej wielkości przynętami twardymi demonstrując wysoką wydajność wyrzutu i kontrolę przynęty, które tworzą idealne połączenie! W fazie testów wędkę ta została z sukcesem zastosowana również do łowienia na przynęty typu twitchbait, a także błystki i przynęty typu chatterbait. Blank wędkę został wyposażony w dwuczęściową rękojeść z pianki EVA i ergonomiczny uchwyt kotłowrotka Fuji ACS.

Wędkę Pro Staff Zander BC o numerze art. 11322-247 jest wyposażona w ekskluzywny uchwyt kotłowrotka Air Sensor Baitcast firmy DAIWA, a dzięki długości 2.40m doskonale nadaje się do rzucania przynętami miękkimi o wadze do 56g na duże odległości i do agresywnego jiggingu. Nadaje się również do stosowania z większymi przynętami twardymi i ciężkimi przynętami typu Chutterbait.

Nr. Art.	Długość m	CW g	Akcja	Skład L. cm	Sekcje	Przelotki	Waga g
11324-215	2.15	5-18	extra fast	111	2	9	125
11324-225	2.25	14-42	extra fast	118	2	10	150
11322-247	2.40	14-56	extra fast	126	2	10	160

**NEW**



## TATULA XT SPINNING

Wraz z wędziskami Tatula XT DAIWA oferuje unikalną serię wędzisk zaprojektowaną specjalnie do łowienia bardzo lekkimi i średnimi przynętami miękkimi. Seria została opracowana i przetestowana wraz z naszymi ekspertami z DAIWA Japan. Seria Tatula XT jest dostępna na całym świecie.

Wyposażone w najwyższej jakości komponenty Fuji i ekskluzywnie technologie DAIWA do produkcji wędek, takie jak: włókno węglowe HVF i konstrukcja X45, wędkę Tatula XT są trudne do przebicia pod względem stosunku ceny do jakości.

- Kompozytowy blank z włókna węglowego HVF®
- Konstrukcja węglowa X45®
- Dolnik Brading-X
- Wysokiej jakości rękojeść z Hard-EVA
- Przelotki Fuji® 0



TATULA



### TATULA XT SPIN

WĘDKA SPININGOWA | UL | L | ML | MH

Modele Spin z uchwytem kotowrotka Fuji VSS doskonale nadają się do połowu okoni i sandaczy najmniejszymi przynętami, mini woblerami i małymi gumkami. Szybko reagujący blank doskonale ładuje się podczas wyrzutu i natychmiast przekazuje wędkarzowi branie, kontakt z dnem i wibracje przynęty. Model o ciężarze wyrzutu do 21g pozwala również na użycie cięższych główek jigowych, małych chatterbaitów lub głęboko schodzących woblerów. Wędka art. no. 11508-195 posiada wklejaną pełną szczytówkę z włókna węglowego, która gwarantuje po prostu doskonałe właściwości rzutowe nawet przy małej wadze przynęty.

Nr. Art.	Długość m	Długość ft	CW g	Akcja	Skład L. cm	Sekcje	Przelotki	Waga g
11508-190	1.88	6.2	0.45-3.5	extra fast / fast	98	2	8	90
11508-195	1.93	6.4	0.45-3.5	extra fast / fast	100	2	9	90
11508-196	1.93	6.4	0.9-7	extra fast / fast	100	2	8	95
11508-200	2.03	6.8	0.9-7	extra fast / fast	105	2	8	100
11508-201	2.03	6.8	1.8-11	extra fast / fast	105	2	8	105
11508-202	2.03	6.8	3.5-21	extra fast / fast	105	2	8	125





TATULA

10 YEARS



## TATULA XT BAITCAST

WĘDKI CASTINGOWE | M | MH | H

Modele castingowe o ciężarze wyrzutu do 42g doskonale nadają się do polowania na sandacze i szczupaki z użyciem przynęt miękkich, chatterbaitów oraz woblerów i stickbaitów. Blank z mocnym dolnikiem został zaprojektowany do wędkowania z łodzi oraz w trudnym terenie. Krótka rękojeść rozwija swoją moc szczególnie na wodach z gęstą roślinnością i pozwala na wygodną kontrolę przynęty podczas zarzutu i późniejszej walki z rybą. Reaktywność i czułość szybkiego blanku HVF jest równie niezwykła, jak jego doskonałe właściwości rzutowe! Wyposażony w ekskluzywny uchwyt kołowrotka DAIWA.

Nr. Art.	Długość m	Długość ft	CW g	Akcja	Skład L. cm	Sekcje	Przelotki	Waga g
11507-205	2.08	6.1	5-21	extra fast	108	2	9	120
11507-206	2.08	6.1	7-28	extra fast	108	2	9	130
11507-207	2.08	6.1	11-42	extra fast	108	2	9	135
11507-220	2.21	7.3	7-28	extra fast	115	2	9	135

## TATULA XT UL BAITCAST

WĘDKI CASTINGOWE | L | ML

Wędki castingowe do ultralekkich i finezyjnych przynęt mają pustą szczytówkę i są wyjątkowo szybkie. Dzięki specjalnemu ułożeniu włókien węglowych (technologia X45) udało się stworzyć wytrzymały i odporny na odkształcenia blank – co stanowi ogromną zaletę podczas walki z dużymi okazami.

Wyposażony w ekskluzywny uchwyt kołowrotka DAIWA.

Nr. Art.	Długość m	Długość ft	CW g	Akcja	Skład L. cm	Sekcje	Przelotki	Waga g
11507-190	1.96	6.5	1.8-11	extra fast	102	2	10	105
11507-200	1.98	6.6	3.5-14	extra fast	103	2	9	110



## BALLISTIC X SPINNING

Dobrze wyważony blank wędek Ballistic X Spin wykonany został z włókna węglowego HVT, które szybko reaguje podczas walki i pozwala precyzyjnie rzucać dzięki wyjątkowej konstrukcji z włókna węglowego X45. Warstwa włókna węglowego BIAS pokrywa złącze czopowe V-Joint zapewniając mu tym samym dodatkową stabilność, zmniejszoną wagę i znacznie lepszą krzywą ugięcia całego blanku.



- Kompozytowy blank z włókna węglowego HVF®
- Konstrukcja węglowa X45®
- Połączenie typu put-over V-Joint®
- Dolnik Brading-X
- Wysokiej jakości rękojeść z EVA
- Uchwyt kołowrotka Fuji® VSS
- Przelotki Seaguide®

## BALLISTIC X SPIN

WĘDKA SPININGOWA | M | MH | HMH | H

Szybkie i błyskawicznie reagujące wędkę spinningowe Ballistic X są dedykowane do wędkowania różnego rodzaju miękkimi przynętami. W zależności od ciężaru wyrzutu znajdziesz odpowiednią wędkę do łowienia małymi i średnimi woblerami, do jigsawowania ciężkimi gumami, a także do łowienia dużymi blachami i jerkami.

Wyposażone w przelotki Titan Oxide firmy Seaguide oraz oryginalny uchwyt kołowrotka Fuji.

Nr. Art.	Długość m	CW g	Akcja	Skład L. cm	Sekcje	Przelotki	Waga g
11525-211	2.10	10-40	fast	111	2	7	100
11525-240	2.40	10-40	fast	127	2	8	115
11525-241	2.40	15-50	fast	127	2	8	120
11525-270	2.70	15-50	fast	142	2	9	150
11525-212	2.10	20-60	fast	111	2	7	115
11525-242	2.40	30-70	fast	127	2	8	125
11525-271	2.70	30-70	fast	142	2	9	170

## BALLISTIC X UL SPIN

WĘDKA SPININGOWA | UL | L

Dwa modele Ballistic X UL Spin doskonale nadają się do połowu okoni, pstrągów i kleni za pomocą małych woblerów, gum i mikro-wahadłówek.

Nr. Art.	Długość m	CW g	Akcja	Skład L. cm	Sekcje	Przelotki	Waga g
11525-200	2.00	3-10	fast	106	2	7	85
11525-210	2.10	4-15	fast	111	2	7	95



# BALLISTIC X



## BALLISTIC X JIGGERSPIN

WĘDKA SPININGOWA DO ŁOWIENIA PRZYŃĘTAMI GUMOWYMI W OPADZIE | ML

Bardzo szybkie wędziska jigowe z małymi przelotkami i szczytową akcją są stworzone specjalnie do łowienia na miękkie przynęty. Blank doskonale przenosi branie sandacza i okonia na rękę wędkarza. Te modele doskonale nadają się również do łowienia metodą Dropshot.

Nr. Art.	Długość m	CW g	Akcja	Skład L. cm	Sekcje	Przelotki	Waga g
11526-220	2.20	7-28	extra fast / fast	117	2	8	105
11526-240	2.40	7-28	extra fast / fast	127	2	9	110
11526-270	2.70	7-28	extra fast / fast	142	2	9	125

## BALLISTIC X BAITCAST

WĘDKI CASTINGOWE | ML | M

Dwa modele wędek castingowych Ballistic pozwalają na stosowanie różnych typów przynęt. Dzięki sztywnemu blankowi płytko lub głęboko pracujące woblerki mogą być łatwo prezentowane w agresywny sposób, a przynętami miękkimi można sterować z dużą precyzją. Ponadto można wygodnie stosować błyski obrotowe i chatterbaity. Wędki castingowe Ballistic X świetnie sprawdzają się również podczas wertykalnego łowienia okoni, sandaczy i szczupaków.

Nr. Art.	Długość m	CW g	Akcja	Skład L. cm	Sekcje	Przelotki	Waga g
11527-210	2.10	7-21	fast	111	2	10	115
11527-211	2.10	8-35	fast	111	2	10	120



## CALDIA SPINNING

Wędki spinningowe Caldia doskonale komponują się z popularnymi kotłowrotkami DAIWA Caldia LT.

- Kompozytowy blank HMC+® z włókna węglowego
- Powierzchnia włókna węglowego typu Upside-Down
- Połączenie typu spigot put-over
- Uchwyt kotłowrotka Fuji® Skeleton
- Przelotki Seaguide® Zirconia



11425-200

## CALDIA SPIN

### WĘDKA SPININGOWA | ML-H

Wysokomodulowe blanki wędek Caldia wykonane z włókna węglowego HMC+ charakteryzują się bardzo przyjemnym prowadzeniem i wyróżniają się wyjątkowo szybką akcją – doskonałe wędziska do potowu szczupaków, sandaczy, okoni i pstrągów na miękkie i twarde przynęty! Lekkie przelotki Seaguide z cienkimi wkładkami Zirconia wspierają wysoką sprężystość blanku i mają znaczący wpływ na właściwości rzutowe tych wędzisk - oferując praktycznie za każdym razem niewiarygodnie długie i celne rzuty! Szybkie i bardzo szybkie blanki doskonale przenoszą kontakt z dnem lub akcją przynęty, a także branie ryby wprost do rękocyści. Uchwyt kotłowrotka Fuji Skeleton pozbawiony górnej części rękocyści pozwala na natychmiastowy kontakt z blankiem i wręcz natychmiastową reakcję. Atrakcyjnie prezentująca się rękocyść z korka premium jest bardzo przyjemna w obsłudze i zapewnia idealne wyważenie nawet przy bardzo lekkich kotłowrotkach.

Nr. Art.	Długość m	CW g	Akcja	Skład L. cm	Sekcje	Przelotki	Waga g
11425-210	2.10	7-21	extra fast / fast	108	2	8	120
11425-310	3.10	7-35	fast	159	2	9	185
11425-245	2.40	10-40	extra fast / fast	123	2	8	140
11425-246	2.40	15-50	extra fast / fast	123	2	8	145
11425-276	2.70	15-50	extra fast / fast	139	2	8	165
11425-247	2.40	30-70	extra fast / fast	123	2	8	150
11425-277	2.70	30-70	extra fast / fast	139	2	8	175

## CALDIA SENSOR JIG SPIN

### WĘDKA SPININGOWA DO ŁOWIENIA PRZYNĘTAMI GUMOWYMI W OPADZIE | M | MH

Modele Caldia Sensor Jig z rękocyścią wykonaną z włókna węglowego 3K charakteryzują się bardzo szybką akcją. Rękocyść z włókna węglowego zapewnia ogromne korzyści, zwłaszcza podczas łowienia w cieplejszych temperaturach: akcja przynęty, kontakt z dnem lub delikatne branie ryb są bezpośrednio przenoszone na przedramię łowcy przez Sensor Jig! Dzięki sekcji rękocyści wykonanej z włókna węglowego każda informacja jest przekazywana bezpośrednio do ramienia. Dodatkowo wędki te umożliwiają bardzo dokładne skanowanie struktury dna. Kolejnymi zaletami tej specjalnej konstrukcji wędki jest doskonałe wyważenie całego wędziska oraz świetne wykończenie i niezwykły wygląd rękocyści.

Nr. Art.	Długość m	CW g	Akcja	Skład L. cm	Sekcje	Przelotki	Waga g
11422-210	2.10	8-35	extra fast	108	2	8	130
11422-240	2.40	8-35	extra fast	123	2	9	150
11422-270	2.70	8-35	extra fast	139	2	9	165
11422-245	2.40	14-42	extra fast	123	2	9	150
11422-275	2.70	14-42	extra fast	139	2	9	165



# CALDIA



11422-245

11425-246

11426-270

## CALDIA LIGHT SPIN

### WĘDKA SPININGOWA | UL | L

Dwa spinningi Caldia o ciężarze wyrzutu 1-6g i 3-12g są specjalnie zaprojektowane do łowienia w rzekach, strumieniach i stawach pstrągowych.

Lekkie wędziska z pustą szczytówką doskonale ładują się przy łowieniu matymi przynętami. Perfekcyjnie katapultują małe przynęty z miękkiego plastiku, woblerki i mikro-wahadłówki na duże odległości. Szybki blank zapewnia pełną kontrolę nad prowadzoną przynętą i umożliwia wyczucie delikatnych brań nawet przy silnych prądach w rzece – idealny do skutecznego i precyzyjnego łowienia okoni, pstrągów i kleni!

Nr. Art.	Długość m	CW g	Akcja	Skład L. cm	Sekcje	Przelotki	Waga g
11425-195	1.95	1-6	extra fast / fast	101	2	8	100
11425-200	2.00	3-12	extra fast / fast	103	2	8	105

## CALDIA JIGGERSPIN

### WĘDKA SPININGOWA DO ŁOWIENIA PRZYNĘTAMI GUMOWYMI W OPADZIE | ML

Wędki o wyrazistej szczytowej akcji przeznaczone do łowienia na przynęty z miękkiego plastiku.

Akcje wędek Caldia Jiggerspin pozwalają bardzo precyzyjnie skanować dno i zapewniają niezbędną elastyczność, aby okonie, sandacze czy duże szczupaki mogły połknąć przynętę bez odczuwania zbyt dużego oporu. W rezultacie zacięcie ryby zawsze jest skuteczne, bez względu na to, czy jujesz klasycznie, czy używasz zestawów Texas, Carolina lub Dropshot.

Nr. Art.	Długość m	CW g	Akcja	Skład L. cm	Sekcje	Przelotki	Waga g
11426-240	2.40	7-28	extra fast / fast	123	2	9	140
11426-270	2.70	7-28	extra fast / fast	139	2	9	150

## CALDIA EXTRA FAST SPIN

### WĘDKA SPININGOWA | MH

Wraz z modelami wędek Caldia Extra Fast DAIWA oferuje dwa wędziska przeznaczone specjalnie do łowienia dużymi i ciężkimi przynętami oraz do łowienia głęboko schodzącymi, ciężkimi i agresywnie pracującymi woblerami.

Akcja wędzisk charakteryzuje się dużą mocą w dolniku, ale z odpowiednio miękką szczytówką. Dzięki temu prezentacja ciężkich przynęt i walka z dużymi okazami nawet w najtrudniejszych warunkach nie stanowi dla tej serii żadnego problemu!

Idealny wybór do łowienia popularnymi chatterbaitami! Idealne wędki do łowienia z tozdi!

Nr. Art.	Długość m	CW g	Akcja	Skład L. cm	Sekcje	Przelotki	Waga g
11425-205	2.05	20-60	extra fast	106	2	8	130
11425-225	2.25	20-60	extra fast	116	2	8	135



- Kompozytowy blank HMC+® z włókna węglowego
- Powierzchnia włókna węglowego typu Upside-Down
- Połączenie typu spigot put-over
- Oddzielny uchwyt z korka/włókna węglowego
- Uchwyt kotowrotka Fuji® Skeleton
- Szczytówka pusta typu tubular
- Przelotki Seaguide® Zirconia



11427-210

11427-231

11427-272

## CALDIA SENSOR SPIN

WĘDKA SPININGOWA | UL | L | ML

Modele wędek Sensor Spin z serii Caldia przeznaczone są do lekkiego i ultralekkiego łowienia na gumy i woblerki. Dzięki szybkiej akcji blanku, małe przynęty takie jak małe gumki w systemie Flexi Jig, mini woblerki i małe wahadłówki można rzucać na duże odległości z niezwykłą precyzją. Akcja przynęty i branie przenoszone są bezpośrednio na rękę, co gwarantuje niesamowite wędkarskie odczucia. Wykonana z włókna węglowego rękojeść doskonale wspomaga sygnalizację brania i informuje wędkarza o tym co aktualnie dzieje się z przynętą pod wodą. Oferta obejmuje wędkę o długości od 2.10m do 2.70m w trzech różnych ciężarach wyrzutu i zapewnia odpowiedni model do niemal każdego rodzaju lekkich i ultralekkich przynęt oraz każdego rodzaju łowiska. To są idealne wędkę do lekkiego wędkowania okoni, sandaczy, kleni i pstrągów!

Nr. Art.	Długość m	CW g	Akcja	Skład L. cm	Sekcje	Przelotki	Waga g
11427-210	2.10	0.5-6	extra fast / fast	108	2	9	115
11427-211	2.10	3-10	extra fast / fast	108	2	9	120
11427-212	2.10	4-18	extra fast / fast	108	2	9	125
11427-230	2.30	0.5-6	extra fast / fast	117	2	9	125
11427-231	2.30	3-10	extra fast / fast	117	2	9	130
11427-232	2.30	4-18	extra fast / fast	117	2	9	135
11427-270	2.70	0.5-6	extra fast / fast	139	2	10	145
11427-271	2.70	3-10	extra fast / fast	139	2	10	150
11427-272	2.70	4-18	extra fast / fast	139	2	10	155





## WILDERNESS SPINNING

Seria Wilderness została specjalnie zaprojektowana do łowienia różnych ryb łososiowatych w strumieniach, rzekach, jeziorach oraz na wybrzeżach Bałtyku i Morza Północnego. Asortyment tej specjalnej serii wędzisk został dokładnie dopasowany do upodobań gatunków takich jak pstrąg morski i jeziorowy, pstrąg tęczowy, golce i tajmienice. Oczywiście niektóre modele doskonale nadają się również do połowu okoni, kleni i szczupaków. Lekki blank z włókna węglowego HMC+ jest wyposażony wyłącznie w najwyższej jakości komponenty – uchwyt kotłowrotka Fuji i lekkie przelotki XO firmy Seaguide wraz ze szlachetną rękojeścią z korka oferując niezwykle wyposażenie dla wędek w tym przedziale cenowym.

- Kompozytowy blank HMC+® z włókna węglowego
- Połączenie typu spigot put-over
- Dolnik Brading-X
- Wysokiej jakości korkowa rękojeść
- Uchwyt kotłowrotka Fuji®
- Przelotki Seaguide® z tlenku tytanu



## WILDERNESS TROUT

### WĘDKA SPININGOWA | L | LML

Wędki pstrągowe z serii Wilderness przeznaczone są do stosowania w małych strumieniach, a także w stawach i jeziorach pstrągowych. Smukły i lekki blank delikatnie tądaje się nawet z lekkimi przynętami i natychmiast stabilizuje się po wyrzuceniu. Ta cecha pozwala na długie i jednocześnie celne rzuty. Akcja blanku została dobrana tak, aby wspierać bezpieczną walkę z rybą, gdyż doskonale buforuje gwałtowne zrywy i wysoki ryby nad wodę. Podczas walki blank Wilderness Trout zamienia się w akcję półparaboliczną i doskonale amortyzuje holowaną rybę. Uchwyt kotłowrotka Fuji TVS jest przyjemny w obsłudze i nadaje tym wędziskom smukły i delikatny wygląd. Wyposażony w pustą sztytówkę (typu tubular).

Nr. Art.	Długość m	CW g	Akcja	Skład L. cm	Sekcje	Przelotki	Waga g
11872-200	2.00	2-10	medium fast	103	2	8	100
11872-210	2.10	4-14	medium fast	108	2	8	105
11872-240	2.40	6-18	medium fast	123	2	8	120

## WILDERNESS SEA TROUT

### WĘDKA SPININGOWA | ML | M | MH

Wśród wędzisk trociowych z serii Wilderness znajdziesz wędki do łowienia zarówno z brzegu, jak i z łodzi. Wędki o ciężarze wyrzutu 8-28 g są doskonale wyposażone do łowienia mniejszymi przynętami w płytkich obszarach. Dwie długie wędki o ciężarze wyrzutu do 35g lub 45g są prawdziwymi mistrzami dalekich rzutów i katapultują również ciężkie wahadłówki nawet w trakcie silnego wiatru. Dzięki miękkiej sztytówce wędki te doskonale nadają się również do używania plecionek.

Nr. Art.	Długość m	CW g	Akcja	Skład L. cm	Sekcje	Przelotki	Waga g
11872-285	2.85	7-25	medium fast	146	2	10	170
11872-241	2.40	8-28	medium fast	123	2	9	130
11872-295	2.95	10-35	medium fast	151	2	9	175
11872-305	3.05	15-45	medium fast	156	2	9	185





**WILDERNESS**



## WILDERNESS HUCHO

### WĘDKA SPININGOWA | XH

Seria Wilderness Hucho to wędkę dedykowane do połowu największych ryb tolosiowatych naszych rodzimych łowisk, które zostały dokładnie dostosowane do wymogów połowu głowacicy i tajemnia w zimie. Bardzo duże przelotki pozwalają na wygodne używanie woblerów, wahadtówek i ripperów również w mroźnych warunkach w okresie zimowym. Dzięki dużej średnicy przelotek oblodzenie przebiega znacznie wolniej, a lód można łatwo usunąć z wkładek. Mocny blank z akcją szczytową jednocześnie przyjemnie amortyzuje wysoki i uderzenia głową holowanej ryby, ale oferuje również ogromne rezerwy mocy do pewnego kontrolowania holu dużych okazów. Blank wędkę przenosi nawet najdelikatniejsze stuknięcia do rękojeści, umożliwiając wędkarzowi skanowanie struktury dna z wysoką rozdzielczością.

Nr. Art.	Długość m	CW g	Akcja	Skład L. cm	Sekcje	Przelotki	Waga g
11872-245	2.40	40-110	medium fast	123	2	7	205
11872-275	2.70	40-110	medium fast	139	2	7	225



11873-205



11873-225



## WILDERNESS SOLID SPIN

WĘDKA SPININGOWA | UUL | UL | L | PEŁNA SZCZYTÓWKA

Doskonale wyposażone modele Solid Spin z serii Wilderness zostały zaprojektowane z myślą o coraz popularniejszym ultralekkich potowach pstrągów, okoni i sandaczy. Blanki modeli Solid Spin posiadają wklejaną szczytówkę z pełnego włókna węglowego i odpowiednio mocny dolnik, dzięki czemu są w stanie rzucać małymi i lekkimi przynętami na duże odległości z dużą dokładnością. Czuły blank przenosi całą pracę przynęty oraz każdy kontakt z rybą i dnem wprost do rękojeści i oferuje wystarczającą rezerwę mocy, aby bezpiecznie wyholować nawet największe okazy.

Nr. Art.	Długość m	CW g	Akcja	Skład L. cm	Sekcje	Przelotki	Waga g
11873-200	2.00	2-10	extra fast	103	2	8	105
11873-205	2.00	5-12	extra fast	103	2	8	110
11873-210	2.10	1-5	extra fast	108	2	8	105
11873-225	2.25	2-10	extra fast	116	2	9	115



**WILDERNESS**



11874-245

## WILDERNESS COREGONE

### WĘDKA COREGONE | L | CZUŁA SZCZYTÓWKA

Seria wędek Wilderness Coregone została opracowana wspólnie z naszymi specjalistami w Austrii i Niemczech i przeszły kompleksowe testy nad wodą. Wysokiej klasy wyposażenie tych wędek nie pozostawia żadnych życzeń bez spełnienia! Potężenie czopowe pozwala na opracowanie wyjątkowo smukłych, lekkich i doskonale wyważonych blanków, które sygnalizują nawet najdelikatniejsze brania. Akcja blanków z włókna węglowego HMC+ została dopracowana tak, aby umożliwić skuteczne zacięcie nawet podczas łowienia na dużych głębokościach. Paraboliczna krzywa ugięcia wędzisk niezawodnie amortyzuje gwałtowne ucieczki na bliskich odległościach i zapobiega utracie ryby. Idealne modele do żyłki i cienkiej plecionki!

Dwie szczytówki z włókna węglowego pozwalają precyzyjnie dostosować się do aktualnych warunków wodnych i reagować na aktualne zachowanie gołców i sieji. Wyposażony w najwyższej jakości rękojeść z korka AAA i uchwyt kotowrotka Fuji DPS.

Nr. Art.	Długość m	CW g	Akcja	Skład L. cm	Sekcje	Przelotki	Waga g
11874-215	2.10	3-12	medium fast	108	2+2	10	105
11874-245	2.40	3-12	medium fast	123	2+2	11	120

### DRGAJĄCE SZCZYTÓWKI DO WILDERNESS COREGONE

Nr. Art.	Dopasowany do wędek Art.-No.	Dopasowany do wędek CW g	Kolor	Typ
11874-000Y	11874-215, 11874-245	3-12	yellow	LQ
11874-000R	11874-215, 11874-245	3-12	red	MLQ



# PREDATOR



## FUEGO PREDATOR SPIN

- Kompozytowy blank HMC+® z włókna węglowego
- Powierzchnia włókna węglowego typu Upside-Down
- Niezawodne połączenie czopowe typu put-over
- Uchwyt kołowrotka Fuji®
- Przelotki Seaguide®



## FUEGO PREDATOR SPIN

NEW

### WĘDKA SPININGOWA | L-XH

Dzięki wędkom spinningowym i castingowym Fuego Predator DAIWA oferuje kompletną linię nowoczesnych wędek o szybkich i sztywnych blankach, które – w zależności od modelu – nadają się do niemal wszystkich nowoczesnych zastosowań spinningowych, od UL do big bait. Smukłe blanki wykonane z węgla HMC+ charakteryzują się wysokiej jakości komponentami w nowoczesnym wzornictwie. Oryginalny uchwyt kołowrotka Fuji VSS jest niezwykle wygodny w dłoni i umożliwia towienie bez zmęczenia. Wysokiej jakości przelotki Seaguide z superlekkimi wkładkami LS zapewniają ciche i gładkie prowadzenie linki.

Specjalna powierzchnia węglowa w połączeniu z innowacyjnymi dolnikami z pianki EVA zapewniają ekskluzywny, nowoczesny i wysokiej jakości wygląd.

Nr. Art.	Długość m	CW g	Akcja	Skład L. cm	Sekcje	Przelotki	Waga g
11124-200	2.00	3-12	fast	107	2	8	110
11124-210	2.10	5-20	fast	110	2	8	115
11124-216	2.10	7-30	fast	110	2	8	125
11124-240	2.40	10-40	fast	126	2	8	140
11124-241	2.40	15-50	fast	126	2	8	145
11124-242	2.40	30-70	fast	126	2	8	155
11124-243	2.40	40-95	fast	126	2	8	165
11124-270	2.70	10-40	fast	141	2	8	155
11124-271	2.70	15-50	fast	141	2	8	165
11124-272	2.70	30-70	fast	141	2	8	185
11124-273	2.70	40-100	fast	141	2	8	205
11124-300	3.00	10-40	fast	157	2	9	180
11124-301	3.00	20-60	fast	157	2	9	200

## FUEGO PREDATOR JIGGER SPIN

NEW

### WĘDKA SPININGOWA DO ŁOWIENIA PRZYŃĘTAMI GUMOWYMI W OPADZIE | ML

Oba modele jigger zostały zaprojektowane z mniejszymi przelotkami i wyjątkowo szybką akcją szczytówki – idealne wycucie struktury dna przy użyciu małych przyręty miękkich oraz do wycucia bardzo delikatnych brań.

Nr. Art.	Długość m	CW g	Akcja	Skład L. cm	Sekcje	Przelotki	Waga g
11125-245	2.40	7-32	fast	126	2	9	140
11125-275	2.70	7-32	fast	141	2	9	160



# FUEGO



11125-275

11124-242

11124-200

11126-200

## FUEGO PREDATOR TRAVEL SPIN

WĘDKA SPININGOWA TYPU "TRAVEL" | M | MH

Modele travel idealnie nadają się na wyprawy wędkarskie na wakacjach. Warto podkreślić, że krzywa ugięcia, wyrównowanie i akcja obu wędek są bardzo zbliżone do klasycznych dwuczęściowych wędek. Dzięki kompaktowym rozmiarom transportowym wędkę można łatwo schować w bagażu lub plecaku.

Nr. Art.	Długość m	CW g	Akcja	Skład L. cm	Sekcje	Przelotki	Waga g
11125-246	2.40	15-50	fast	66	4	8	145
11125-276	2.70	20-60	fast	74	4	8	180

## FUEGO PREDATOR BAITCAST

WĘDKI CASTINGOWE | ML | M | MH

Trzy wędkę baitcastingowe z serii Fuego Predator obejmują najważniejsze metody wędkowania BC i charakteryzują się szybkimi blankami z mocnym dolnikiem i wyjątkowymi właściwościami rzutowymi.

Wersja 4-18g doskonale nadaje się do połowu okoni, kleni i sandaczy za pomocą małych przynęt typu twitch i miękkich przynęt. Model 7-32g poradzi sobie również z większymi twardymi przynętami, głęboko pływającymi woblerami i klasycznymi miękkimi przynętami stosowanymi na sandacze i szczupaki. Wersja 64g skutecznie zarzuci duże miękkie i twarde przynęty, tak samo jak średniej wielkości przynęty typu swim-bait na szczupaki i sandacze.

Modele baitcastowe wyposażone są w ergonomiczny uchwyt kołowrotka PTS firmy Fuji.

Nr. Art.	Długość m	CW g	Akcja	Skład L. cm	Sekcje	Przelotki	Waga g
11126-200	2.00	4-18	extra fast / fast	106	2	9	125
11126-215	2.10	7-32	extra fast / fast	110	2	9	135
11126-225	2.25	18-64	extra fast / fast	115	2	10	160



- Kompozytowy blank HMC+® z włókna węglowego
- Niezawodne połączenie czopowe typu put-over
- Rękojeść z naturalnego korka AAA
- Uchwyt kotwotwórka Fuji® DPS
- Przelotki Seaguide®



HIGH MODULUS CARBON PLUS



PRECISION ROD COMPONENTS



## EXCELER TRADITIONAL SPIN

NEW

WĘDKA SPININGOWA | M | MH | H

Wędki Exceler Traditional Spin uzupełniają popularną i sprawdzoną serię Exceler Spin o dodatkowe siedem wędzisk, wszystkie wyposażone w wysokiej jakości uchwyt z pełnego korka. Ciężary wyrzutu zaczynające się od 10-40g, 20-60g i 30-80g, dostępne w długościach 2.40m i 2.70m, a także wędka na troć morską o długości 3.15m, obejmują najważniejsze metody połowu wszystkich drapieżników. Dzięki wędziskom Exceler Traditional DAIWA zapewnia odpowiedni sprzęt do połowu pstrągów, szczupaków, okoni i sandaczy. Te wędki to doskonałe uniwersalne wędki spinningowe, które można stosować zarówno z przynętami miękkimi, woblerami jak i wahadłówkami.

Wyposażone w wysokiej jakości komponenty firm Fuji i Seaguide, wędki Exceler Traditional Spin są dostępne w bardzo dobrym stosunku ceny do jakości.

Nr. Art.	Długość m	CW g	Akcja	Skład L. cm	Sekcje	Przelotki	Waga g
11666-240	2.40	10-40	extra fast / fast	123	2	8	140
11666-241	2.40	20-60	extra fast / fast	124	2	8	145
11666-242	2.40	30-80	extra fast / fast	125	2	8	160
11666-270	2.70	10-40	extra fast / fast	138	2	8	185
11666-271	2.70	20-60	extra fast / fast	138	2	8	200
11666-272	2.70	30-80	extra fast / fast	138	2	8	205
11666-310	3.15	15-40	fast	161	2	8	210



# EXCELER



11666-240



11666-272



11666-310





## EXCELER SPINNING

- Kompozytowy blank HMC+® z włókna węglowego
- Wysokiej jakości rękojeść z EVA
- Ergonomiczny skręcany uchwyt kołowrotka
- Przelotki Seaguide® z tlenku tytanu
- Uchwyt do mocowania haczyka



## EXCELER SPIN

### WĘDKA SPININGOWA | LM | M | MH | H

Seria wędek spinningowych Exceler to obszerna gama nowoczesnych wędek do aktywnego połowu niemal wszystkich gatunków europejskich drapieżników. Smukłe blanki z włókna węglowego HMC+ oferują zrównoważoną i szybką akcję z dużą mocą. Wysokiej jakości komponenty, takie jak lekkie przelotki Seaguide, ergonomiczny uchwyt kołowrotka i nowoczesna rękojeść z pianki EVA przyczyniają się do doskonałego wyważenia i wydajności tych wędzisk.

Nr. Art.	Długość m	CW g	Akcja	Skład L. cm	Sekcje	Przelotki	Waga g
11662-226	2.25	5-20	extra fast / fast	116	2	8	120
11662-240	2.40	10-40	extra fast / fast	124	2	8	140
11662-241	2.40	20-60	extra fast / fast	124	2	8	140
11662-242	2.40	40-80	extra fast / fast	124	2	8	165
11662-270	2.70	10-40	extra fast / fast	139	2	8	165
11662-271	2.70	20-60	extra fast / fast	139	2	8	175
11662-272	2.70	40-80	extra fast / fast	139	2	8	195
11662-300	3.00	15-50	extra fast / fast	155	2	8	180





# EXCELER

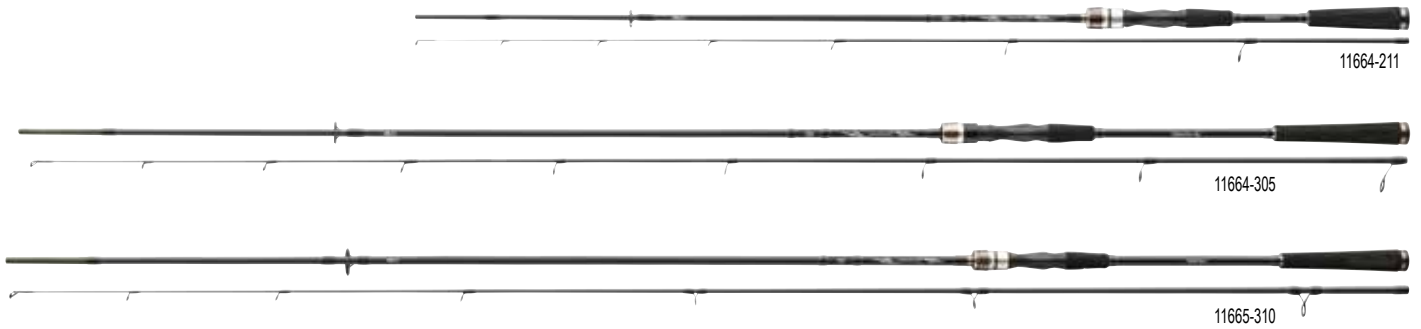

## EXCELER SOLIDTIP SPIN

### WĘDKA SPININGOWA | UL | L | PEŁNA SZCZYTÓWKA

Dwie wędki Solid Top mają pełną wklejaną szczytówkę z włókna węglowego, co umożliwia bardzo długie i dokładne rzuty także bardzo lekkimi przynętami, takimi jak mikro-wahadłówki czy mini woblery. Brania ryb, praca przynęty i kontakt z dnem są doskonale przenoszone dzięki super czułym szczytówkom.

Nr. Art.	Długość m	CW g	Akcja	Skład L. cm	Sekcje	Przelotki	Waga g
11664-211	2.10	2-10	extra fast	109	2	8	100
11664-225	2.25	0.5-7	extra fast	116	2	8	110

## EXCELER JIGGERSPIN

### WĘDKA SPININGOWA DO ŁOWIENIA PRZYNĘTAMI GUMOWYMI W OPADZIE | L | ML

Modele Jigger i Distance Jig charakteryzują się szybką akcją szczytówką i sztywnym dolnikiem – są to idealne cechy wędkę, którą przynęty muszą być agresywnie prowadzone na dużych dystansach, a nawet najdelikatniejsze brania powinny być doskonale wyczuwalne. Dzięki modelom o długości 3.05 m możesz osiągać ogromne odległości rzutów nawet małymi przynętami, co jest szczególnie wygodne w przypadku wędkowania na żwirowniach lub kanałach. Idealna długość do pokonywania różnego rodzaju przeszkód, wzmocnień skalistych brzegów lub prezentacji przynęty bezpośrednio przy krawędzi umocnienia brzegu.

Nr. Art.	Długość m	CW g	Akcja	Skład L. cm	Sekcje	Przelotki	Waga g
11664-245	2.40	7-28	extra fast	125	2	8	135
11664-275	2.70	7-28	extra fast	139	2	8	150
11664-305	3.05	3-18	extra fast / fast	155	2	9	165
11664-306	3.05	5-25	extra fast / fast	155	2	9	175

## EXCELER SEA TROUT

### WĘDKA DO POŁOWU MORSKICH TROCI | MH

Do wymagającego połowu na trocie jeziorowe i wędrownie seria Exceler Spin oferuje dedykowany model, który został specjalnie zaprojektowany do połowu spinningowego na dużych dystansach. Półparaboliczny blank idealnie ładuje się podczas rzutów i katapultuje przynęty o masie 15-40g na niewiarygodne odległości. Akcja miękkiej końcówki blanku doskonale buforuje nagłe ucieczki ryby, uderzenia głową i wyskoki nad wodę – szczególnie z bliskiej odległości, dzięki czemu zmniejsza ryzyko utraty zdobyczy. Doskonałe wyważenie blanku umożliwia wielogodzinne wędkowanie bez uczucia zmęczenia.

Nr. Art.	Długość m	CW g	Akcja	Skład L. cm	Sekcje	Przelotki	Waga g
11665-310	3.15	15-40	medium fast	162	2	8	185



LEGALIS

802HFS

# LEGALIS

## LEGALIS SPINNING HVF

- Kompozytowy blank z włókna węglowego HVF®
- Niezawodne połączenie spigot
- Wysokiej jakości rękojeść z EVA
- Ergonomiczny skręcany uchwyt kołowrotka
- Przelotki Titanium Oxide



### LEGALIS SPIN

#### WĘDKA SPININGOWA | L-H

##### Topowe spinningi o wyjątkowym designie

Spinningi Legalis wyróżniają się wyjątkowym designem i fantastyczną relacją ceny do jakości. Smukłe, dobrze zbalansowane blanki z kompozytu węglowego HVF świetnie leżą w dłoni i umożliwiają osiągnięcie bardzo dobrych odległości wyrzutowych oraz skuteczne rozpoznawanie brań. Posiadają wystarczającą moc do pewnego, a nawet forsownego holu silnych, walecznych drapieżników. Połączenie czopowe V-Joint zapewnia harmonijnie równomierną krzywą ugięcia i perfekcyjną stabilność pod obciążeniem.

Wyposażone w przelotki Titanium-Oxyd i wysokiej jakości gryf z EVA w japońskim stylu!

Nr. Art.	Długość m	CW g	Akcja	Skład L. cm	Sekcje	Przelotki	Waga g
11768-211	2.10	5-20	fast	111	2	8	105
11768-241	2.40	5-20	fast	127	2	8	115
11768-290	2.90	5-35	fast	152	2	9	165
11768-212	2.10	10-30	fast	111	2	8	105
11768-242	2.40	10-30	fast	127	2	8	125
11768-300	3.05	10-40	fast	159	2	9	175
11768-243	2.40	15-50	fast	127	2	8	140
11768-273	2.70	15-50	fast	142	2	8	170
11768-304	3.00	30-60	fast	158	2	9	180
11768-244	2.40	30-70	fast	127	2	8	150
11768-274	2.70	30-70	fast	142	2	8	175
11768-245	2.40	50-100	fast	127	2	8	165
11768-275	2.70	50-100	fast	142	2	8	190



11768-212



11768-245



11768-273



11768-290

## LEGALIS UL SPIN

### WĘDKA SPININGOWA | UL

Spinningi Legalis Ultra-Light wyposażone w delikatną szczytówkę Tubular Tip, cechują się szybką akcją szczytową - idealną do operowania sztucznymi wabikami już od 2g wagi. Świetnie spisują się podczas połowu okoni, kleni i pstrągów. W trakcie holu ich półparaboliczna akcja oraz doskonale wyważone blanki z kompozytu HVF zapewniają maksimum frajdy z każdego ruchu walczącej ryby!

Nr. Art.	Długość m	CW g	Akcja	Skład L. cm	Sekcje	Przelotki	Waga g
11768-190	1.90	2-12	fast	103	2	8	85
11768-210	2.10	3-15	fast	111	2	8	100

## LEGALIS JIGGERSPIN

### WĘDKA SPININGOWA DO ŁOWIENIA PRZYŃĘTAMI GUMOWYMI W OPADZIE | ML | M

Modele Jigger z serii Legalis to specjalistyczne wędziska do łowienia szczupaków, okoni i sandaczy sztucznymi, miękkimi wabikami. Szybka, szczytowa akcja blanków HVF gwarantuje doskonałą prezentację oraz kontrolę przynęty. Znaczna sztywność zapewnia optymalny kontakt z podłożem, prezentowanym wabikiem oraz holowaną rybą umożliwiając efektywne zacinanie, skuteczne wywieranie presji w trakcie holu i bezpieczne lądowanie kapitalnych drapieżników.

Nr. Art.	Długość m	CW g	Akcja	Skład L. cm	Sekcje	Przelotki	Waga g
11768-248	2.40	7-28	fast	127	2	9	120
11768-247	2.40	8-35	fast	127	2	9	130

# 忍 NINJA 者



## NINJA X SPINNING



HIGH MODULUS CARBON PLUS



PRECISION ROD COMPONENTS

- Kompozytowy blank HMC+® z włókna węglowego
- Uchwyt kołowrotka DPS
- Przelotki Seaguide®



## NINJA X SPIN

NEW

### WĘDKA SPININGOWA | L-H

Klasyczne wędki spinningowe z szczytową akcją.

Wędki spinningowe Ninja X nadają się do prawie wszystkich popularnych przynęt i metod łowienia drapieżników - zaprojektowane jako prawdziwie wszechstronne wędkie spinningowe! Idealne do łowienia na miękkie przynęty, woblerki, wahadłówki i błystki. Cienka rękojeść oferuje duże rezerwy mocy oraz doskonałe właściwości rzutowe i idealną wręcz krzywą ugięcia - dzięki czemu zawsze możesz zachować kontrolę podczas walki z dużymi rybami.

Nr. Art.	Długość m	CW g	Akcja	Skład L. cm	Sekcje	Przelotki	Waga g
11204-210	2.10	3-15	fast	109	2	7	120
11204-211	2.10	5-20	fast	109	2	7	125
11204-212	2.10	10-30	fast	109	2	7	135
11204-240	2.40	5-20	fast	124	2	8	140
11204-241	2.40	10-30	fast	124	2	8	155
11204-242	2.40	15-50	fast	124	2	8	160
11204-243	2.40	30-70	fast	124	2	8	185
11204-244	2.40	50-100	fast	124	2	8	195
11204-270	2.70	15-50	fast	139	2	8	195
11204-271	2.70	30-60	fast	139	2	8	205
11204-272	2.70	40-80	fast	139	2	8	215
11204-300	3.00	30-60	fast	154	2	8	225

## NINJA X SOLID SPIN

NEW

### WĘDKA SPININGOWA | UL | L

Modele Solid Spin z serii Ninja X wyposażone są w bardzo czute pełne szczytówki z węgla, które są praktycznie nie do złamania w normalnych warunkach połowu. Szczytówki te, w połączeniu z mocnym blankiem, są idealne do rzucania lekkimi woblerami, wahadłówkami lub błystkami na duże odległości, zachowując pełną kontrolę nad pracą przynęty. Akcja i krzywa ugięcia blanku zostały zaprojektowane tak, aby zagwarantować maksimum zabawy i uniknąć utraty ryby podczas walki. Dobrze wyważone, cienkie blanki wędek przenoszą każdy ruch przynęty, kontakt z rybą i dnem bezpośrednio do dłoni wędkarza.

Nr. Art.	Długość m	CW g	Akcja	Skład L. cm	Sekcje	Przelotki	Waga g
11204-190	1.90	1-9	fast	99	2	8	105
11204-213	2.10	3-12	fast	109	2	8	115



## NINJA X JIGGERSPIN

**NEW**

WĘDKA SPININGOWA DO ŁOWIENIA PRZYŃĘTAMI GUMOWYMI W OPADZIE | L | ML

Bardzo lekkie i wyjątkowo szybkie blanki tych klasycznych spinningów jigowych są wyposażone w nieco mniejsze przelotki dla lepszej czułości i do stosowania z cienkimi plecionkami. Akcja przynęty, kontakt z dnem, a nawet lekkie brania są przenoszone bezpośrednio do rękojeści.

Nr. Art.	Długość m	CW g	Akcja	Skład L. cm	Sekcje	Przelotki	Waga g
11203-245	2.40	8-35	extra fast / fast	124	2	8	155
11203-246	2.40	7-28	extra fast / fast	124	2	8	150
11203-275	2.70	8-35	extra fast / fast	139	2	8	170
11203-276	2.70	7-28	extra fast / fast	139	2	8	160

## NINJA X LIGHT SPIN

**NEW**

WĘDKA SPININGOWA | LM

Dwie wersje Light Spin z akcją szczytową zostały opracowane specjalnie do stosowania małych przynęt miękkich, woblerów i obrotówek. Idealnie nadaje się do połowu okoni, sandaczy i kleni.

Nr. Art.	Długość m	CW g	Akcja	Skład L. cm	Sekcje	Przelotki	Waga g
11204-220	2.25	4-18	fast	117	2	8	125
11204-255	2.55	4-18	fast	132	2	9	150

## NINJA X EXTRA FAST

**NEW**

WĘDKA SPININGOWA | M

Model Extra Fast z tej serii został specjalnie opracowany do łowienia w trudnym terenie – szczególnie mocny blank pozwala wywierać silną presję na rybę i trzymać ją z dala od różnych przeszkód. Przynęty takie jak Chatterbaity, głęboko pracujące wobler i ciężkie przynęty miękkie to przynęty, które można z powodzeniem używać z Ninja X Extra fast.

Nr. Art.	Długość m	CW g	Akcja	Skład L. cm	Sekcje	Przelotki	Waga g
11204-225	2.25	15-40	extra fast	116	2	8	145

# 忍 NINJA 者



11208-220

- Blank z węglowego kompozytu
- Wysokiej jakości rękojeść z EVA
- Funkcjonalny uchwyt kotłowrotka
- Przelotki Seaguide® z tlenku tytanu
- Uchwyt do mocowania haczyka

seaguide®  
PRECISION ROD COMPONENTS



## NINJA EXT SPIN

WĘDKA SPININGOWA | M | MH

Seria EXT z rodziny Ninja przeznaczona jest szczególnie dla wędkarzy, którzy zwracają uwagę na kompaktową długość wędziska, ale nie idą na kompromisy w zakresie akcji wędziska. Akcja wędek Ninja z teleskopową rękojeścią jest trudna do odróżnienia od akcji wędzisk dwuczściowych. Szybkie i smukłe blanki wykonane z nowoczesnego kompozytowego włókna węglowego nadają się do łowienia na miękkie i twarde przynęty. Dzięki kompaktowej długości po złożeniu wędki te można łatwo transportować na rowerze, w samochodzie lub lokalnym transporcie publicznym.

Nr. Art.	Długość m	CW g	Akcja	Skład L. cm	Sekcje	Przelotki	Waga g
11206-220	2.25	5-30	extra fast / fast	100	3	8	135
11206-221	2.25	15-50	extra fast / fast	100	3	8	150
11206-245	2.45	5-30	extra fast / fast	106	3	8	155
11206-246	2.45	15-50	extra fast / fast	106	3	8	170

**EXT SPIN**
**MOBILE SPIN**
**X-COMPACT SPIN**

11206-220

11207-243

## NINJA X MOBILE SPIN

WĘDKA SPININGOWA | M | MH

Obydwa modele spinningów to trzyczęściowe wędkę ze specjalną koncepcją łączenia czopowego. Połączenie złączy typu put-in i spigot pozwala na konstruowanie szczególnie szybkich i dobrze wyważonych wędzisk z bardzo smukłymi blankami. Wędkę te charakteryzują się zmniejszoną długością po złożeniu i oferują doskonałe właściwości do animacji miękkich przynęt plastikowych i twardych przynęt typu wobler.

Nr. Art.	Długość m	CW g	Akcja	Skład L. cm	Sekcje	Przelotki	Waga g
11207-242	2.45	5-30	extra fast / fast	86	3	8	160
11207-243	2.45	15-50	extra fast / fast	86	3	8	170

## NINJA X-COMPACT SPIN

WĘDKA SPININGOWA TELESKOPOWA | M | MH

Dwie wędkę X-Compact z serii Ninja X to najbardziej kompaktowe wędkę spinningowe w całej ofercie wędzisk DAIWA. Po złożeniu mają długość zaledwie 50cm – wędkę te można łatwo transportować w plecaku lub walizce i od razu są gotowe do wędkowania. Kompozytowe blanki z włókna węglowego z przelotkami firmy Seaguide nie pozostawiają żadnych życzeń w zakresie rzutów i właściwości podczas holu, dzięki czemu wędkę Ninja-X-Compact są w oskonatymi towarzyszami każdej wyprawy wędkarskiej.

Nr. Art.	Długość m	CW g	Akcja	Skład L. cm	Sekcje	Przelotki	Waga g
11208-220	2.25	5-30	extra fast	50	8+1	8	140
11208-240	2.45	15-50	extra fast	50	9+1	8	170

忍 NINJA 者

KIDS

- Kompozytowy blank HMC+® z włókna węglowego
- Uchwyt z korka / pianki EVA
- Uchwyt kołowrotka DPS
- Dwustopkowe przelotki Titanium Oxide



## NINJA X KIDS

WĘDKA SPININGOWA | ML | M

W ofercie wędek Ninja X Kids DAIWA oferuje krótkie wędkę zaprojektowane specjalnie z myślą o dzieciach i młodzieży. Długości 1.60m i 1.80m sprawiają, że obsługa tych wędek jest niesamowicie łatwa i przyjemna. Model Power Kids o długości 1.80m i ciężarze wyrzutu 20-60g umożliwia także stosowanie cięższych przynęt oraz przynęt do połowu szczupaków czy karpia. Akcja blanków z włókna węglowego HMC+ została zaprojektowana tak, aby umożliwić dobre odległości rzutów i wszechstronne zastosowanie. Blanki z solidnymi, podwójnymi przelotkami wytrzymują nawet większe obciążenia!

Nr. Art.	Długość m	CW g	Akcja	Skład L. cm	Sekcje	Przelotki	Waga g	Kolor wędk
11208-160	1.60	10-30	fast	84	2	6	110	blue
11208-161	1.60	10-30	fast	84	2	6	110	pink
11208-180	1.80	20-60	fast	94	2	6	130	green







## CROSSFIRE SPINNING

Szeroka gama wędzisk Crossfire Spinning obejmuje różne zakresy ciężarów wyrzutowych i długości wędzisk, aby zapewnić odpowiedni model do większości typów i technik nowoczesnego spinningu.

Wyposażone w przelotki z tlenu tytanu i innowacyjny uchwyt kołowrotka, spinningi Crossfire idealnie pasują do serii naszych kołowrotków Crossfire LT.

- Blank z włókna węglowego
- Dwuczęściowa rękojeść EVA
- Ergonomiczny skręcany uchwyt kołowrotka
- Przelotki Titanium Oxide



## CROSSFIRE SPIN

### WĘDKA SPININGOWA | L-XH

Modele wędek Crossfire powyżej 25g ciężaru wyrzutu charakteryzują się bardzo szybką akcją i doskonale nadają się do towienia gumami i woblami. Branie, praca przynęty i struktura dna są doskonale przenoszone na rękę wędkarza.

Nr. Art.	Długość m	CW g	Akcja	Skład L. cm	Sekcje	Przelotki	Waga g
11438-210	2.10	5-25	medium fast	109	2	6	120
11438-270	2.70	10-30	medium fast	139	2	8	175
11438-211	2.10	10-40	medium fast	109	2	6	125
11438-300	3.00	10-40	medium fast	155	2	8	210
11438-240	2.40	15-40	medium fast	123	2	8	165
11438-271	2.70	15-40	medium fast	140	2	8	200
11438-241	2.40	20-60	medium fast	123	2	8	180
11438-272	2.70	20-60	medium fast	139	2	8	205
11438-301	3.00	20-60	medium fast	155	2	8	235
11438-242	2.40	40-100	medium fast	123	2	8	190
11438-273	2.70	40-100	medium fast	140	2	8	230
11438-302	3.00	40-100	medium fast	154	2	8	245
11438-243	2.40	50-180	medium fast	123	2	7	195
11438-274	2.70	50-180	medium fast	139	2	8	250



# CROSSFIRE



11439-271

11437-180

## CROSSFIRE JIGGERSPIN

WĘDKA SPININGOWA DO ŁOWIENIA PRZYŃĘTAMI GUMOWYMI W OPADZIE | L | ML

Crossfire Jiggerspin można rozpoznać po mniejszych przelotkach i szczytowej akcji. Doskonale nadają się do lżejszego łowienia miękkimi przynętami i plecionkami, a także do łowienia metodami Dropshot, Carolina lub Texas.

Nr. Art.	Długość m	CW g	Akcja	Skład L. cm	Sekcje	Przelotki	Waga g
11439-240	2.40	5-25	fast	123	2	8	145
11439-270	2.70	5-25	fast	140	2	8	175
11439-241	2.40	8-35	fast	123	2	8	155
11439-271	2.70	8-35	fast	139	2	8	180

## CROSSFIRE UL SPIN

WĘDKA SPININGOWA | UL

Crossfire Ultra Light Spin o półparabolicznej akcji pozwala z łatwością rzucać lekkimi przynętami na duże odległości i gwarantuje świetną zabawę podczas holu ryby.

Wyposażony w pustą sztytówkę (typu tubular).

Nr. Art.	Długość m	CW g	Akcja	Skład L. cm	Sekcje	Przelotki	Waga g
11437-150	1.50	2-7	medium fast	77	2	6	90
11437-180	1.80	2-7	medium fast	93	2	6	100
11437-210	2.10	2-7	medium fast	109	2	8	110

## CROSSFIRE SEA TROUT

WĘDKA DO POŁOWU MORSKICH TROCI | ML

Półparaboliczny blank modelu Sea Trout świetnie ładuje się podczas rzutu i pozwala osiągać ogromne odległości za pomocą wahadłówek i woblerów. Podczas walki Crossfire Sea Trout doskonale amortyzuje próby ucieczki dużych troci i pstrągów.

Nr. Art.	Długość m	CW g	Akcja	Skład L. cm	Sekcje	Przelotki	Waga g
11438-310	3.00	10-30	medium fast	156	2	8	195



## SWEEPFIRE SPINNING

Szeroka gama wędek Sweepfire oferuje odpowiedni model wędziska do prawie każdego sposobu wędkowania w nowoczesnym spinningu. Smukłe blanki kompozytowe z włókna węglowego są bardzo lekkie i rzeczywiście bardzo ciężko jest odróżnić je od wędek z czystego włókna węglowego.

Wyposażone w przelotki z tlenku aluminium, wygodną rękojeść z korka i świetny design, wędkę z serii Sweepfire Spinning stanowią doskonały wybór, gdy poszukujemy idealnego stosunku ceny do jakości.

- Kompozytowy blank
- Korkowa rękojeść
- Uchwyt kołowrotka DPS
- Aluminiowe oxydowane przelotki



11446-211



11445-150

## SWEEPFIRE SPIN

### WĘDKA SPININGOWA | L-XH

Wśród modeli od 5-25g do 50-150g znajdziesz wędziska do lekkiego i średniego połowu spinningowego, a także do łowienia dużych szczupaków na ciężkie przynęty rozmiaru XL. Blank wykonany z materiału kompozytowego jest bardzo dobrze wyważony i niezwykle sprężysty.

Nr. Art.	Długość m	CW g	Akcja	Skład L. cm	Sekcje	Przelotki	Waga g
11446-210	2.10	5-25	medium fast	110	2	7	125
11446-211	2.10	10-40	medium fast	110	2	7	160
11446-240	2.40	10-40	medium fast	125	2	7	165
11446-270	2.70	10-40	medium fast	141	2	8	200
11446-300	3.00	10-40	medium fast	157	2	8	230
11446-241	2.40	15-50	medium fast	126	2	7	190
11446-271	2.70	15-50	medium fast	141	2	8	190
11446-301	3.00	20-60	medium fast	157	2	8	270
11446-242	2.40	30-70	medium fast	126	2	7	195
11446-272	2.70	30-70	medium fast	141	2	8	230
11446-243	2.40	40-100	medium fast	126	2	7	235
11446-273	2.70	40-100	medium fast	141	2	8	240
11446-302	3.00	40-100	medium fast	157	2	8	290
11446-244	2.40	50-150	medium fast	126	2	7	240
11446-274	2.70	50-150	medium fast	141	2	8	260



## SWEEPFIRE



### SWEEPFIRE UL SPIN

#### WĘDKA SPININGOWA | UL

Te spinningi UL doskonale nadają się do łowienia ryb łososiowatych i okoni na lekkie wahadłówki, btystki, plastikowe przynęty i woblery. Smukły blank doskonale tądaje się nawet przy niewielkich ciężarach wyrzutu i jest bardzo precyzyjny.

Wyposażony w pustą sztytówkę (typu tubular).

Nr. Art.	Długość m	CW g	Akcja	Skład L. cm	Sekcje	Przelotki	Waga g
11445-150	1.50	5-10	progressive	79	2	7	95
11445-180	1.80	5-10	progressive	95	2	7	110
11445-210	2.10	5-10	progressive	110	2	7	130

### SWEEPFIRE JIGGERSPIN

#### WĘDKA SPININGOWA DO ŁOWIENIA PRZYNĘTAMI GUMOWYMI W OPADZIE | L | ML

Wędki spinningowe Sweepfire jig charakteryzują się wyraźną szczytową akcją ze sztywnym dolnikiem. Małe przelotki na szczytówce są dedykowane do użytku z plecionkami i wspomagają szybką akcję blanku.

Idealnie nadają się do potowu okoni, sandaczy i szczupaków na przynęty z miękkiego plastiku, imitacje owadów i twistery.

Nr. Art.	Długość m	CW g	Akcja	Skład L. cm	Sekcje	Przelotki	Waga g
11447-240	2.40	5-25	fast	125	2	7	160
11447-270	2.70	5-25	fast	141	2	8	180
11447-241	2.40	8-35	fast	125	2	7	170
11447-271	2.70	8-35	fast	141	2	8	185

### SWEEPFIRE SEA TROUT

#### WĘDKA SPININGOWA | ML

Klasyczna wędka trociowa o półparabolicznej akcji. Sweepfire Sea Trout umożliwiała bardzo dalekie rzuty i pewnie amortyzuje ucieczki silnie walczących troci i pstrągów jeziorowych.

Nr. Art.	Długość m	CW g	Akcja	Skład L. cm	Sekcje	Przelotki	Waga g
11446-310	3.00	10-30	medium fast	157	2	9	235

## TRIFORCE TARGET SPINNING

Z wędkami serii Triforce jesteś doskonale przygotowany do większości technik nowoczesnego spinningu!

Niezależnie od tego, czy towarzyszą ci małe wahadłówki, czy szczupaki na wobler – seria Triforce firmy DAIWA zawiera odpowiednią wędkę na niemal każdy gatunek drapieżnika.

Wędki Triforce łączą ultranowoczesny design z wyjątkowym stosunkiem ceny do jakości!



HIGH MODULUS CARBON PLUS

- Kompozytowy blank HMC+® z włókna węglowego
- Rękojeść z EVA
- Lekki skręcany uchwyt kołowrotka
- Aluminiowe oksydowane przelotki



11400-190

### TRIFORCE TARGET SPOON

WĘDKA SPININGOWA NA PSTRĄGI | UL | SZCZYTÓWKA TYPU "TUBULAR"

Wędki Target Spoon o akcji parabolicznej doskonale nadają się do rzucania lekkimi i ultralekkimi woblerami na duże odległości. Doskonała zabawa podczas holu ryby gwarantowana!

Nr. Art.	Długość m	CW g	Akcja	Skład L. cm	Sekcje	Przelotki	Waga g
11400-190	1.95	1-8	UL-parabolic	101	2	7	95
11400-210	2.10	2-10	UL-parabolic	109	2	7	105

### TRIFORCE TARGET TROUT SPIN

WĘDKA SPININGOWA NA PSTRĄGI | L

Do połowu pstrągów w stawach i strumieniach znajdziesz dwa modele lekkich wędek pstrągowych o półparabolicznej akcji.

Nr. Art.	Długość m	CW g	Akcja	Skład L. cm	Sekcje	Przelotki	Waga g
11400-195	1.95	5-20	semi-parabolic	102	2	7	115
11400-215	2.10	5-20	semi-parabolic	109	2	7	120

### TRIFORCE TARGET CASTER SPIN

WĘDKI CASTINGOWE | M

W przypadku prezentacji małych i średnich przynęt za pomocą kołowrotka castingowego, najlepszym wyborem jest model Triforce Caster z ergonomicznie ukształtowanym uchwytem kołowrotka ze spustem i ciężarem wyrzutu 7-28g.

Nr. Art.	Długość m	CW g	Akcja	Skład L. cm	Sekcje	Przelotki	Waga g
11405-215	2.10	7-28	medium fast	109	2	9	140

### TRIFORCE TARGET PERCH SPIN

WĘDKA SPININGOWA NA OKONIA | ML

Wędki Triforce Perch doskonale nadają się do małych przynęt z miękkiego plastiku, btystek lub woblerów o długości do 8cm.

Nr. Art.	Długość m	CW g	Akcja	Skład L. cm	Sekcje	Przelotki	Waga g
11400-216	2.10	10-30	fast	109	2	7	115
11400-245	2.40	10-30	fast	125	2	7	130

# TRIFORCE

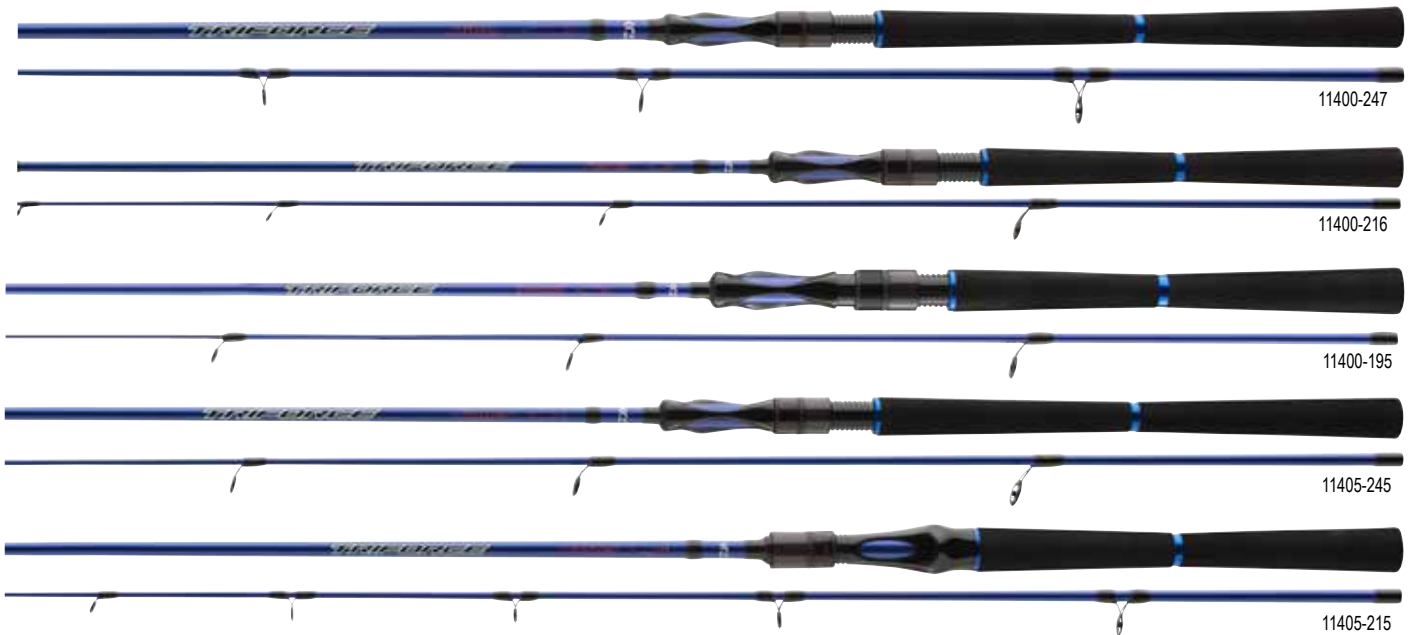

## TRIFORCE TARGET JIGGERSPIN

WĘDKA SPININGOWA DO ŁOWIENIA PRZYNYTAMI GUMOWYMI W OPADZIE | M

Wędki Jig-Spinning posiadają wyraźnie szybką akcję szczytową i są specjalnie zaprojektowane do łowienia ripperami, twisterami i innymi gumowymi imitacjami ryb.

Nr. Art.	Długość m	CW g	Akcja	Skład L. cm	Sekcje	Przelotki	Waga g
11405-245	2.40	8-35	fast	124	2	7	140
11405-275	2.70	8-35	fast	139	2	8	185

## TRIFORCE TARGET ZANDER SPIN

WĘDKA SPININGOWA NA SANDACZA | MH

Wędki Triforce Zander to idealne narzędzie, które w wygodny sposób prezentuje miękkie i twarde przynęty do 14cm i 28g.

Nr. Art.	Długość m	CW g	Akcja	Skład L. cm	Sekcje	Przelotki	Waga g
11400-246	2.40	15-50	fast	124	2	7	150
11400-276	2.70	15-50	fast	139	2	8	165

## TRIFORCE TARGET PIKE SPIN

WĘDKA SPININGOWA NA SZCZUPAKA | H

W przypadku łowienia szczupaków dużymi i ciężkimi przynętami do 70g właściwym wyborem będą modele wędek opisanych jako szczupakowe.

Nr. Art.	Długość m	CW g	Akcja	Skład L. cm	Sekcje	Przelotki	Waga g
11400-247	2.40	30-70	medium fast	124	2	7	190
11400-277	2.70	30-70	medium fast	139	2	8	180



# MEGAFORCE T R A V E L



HIGH MODULUS CARBON PLUS

- Kompozytowy blank HMC+® z włókna węglowego
- Połączenie typu spigot put-over
- Dolnik Brading-X
- Dwuczęściowa rękojeść EVA
- Ergonomiczny skręcany uchwyt kołowrotka
- Przelotki Titanium Oxide



11253-210



11253-270



11253-300

## MEGAFORCE TRAVEL SPIN

WĘDKA SPININGOWA TYPU "TRAVEL" | L | ML | MH

Wędki typu travel są obecnie bardzo modne i mają wiele zalet nie tylko dla podróżujących wędkarzy. Krótki skład serii Megaforce Travel Spin wynoszący zaledwie 58-74cm pozwala na wygodny transport tych wędek w bagażu podręcznym, unikając konieczności stosowania drogiej tuby. Wysokiej jakości blank HMC+ z połączeniem typu spigot jest bardzo smukły, szybko reaguje na każde nawet delikatne branie i wykazuje się wprost idealną krzywą ugięcia, którą trudno odróżnić od akcji wędzisk dwuskładowych.

Te cechy kwalifikują Megaforce Travel Spin jako pełnowartościową wędkę, która może być również doskonale stosowana do potowu drapieżników, takich jak szczupaki, sandacze, okonie i pstrągi w naszych wodach krajowych.

Zalety kompaktowej długości wędki po złożeniu szczególnie docenią wędkarze wybierający się na wyprawy wędkarskie rowerem lub podróżując transportem publicznym. Wyposażone w innowacyjny uchwyt kołowrotka i nowoczesną rękojeść z pianki EVA, wędki Megaforce Travel Spin są doskonale wyważone i przyjemne w użyciu.

Nr. Art.	Długość m	CW g	Akcja	Skład L. cm	Sekcje	Przelotki	Waga g
11253-210	2.10	5-21	medium fast	58	4	7	110
11253-225	2.25	7-25	medium fast	62	4	7	120
11253-240	2.40	10-40	medium fast	66	4	8	155
11253-300	3.00	10-45	medium fast	66	5	9	215
11253-270	2.70	15-50	medium fast	74	4	8	180
11253-241	2.40	30-70	medium fast	66	4	8	175
11253-271	2.70	30-70	medium fast	74	4	8	205





# MEGAFORCE S E N S I T I P



HIGH MODULUS CARBON PLUS

- Kompozytowy blank HMC+® z włókna węglowego
- Dolnik Brading-X
- Dwuczęściowa rękojeść EVA
- Ergonomiczny skręcany uchwyt kotowrotka
- Pełna szczytówka
- Jednostopkowe przelotki Titanium Oxide



11251-220



11251-240



11251-260



## MEGAFORCE SENSI TIP

WĘDKA SPININGOWA | UL | L

Wędka Megaforce Sensi Tip została opracowana specjalnie do precyzyjnego łowienia w strumieniach rzek i wodach stojących.

Wklejana szczytówka z pełnego włókna węglowego pozwala na doskonałe wyczuwanie delikatnych brań i dokładne przekazywanie akcji przynęty czy kontaktu z dnem. Dodatkowo szczytówka umożliwia dalekie rzuty również bardzo małymi przynętami. Mocny dolnik wędki to podstawa, która pozwala kontrolować hol nawet największych okazów lekkim sprzętem. Idealny model do łowienia drapieżników takich jak pstrągi i okonie, za pomocą małych twardych i miękkich przynęt. Również jest to bardzo dobry wybór do precyzyjnego połowu sandaczy na lekko.

Wyposażona w innowacyjny uchwyt kotowrotka i rękojeść z pianki EVA, wędka Megaforce Sensi Tip jest doskonale wyważona i bardzo przyjemna w obsłudze.

Nr. Art.	Długość m	CW g	Akcja	Skład L. cm	Sekcje	Przelotki	Waga g
11251-200	2.00	0.5-6	extra fast / fast	102	2	8	100
11251-220	2.20	1-9	extra fast / fast	115	2	8	110
11251-240	2.40	2-14	extra fast / fast	125	2	9	120
11251-260	2.60	3-18	extra fast / fast	136	2	11	135
11251-241	2.40	4-21	extra fast / fast	125	2	9	125



- Kompozytowy blank z włókna węglowego HVF®
- Połączenie typu put-over V-Joint®
- Wysokiej jakości rękojeść z EVA
- Uchwyt kołowrotka Fuji® Skeleton
- Przelotki Fuji® K-Alconite
- Uchwyt do mocowania haczyka

**HVF**



**V-JOINT**



11718-191

11718-210

## PRESSO TROUT SPIN

WĘDKA SPININGOWA NA PSTRĄGI | UL | L

**Specjalne wędkę premium do połowu pstrągów!**

Seria Presso Trout Spin oferuje cztery wyskospecjalistyczne modele wędek do połowu pstrągów. Seria ta została specjalnie dostosowana do użycia wszystkich popularnych przynęt UL w stawach z pstrągami. Pod obciążeniem lekkie i szybkie blanki z włókna węglowego HVF wykazują harmonijną, półparaboliczną akcję. Dzięki zastosowanej technologii V-Joint krzywa ugięcia jest wyjątkowo jednolita. Lekkie przelotki Fuji Alconite-K zapewniają dużą sprężystość wędek, co pozwala na niezwykle dokładne rzuty.

Dwa modele z pełną wklejaną szczytówką z włókna węglowego i ciężarem wyrzutu 0.5-5 g idealnie nadają się do wędkowania z użyciem wyjątkowo lekkich wahadłówek – czułe szczytówki doskonale ładują się już przy małych ciężarach i umożliwiają duże odległości rzutów.

Dwa modele z pustą szczytówką zostały opracowane do stosowania nieco cięższych przynęt o masie do 6g, które wytwarzają większy opór w wodzie. Za pomocą tych wędek doskonale zaprezentujesz większe i cięższe wahadłówki, mini woblerki i btystki, ale także przynęty gumowe. Wyposażone w uchwyt kołowrotka Fuji Skeleton zapewniający natychmiastowy kontakt z blankiem i wysokiej jakości rękojeść z pianki EVA!

Nr. Art.	Długość m	CW g	Akcja	Skład L. cm	Sekcje	Przelotki	Waga g
11718-190	1.90	0.5-5	UL-parabolic	102	2	8	85
11718-210	2.10	0.5-5	UL-parabolic	111	2	8	90
11718-191	1.90	1-6	UL-parabolic	102	2	7	85
11718-211	2.10	1-6	UL-parabolic	111	2	7	90

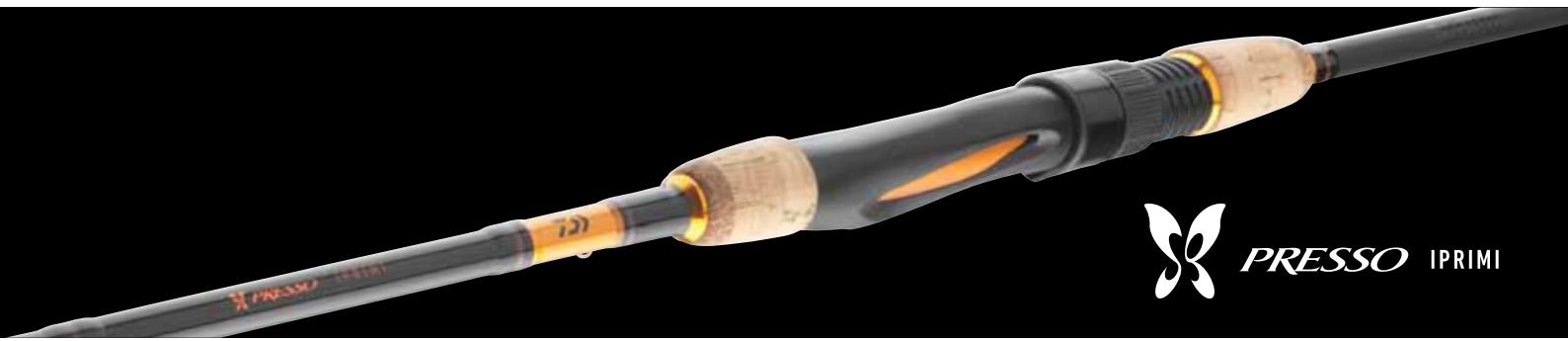

- Kompozytowy blank z włókna węglowego HVF®
- Wysokiej jakości korkowa rękojeść
- Ergonomiczny skręcany uchwyt kołowrotka
- Przelotki Seaguide® Zirconia
- Uchwyt do mocowania haczyka

**HVF**

## PRESSO IPRIMI

### WĘDKA SPININGOWA NA PSTRĄGI | UL | L

Wędki Presso Iprimi są przeznaczone do stosowania z naszymi mikro-wahadłówkami Presso, ale oczywiście można ich również używać z wieloma innymi przynętami UL, takimi jak mini woblerki lub różnorodne przynęty miękkie czy małe cykady. Dzięki specjalnym szczytówkom obie wędki Solid-Tip o ciężarze wyrzutu 0.5-6g szczególnie dobrze nadają się do kontroli lekkich przynęt, ponieważ czute szczytówki ładują się już przy wyjątkowo małej masie przynęty i pozwalają na osiągnięcie dużych odległości rzutów.

Dwa modele z pustą szczytówką pokazują swoje zalety na nieco cięższych przynętach: do 7g, które wytwarzają większy opór w wodzie – z tymi wędkami doskonale prezentują się większe wahadłówki, mini woblerki i wszelkiego rodzaju przynęty metalowe. Podczas holu blanki z włókna węglowego HVF wędzisk Presso Iprimi posiadają akcję półparaboliczną, doskonale amortyzującą gwałtowne wysoki ryba – maksymalna radość z walki gwarantowana!

Wyposażone w najwyższej jakości przelotki Seaguide Zirconia, ergonomiczny uchwyt kołowrotka i korkową rękojeść.

Nr. Art.	Długość m	CW g	Akcja	Skład L. cm	Sekcje	Przelotki	Waga g
11719-195	1.95	0.5-6	medium fast	103	2	8	85
11719-215	2.15	0.5-6	medium fast	112	2	8	95
11719-196	1.95	1-7	medium fast	103	2	7	85
11719-216	2.15	1-7	medium fast	112	2	7	90



## SILVER CREEK UL / L SPINNING

Wędki spinningowe Silver Creek przekonują swoim nowoczesnym designem oraz najwyższej jakości innowacyjnymi komponentami i są dostępne w znakomitym stosunku ceny do jakości.

Nowoczesny uchwyt kołowrotka Silver Creek jest bardzo poręczny i zapewnia bezpośredni kontakt z blankiem podczas łowienia. Blank z włókna węglowego HMC+ jest bardzo lekki i wyjątkowo dobrze wyważony w połączeniu z kołowrotkiem spinningowym w rozmiarze 1000-2000.



HIGH MODULUS CARBON PLUS

- Kompozytowy blank HMC+ z włókna węglowego
- Uchwyt z korka / pianki EVA
- Ergonomiczny skręcany uchwyt kołowrotka
- Przelotki Titanium Oxide



11441-180

### SILVER CREEK UL SPIN

#### WĘDKA SPININGOWA | UL

Silver Creek Ultra Light Spin oferuje czute i bardzo lekkie spinningi z wklejaną szczytówką z włókna węglowego. Dzięki mocnemu blanku wykonanemu z włókna węglowego HMC+, również lekkie przynęty mogą być bezpiecznie prezentowane w silnych prądach rzek i strumieni.

Nr. Art.	Długość m	CW g	Akcja	Skład L. cm	Sekcje	Przelotki	Waga g
11441-180	1.80	3-14	extra fast	95	2	9	100
11441-205	2.05	3-14	extra fast	106	2	9	105
11441-220	2.20	3-14	extra fast	115	2	9	110
11441-235	2.35	3-14	extra fast	122	2	9	115

### SILVER CREEK L SPIN

#### WĘDKA SPININGOWA | L

Wędki spinningowe Silver Creek Light uzupełniają bardzo popularne modele UL o cztery modele wędek z nieco mocniejszą szczytówką z włókna węglowego. Szczytówka jest prawie niezniszczalna w typowych warunkach łowienia i dba, w połączeniu z mocnym blankiem HMC+, o duże odległości rzutów. Idealnie nadaje się do przynęt z miękkiego plastiku o długości 5-10cm.

Nr. Art.	Długość m	CW g	Akcja	Skład L. cm	Sekcje	Przelotki	Waga g
11441-181	1.80	5-21	extra fast	94	2	9	100
11441-206	2.05	5-21	extra fast	106	2	9	105
11441-221	2.20	5-21	extra fast	115	2	9	110
11441-236	2.35	5-21	extra fast	122	2	9	115

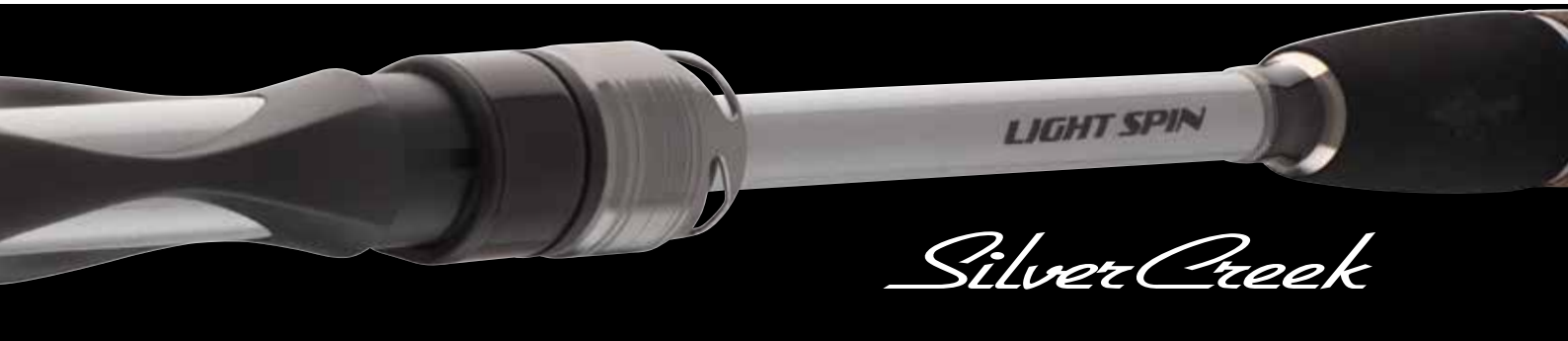

## SILVER CREEK UL SPOON

### WĘDKA SPININGOWA NA PSTRĄGI | UL

Modele Silver Creek Spoon zostały opracowane specjalnie do łowienia ultralekkimi wahadłówkami. W pełni paraboliczny blank doskonale ładuje się nawet przy wadze 1g i osiąga niezwykle odległości wyrzutowe. Te wędkę gwarantują absolutnie spektakularną zabawę podczas walki!

Wyposażony w pustą sztytówkę (typu tubular).

Nr. Art.	Długość m	CW g	Akcja	Skład L. cm	Sekcje	Przelotki	Waga g
11440-170	1.70	0.5-5	semi-parabolic	87	2	7	80
11440-190	1.90	0.5-5	semi-parabolic	98	2	8	85
11440-230	2.30	0.5-5	semi-parabolic	117	2	8	105

## SILVER CREEK UL FAST SPOON

### WĘDKA SPININGOWA NA PSTRĄGI | UL

Oba modele Fast Spoon wykazują nieco szybszą akcję i są doskonałe do łowienia ultralekkimi woblerami i przynętami miękkimi. Silver Creek Fast Spoon dociera do celu bardzo precyzyjnie i zapewnia optymalne wyczucie brania i kontrolę przynęty!

Wyposażony w pustą sztytówkę (typu tubular).

Nr. Art.	Długość m	CW g	Akcja	Skład L. cm	Sekcje	Przelotki	Waga g
11440-180	1.80	1-6	medium fast	94	2	9	90
11440-210	2.10	1-6	medium fast	109	2	9	95



忍 NINJA 者

- Kompozytowy blank HMC+® z włókna węglowego
- Ergonomiczna rękojeść
- Uchwyt kotwrotka typu skeleton
- Przelotki Seaguide®

**HMC+**  
HIGH MODULUS CARBON PLUS

**sea:guide®**  
PRECISION ROD COMPONENTS



## NINJA X SPOON TROUT

NEW

### WĘDKA SPININGOWA NA PSTRĄGI | UUL

Modele Trout Spoon z dobrze znanej i udanej serii Ninja zostały zaprojektowane zgodnie z najnowszymi wymaganiami nowoczesnego potomu pstrągów w łowiskach specjalnych. Bardzo smukłe i szybkie blanki węglowe HMC+ oferują doskonałe właściwości do wędkowania różnymi przynętami na łowiskach pstrągowych.

Dwa modele z bardzo czułą, pełną szczytówką węglową zostały opracowane do szczególnie lekkich i delikatnych przynęt o wadze 1.5-5g i mogą być również używane do łowienia najlżejszymi błystkami i woblerami na dużych odległościach. Dwie wędkę o ciężarze rzutowym 2-6g z pustą szczytówką są przeznaczone do stosowania z nieco cięższymi błystkami, małymi przynętami miękkimi i małymi woblerami.

Wędki Ninja Spoon oferują doskonały stosunek jakości do ceny!

Nr. Art.	Długość m	CW g	Akcja	Skład L. cm	Sekcje	Przelotki	Waga g
11202-195	1.95	1.5-5	fast	105	2	8	95
11202-215	2.15	1.5-5	fast	115	2	9	105
11202-196	1.95	2-6	medium fast	105	2	8	95
11202-216	2.15	2-6	medium fast	115	2	9	100



忍 NINJA 者





# LEGALIS



- Blank z wysokomodulowego włókna węglowego
- Jednostopkowe przelotki Titanium Oxide z wysuwaną prowadnicą
- Uchwyt do mocowania haczyka



11760-425



## LEGALIS TELE TROUT

WĘDKA NA PSTRĄGI JEZIOROWE | CW 5-25G

**Stworzony specjalnie do połowu pstrągów**

Filigranowe wędkę Legalis Trout stworzone zostały specjalnie do łowienia w pstrągowych stawach. Smukłe, dobrze wyważone blanki świetnie leżą w dłoni i bez trudu posyłają sbirulino oraz bombarda na bardzo konkretne odległości. Czułe szczytówki zapewniają optymalną sygnalizację brań, a półparaboliczne blanki skutecznie neutralizują wszelkie szarpnięcia i ucieczki zaciętych okazów. Rewelacyjne wędkę o wysokiej klasy wykończeniu w doskonałej relacji ceny do jakości.

Wyposażone w jednostopkowe przelotki z tlenu tytanu.

Nr. Art.	Długość m	CW g	Akcja	Skład L. cm	Sekcje	Przelotki	Waga g
11760-365	3.60	5-25	semi-parabolic	126	4	6	160
11760-395	3.90	5-25	semi-parabolic	126	4	6	160
11760-425	4.20	5-25	semi-parabolic	126	4	6	165





# LEGALIS



HIGH MODULUS CARBON PLUS



PRECISION ROD COMPONENTS

- Kompozytowy blank HMC+® z włókna węglowego
- Dwuczęściowa rękojeść z korka / EVA
- Wycinany maszynowo CNC uchwyt kotłowrotka
- Przelotki Seaguide® z tlenku tytanu



11766-305

11766-366

11766-365

## LEGALIS ALLROUND

WĘDKA UNIWERSALNA | CW 10-50G | 30-90G | 40-120G

**Uniwersalne wędkę DAIWA Legalis mają bardzo szeroki zakres zastosowań**

Półparaboliczne blanki Legalis Allround pokazują swoje mocne strony zwłaszcza podczas łowienia delikatnymi przynętami naturalnymi. Obie nadają się do łowienia na szaławik oraz z gruntu z otowanymi ciężarkami na dnie.

Dzięki tym pięknym i smukłym blankom, które doskonale ładują się, można uzyskać bardzo dobre odległości wyrzutowe. Dzięki harmonijnemu ugięciu zapobiegają uszkodzeniom czy stracie delikatnych przynęt haczykowych.

Modele o ciężarze wyrzutu 10-50g przeznaczone są do lekkiego lub średniociężkiego łowienia na szaławik. Idealnymi rybami docelowymi dla tych wędek są pstrągi, liny, leszcze, sandacze lub karpie średniej wielkości.

Stosując modele o ciężarze wyrzutu 30-90g i 40-120g można używać również cięższych ciężarków i szaławików. Seria ta polecana jest dla łowców dużych karp, szczupaków czy węgorzy.

Uniwersalne wędkę Legalis wyposażone zostały w wysokiej jakości blank wykonany z włókna węglowego HMC+, wycinany maszynowo CNC aluminiowy uchwyt kotłowrotka oraz przelotki z tlenku tytanu. Ze względu na niewielką wagę i doskonałe wyważenie można je również łatwo zastosować do spinningu.

Nr. Art.	Długość m	CW g	Akcja	Skład L. cm	Sekcje	Przelotki	Waga g
11766-305	3.00	10-50	semi-parabolic	155	2	6	175
11766-335	3.30	10-50	semi-parabolic	170	2	7	185
11766-365	3.60	10-50	semi-parabolic	126	3	7	215
11766-306	3.00	30-90	semi-parabolic	154	2	6	180
11766-366	3.60	30-90	semi-parabolic	126	3	7	235
11766-307	3.00	40-120	semi-parabolic	155	2	6	205
11766-367	3.60	40-120	semi-parabolic	125	3	7	260



# PROCASTER



- Kompozytowy blank HMC+® z włókna węglowego
- Wysokiej jakości rękojeść z korka i EVA
- Uchwyt kołowrotka DPS
- Aluminiowe oksydowane przelotki



11642-330

## PROCASTER ALLROUND

WĘDKA UNIWERSALNA | CW 10-40G | 20-70G | 40-110G

### Nowoczesne uniwersalne wędziska dla specjalistów

Obszerna seria uniwersalnych wędek Procaster Allround od DAIWA zawiera odpowiedni model do potowu praktycznie każdego rodzimego gatunku ryb i do niemal każdej metody potowu przynętami naturalnymi.

Ćwiórci obrazu tych wędzisk dopełnia stonowany design oraz wysokiej klasy komponenty. Wyjątkowo korzystna relacja ceny do jakości. Do lekkiego towienia splotnikowego proponujemy wersje z ciężarami wyrzutu 10-40g.

Do towienia z dużymi splotnikami lub zestawami gruntowymi karpi bądź ryb drapieżnych najlepszym wyborem będą wędki o wyrzucie 20-70g oraz 40-110g. Nieco bardziej miękkie blanki tych modeli oraz półparaboliczna akcja pozwalają na bezpieczne podawanie takich przynęt, jak ciasto, żywiec itp. nawet z większych odległości. Jest to niezwykle istotne w przypadku skutecznego potowu pstrągów, sandaczy, węgorzy oraz szczupaków.

Nr. Art.	Długość m	CW g	Akcja	Skład L. cm	Sekcje	Przelotki	Waga g
11641-300	3.00	10-40	semi-parabolic	107	3	7	200
11641-330	3.30	10-40	semi-parabolic	115	3	8	220
11641-360	3.60	10-40	semi-parabolic	127	3	8	250
11641-390	3.90	10-40	semi-parabolic	137	3	8	275
11642-300	3.00	20-70	semi-parabolic	107	3	7	210
11642-330	3.30	20-70	semi-parabolic	117	3	8	225
11642-360	3.60	20-70	semi-parabolic	127	3	8	280
11643-300	3.00	40-110	semi-parabolic	107	3	7	220
11643-330	3.30	40-110	semi-parabolic	117	3	8	235
11643-360	3.60	40-110	semi-parabolic	127	3	8	280

# BLACK WIDOW



- Kompozytowy blank HMC+® z włókna węglowego
- Wysokiej jakości korkowa rękojeść
- Uchwyt kotłowrotka DPS
- Dwustopkowe przelotki Titanium Oxide



## BLACK WIDOW XT BAIT

WĘDKA UNIWERSALNA | M | MH | H

**Black Widow XT Bait DAIWA oferuje uniwersalne wędziska do stosowania naturalnych przynęt do połowu drapieżników, takich jak szczupaki, sandacze i węgorze, ale także do grubszego tówienia linów, leszczy lub karpia.**

Półparaboliczny blank z włókna węglowego HMC+ tej serii wędzisk znakomicie się ładuje i pozwala na dalekie rzuty bez uszkodzenia lub nawet utraty delikatnych przynęt podczas rzutu.

Modele o ciężarze wyrzutu 20-60g są wręcz stworzone do tówienia sandaczy na martwą rybkę w wolnym nurcie przy użyciu małych rybek, ale również są właściwym wyborem do prezentacji pęczka czerwonych robaków podczas tówienia węgorzy na splotnik.

Ciężar wyrzutu 30-90g pozwala na prezentację naturalnych przynęt w odległych miejscach i umożliwia wędkarzowi stosowanie cięższych zestawów.

Dzięki tym wędziskom o ciężarze wyrzutu do 125g również walka z ponad metrowym szczupakiem lub okazowym karpem na długich dystansach nie stanowi problemu.

Przelotki z tlenku tytanu i przyjemna w dotyku rękojeść z korka nadają wędziskom Black Widow XT atrakcyjny wygląd.

Nr. Art.	Długość m	CW g	Akcja	Skład L. cm	Sekcje	Przelotki	Waga g
11554-300	3.00	20-60	progressive	156	2	7	270
11554-330	3.30	20-60	progressive	117	3	8	320
11554-360	3.60	20-60	progressive	127	3	8	350
11554-301	3.00	30-90	progressive	156	2	7	275
11554-331	3.30	30-90	progressive	117	3	8	325
11554-361	3.60	30-90	progressive	127	3	8	355
11554-302	3.00	50-125	progressive	156	2	7	285
11554-332	3.30	50-125	progressive	117	3	8	330
11554-362	3.60	50-125	progressive	127	3	8	360



## EXCELER CATFISH

Wszystkie komponenty wędzisk Exceler Catfish są zaprojektowane pod kątem ekstremalnych obciążeń i długiej żywotności. Dwustopkowe przelotki Premium Seaguide, mocne przelotki szczytowe, dodatkowo wzmocnione połączenie typu spigot, wysokiej jakości rękojeść wykonana z pianki EVA, aluminiowy uchwyt kołowrotka i solidny, zaokrąglony, wygodny do podparcia korek dolnika – te wędkę są w 100% niezawodnymi towarzyszami przy połowie dużych sumów na rzekach Ebro i Po, a także na innych europejskich rzekach!



## EXCELER CATFISH SPIN

### WĘDKA SPININGOWA DO POŁOWU SUMÓW | CW -135G | -185G

Lekkie i doskonale wyważone wędkę spinningowe DAIWA Exceler Catfish to właściwy wybór na prawie metodę do połowu sumów! Mocny szkielet blanku umożliwia wędkarzowi wręcz bezkompromisowe kontrolowanie walki z dużym sumem nawet w bardzo trudnych i nieprzewidywalnych sytuacjach. Połączenie czopowe jest dodatkowo wzmocnione metalowymi pierścieniami, co prowadzi do uzyskania pełnej krzywej ugięcia. Czuła szczytówka pozwala na stosowanie mniejszych przynęt. Wędziska z tej serii nadają się też doskonale do połowu w płytkich wodach, ale także do łowienia ciężkimi przynętami w silnym nurcie i dużej głębokości. W ich przypadku kontrolowane i precyzyjne rzuty są możliwe za każdym razem!

Rękojeść wykonana z pianki EVA jest przyjemna w dotyku i daje się łatwo wyczyścić.

Nr. Art.	Długość m	CW g	Akcja	Skład L. cm	Sekcje	Przelotki	Waga g
11819-242	2.40	-135	medium fast	125	2	8	325
11819-272	2.70	-135	medium fast	140	2	8	395
11819-243	2.40	-185	medium fast	125	2	8	330
11819-273	2.70	-185	medium fast	140	2	8	400



- Kompozytowy blank HMC+® z włókna węglowego
- Niezawodne połączenie spigot typu put-over
- Wysokiej jakości rękojeść z EVA
- Solidny skręcany uchwyt kołowrotka
- Dwustopkowe przelotki Seaguide®



## EXCELER CATFISH BOJE

### WĘDKA SUMOWA | CW -600G

Wędki serii Exceler Catfish Boje to odpowiednie narzędzia do pracy z cięższymi ciężarkami i bardziej wyrafinowanymi technikami prezentacji przynęty. Półparaboliczne blanki kompozytowe są wystarczająco sztywne i mocne, aby skutecznie zerwać tzw. zrywkę, kontrolować ataki ryby na dużych odległościach i holować bezpiecznie duże okazy w silnym nurcie. Dzięki nieco bardziej miękkiej akcji tych wędek walka z mniejszymi i średnimi okazami to prawdziwa frajda!

Nadaje się do kotwotków ze statą szpulą i multiplikatorów.

Nr. Art.	Długość m	CW g	Akcja	Skład L. cm	Sekcje	Przelotki	Waga g
11818-276	2.70	200-600	semi-parabolic	140	2	10	370
11818-306	3.00	200-600	semi-parabolic	155	2	11	440
11818-336	3.30	200-600	semi-parabolic	169	2	12	470



# CATFISH

## MEGAFORCE CF

### MEGAFORCE CATFISH

Wprowadzając serię Megaforce Catfish, DAIWA oferuje bardzo udaną, wytrzymałą i niedrogą serię do połowu dużych sumów. Serię, na której możesz polegać! Mocne blanki i komponenty wędzisk Megaforce Catfish są wykonane z włókna węglowego HMC+ i radzą sobie również z dużymi obciążeniami bezkompromisowych walk z sumami i są łatwe w obsłudze. Węglowy opłot X na rękojeści zapewnia dodatkową stabilność dolnika wędki i wysokiej jakości wygląd. Nawet przy bardzo dużych obciążeniach mocny uchwyt kołowrotka DPS pewnie trzyma ciężkie kołowrotki bez możliwości ich skręcenia. Ergonomicznie ukształtowany przedni uchwyt z korka jest bardzo wygodny w trzymaniu i zapewnia pewny chwyt podczas rzucania i walki z rybą. Model o ciężarze rzutowym do 400g został opracowany do połowu szaławikowego i ma nieco bardziej czułą szczytówkę. Modele do metody z bojką o ciężarze rzutowym do 600g są przeznaczone do ciężkich zestawów dennych i pływających z dużymi przynętami i oferują bezkompromisową moc do połowu nawet największych ryb z dużych odległości. Dzięki dwóm wędkom spinningowym o ciężarze rzutowym do 180g możesz bezpiecznie łowić i kontrolować duże sumy, osiągając duże odległości rzutowe.

- Blank z włókna węglowego
- Opłot X - wzmacniający blank
- Dolnik Brading-X
- Uchwyt kołowrotka DPS



HIGH MODULUS CARBON PLUS



### MEGAFORCE CATFISH

NEW

WĘDKA SUMOWA | XH | XXH

Nr. Art.	Długość m	CW g	Akcja	Skład L. cm	Sekcje	Przelotki	Waga g
11255-270	2.70	100-400	medium fast	141	2	8	390
11255-300	3.00	200-600	medium fast	155	2	9	465
11255-330	3.30	200-600	medium fast	172	2	10	525
11255-245	2.40	up to 180	medium fast	126	2	8	295
11255-275	2.70	up to 180	medium fast	142	2	8	325



# MEGAFORCE CF



## MEGAFORCE BAITFISH FEEDER

**NEW**

### WĘDKA FEEDER | MH

Seria Megaforce oferuje również model o długości 2.7m do potowu z zestawami nawet do 120g. Ta wszechstronna wędka może być łatwo używana zarówno z todzi, jak i z brzegu.

Nr. Art.	Długość m	CW g	Akcja	Skład L. cm	Sekcje	Przelotki	Waga g
11255-276	2.70	up to 120	tip action	142	2+2	11	190

## QUIVERTIPS FOR MEGAFORCE BAITFISH FEEDER

**NEW**

Nr. Art.	Dopasowany do wędek Art.-No.	Materiał	Kolor	Typ	TC oz
11255-276Y	11255-276	pełne włókno w. glowe	red	HQ	3.00
11255-276R	11255-276	pełne włókno w. glowe	yellow	LQ	2.00



忍 NINJA 者

- Kompozytowy blank HMC+® z włókna węglowego



HIGH MODULUS CARBON PLUS

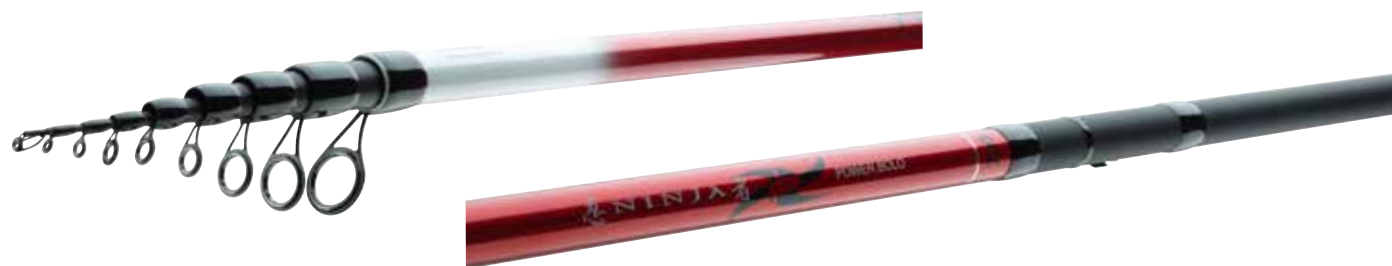

## NINJA X BOLO

NEW

### WĘDKA BOŁOŃSKA | CW -25G

Bardzo lekkie i smukłe blanki węglowe wędek Ninja Bolognese ładują się na prawie całej długości podczas rzucania, a zestawy splotkowe do 25g osiągają wyjątkowe odległości rzutowe. Szybka akcja w połączeniu z czułą szczytówką zapewniają precyzyjne rzucanie nawet przy użyciu lekkich splotków. Lekkie, przelotki z pierścieniami z tlenku tytanu dodatkowo wspierają szybką sprężystość blanku i optymalizują idealne wyważenie wędek. Wędki Ninja do metody bolońskiej oferują doskonały stosunek jakości do ceny!

Nr. Art.	Długość m	CW g	Akcja	Skład L. cm	Sekcje	Przelotki	Waga g
11628-400	4.00	25	progressive	119	4	7	205
11628-500	5.00	25	progressive	122	5	8	275
11628-600	6.00	25	progressive	124	6	9	360





忍 NINJA 者

- Kompozytowy blank HMC+® z włókna węglowego



11628-400



11628-600



11629-500



11629-600



## NINJA X POLE

NEW

### BAT

Teleskopowy kij o nowoczesnym i wysokiej jakości wzornictwie. Lekki blank węglowy HMC+ jest dobrze wyważony i wspiera długotrwałe wędkowanie bez zmęczenia. Czuła część szczytowa zapobiega przeciążeniu cienkich przyponów i zapewnia przyjemną obsługę.

Nr. Art.	Długość m	Akcja	Skład L. cm	Sekcje	Waga g
11629-300	3.00	tip action	111	4	90
11629-400	4.00	tip action	111	5	175
11629-500	5.00	tip action	111	6	240
11629-600	6.00	tip action	111	7	315



## SWEEPFIRE



11521-300



11521-500

### SWEEPFIRE TELEPOLE

BAT

Doskonale zbalansowane pod względem ceny wędziska Sweepfire wykonane z włókna szklanego idealnie nadają się do łowienia białych ryb z użyciem robaków, kukurydzy czy ciasta.

Ten model powinien być częścią podstawowego wyposażenia każdego łowcy drapieżników, aby był zawsze gotowy do złowienia żywca.

- Kompozytowy blank
- Odkręcany końcówka dolnika

Nr. Art.	Długość m	Akcja	Skład L. cm	Sekcje	Waga g
11521-300	3.00	progressive	115	3	120
11521-400	4.00	progressive	115	4	215
11521-500	5.00	progressive	115	5	355
11521-600	6.00	progressive	115	6	495

# LEGALIS LEGALIS POLE

## LEGALIS



11761-400

### LEGALIS TELEPOLE

BAT

#### Lekki z szybką akcją

Lekkie i dobrze wykończone wędki cechujące się niewiarygodną relacją ceny do jakości przekonują w każdym detalu. Blanki wykonane z włókna węglowego wygodnie leżą w dłoni i posiadają wystarczającą rezerwę mocy, by spokojnie wylądować także i większe zdobycze.

- Blank z włókna węglowego
- Odkręcany końcówka dolnika

Nr. Art.	Długość m	Akcja	Skład L. cm	Sekcje	Waga g
11761-400	4.00	semi-parabolic	110	5	160
11761-500	5.00	semi-parabolic	110	6	240
11761-600	6.00	semi-parabolic	110	7	320



11752-506

### COMPASS MOBILE TELEPOLE

BAT

Wędka splotnikowa wykonana z włókna węglowego o bardzo krótkim składzie – po złożeniu ma zaledwie 42 cm! Umożliwia wygodny transport w niemal każdej torbie wędkarskiej – idealna na spontaniczne wyprawy wędkarskie i towienie żywcia!

- Blank z włókna węglowego
- Odkręcany końcówka dolnika

Nr. Art.	Długość m	Akcja	Skład L. cm	Sekcje	Waga g
11752-306	3.00	semi-parabolic	42	9	75
11752-406	4.00	semi-parabolic	42	12	135
11752-506	5.00	semi-parabolic	42	15	220
11752-606	6.00	semi-parabolic	42	18	330



# BASIA



## BASIA X45X CARP

### Wędki karpiove z segmentu premium!

Seria wędek karpiowych Basia X45X to kompleksowa oferta dla wymagających karpiarzy wyprodukowana w Wielkiej Brytanii. Już na pierwszy rzut oka widać, że zastosowane komponenty i technologie wskazują na niezwykle poziom jakości – materiał z włókna węglowego HVF wzbogacony jest nanocząsteczkami zgodnie z technologią Nanoplus, co pozwala na produkcję szybkich, lekkich i jednocześnie bardzo wytrzymałych blanków. Technologia X45X sprawia, że wędki te są wyjątkowo odporne na odkształcenia, a dzięki nowatorskiej metodzie produkcji zapewnia unikalny wygląd powierzchni blanku.

Ekskluzywna technologia połączenia V-Joint Alpha została dodatkowo udoskonalona poprzez zastosowanie jeszcze bardziej wyrafinowanego materiału wykonanego z włókna węglowego BIAS – teraz złącza są jeszcze cieńsze, a ich wytrzymałość zwiększona nawet o 10%! Zmniejszona średnica materiału na złączu dodatkowo poprawia krzywą ugięcia podczas rzutów i holu ryby. Wysokiej jakości uchwyt kotłowrotka ALPS ARD wykonany z najwyższej jakości aluminium, a dzięki podwójnej śrubie trwale zabezpiecza kotłowrotek. Niezwykle lekkie przelotki TDG firmy Seaguide z powłoką Adaman zapewniają niezwykle wysoką sprężystość wędek i nadają im prestiżowy wygląd.

Wędki te to prawdziwe maszyny rzutowe, pozwalające osiągać niesamowite odległości!

Cztery modele o długości 12 stóp i 13 stóp oraz krzywej ugięcia 3.25 funta i 3.75 funta są doskonale dopasowane do wędkowania na dużych odległościach. Wędziska Spod i Marker o długości 12 stóp uzupełniają ofertę wędek karpiowych Basia X45X.

Wyposażone w najwyższej jakości japoński uchwyt rękojeści.

- Kompozytowy blank z włókna węglowego HVF® Nanoplus
- Konstrukcja węglowa X45X®
- Połączenie typu spigot V-Joint® Alpha
- Wysokiej jakości uchwyt rękojeści
- Aluminiowy uchwyt kotłowrotka ALPS® z podwójną nakrętką
- Przelotki Seaguide® TDG
- Wykonano w Wielkiej Brytanii

MADE IN  
THE U.K.



HVF

X45

V-JOINT α

Seaguide  
PRECISION ROD COMPONENT

ALPS





11995-365



## BASIA X45X CARP

WĘDKA KARPIOWA | 3.25LB | 3.75LB

Nr. Art.	Długość ft	TC lb	Skład L. cm	Sekcje	Przelotki	Waga g
11995-365	12.0	3.25	188	2	6	350
11995-366	12.0	3.75	188	2	6	360
11995-395	13.0	3.25	205	2	6	405
11995-396	13.0	3.75	205	2	6	415

# INFINITY



**HVF**

**X45**

**V-JOINT $\alpha$**

**sea guide**  
PRECISION ROD COMPONENTS

**ALPS™**



- Kompozytowy blank z włókna węglowego HVF®
- Konstrukcja węglowa X45®
- Połączenie typu spigot V-Joint® Alpha
- Wysokiej jakości rękojeść EVA / shrinktube
- Przelotki Seaguide® TDG
- Wykonano w Wielkiej Brytanii



## INFINITY® CARP | 2-SECT.

WĘDKA KARPIOWA | 3.25LB | 3.75LB

Nr. Art.	Długość m	Długość ft	TC lb	Akcja	Skład L. cm	Sekcje	Przelotki	Waga g
11990-365	3.60	12.0	3.25	semi-parabolic	187	2	6	370
11990-395	3.90	13.0	3.25	semi-parabolic	203	2	6	435
11990-366	3.60	12.0	3.75	semi-parabolic	187	2	6	375
11990-396	3.90	13.0	3.75	semi-parabolic	203	2	6	445

## INFINITY® STALKER CARP

WĘDKA KARPIOWA | 3.00LB | 4.00LB

Do łowienia karpia z tzw. podchodu oraz do łowienia z łodzi seria Infinity oferuje specjalnie zaprojektowane do tego celu modele o długości 10ft. Model z krzywą ugięcia 4.0lbs jest przeznaczony do łowienia na dużych odległościach na rzęzłych łowiskach. Mocny blank pozwala skutecznie kontrolować ucieczki holowanej ryby nawet na dużych dystansach.

Model 3.0lbs posiada 40mm przelotkę startową, model 4.0lbs jest wyposażony w 50mm przelotkę startową. Wędki Infinity 10ft są wyposażone w uchwyt kołowrotka Fuji DPS.

Nr. Art.	Długość m	Długość ft	TC lb	Akcja	Skład L. cm	Sekcje	Przelotki	Waga g
11990-300	3.00	10.0	3.00	semi-parabolic	156	2	7	290
11990-305	3.00	10.0	4.00	semi-parabolic	156	2	7	295



**MADE IN THE U.K.**

## INFINITY® CARP

Wędki Infinity Carp łączą w sobie najnowszą technologię projektowania wędzisk DAIWA z najwyższej jakości innowacyjnymi komponentami.

Włókno węglowe HVF pozwala na projektowanie bardzo lekkich, szybkich i jednocześnie wytrzymałych blanków.

Technologia X45 znacznie poprawia odporność na skręcanie blanku. Poprzez dodanie dodatkowej warstwy włókna węglowego umieszczonego pod kątem 45° pozostałe włókna węglowe ułożone w orientacji 0° i 90° doskonale się uzupełniają, przez co zdecydowanie poprawia kompresja blanku – dzięki tej technologii wędkami można rzucać jeszcze cięższymi zestawami z wysoką dokładnością. Wędki podczas rzutu i holu ryby sprawują się absolutnie niezawodnie.

Połączenie V-Joint Alpha zdecydowanie poprawia krzywą ugięcia blanku w miejscu łączenia. Włókna węglowe BIAS, które są ułożone pod kątem 45° i są połączone specjalnym nanomateriałem umożliwiają otrzymanie połączenia czopowego, które jest wyjątkowo smukłe i bardzo wytrzymałe. Połączenia V-Joint Alpha są do 10% mocniejsze niż konwencjonalne złącza typu V-Joint i posiadają jednocześnie zmniejszają wagę.

Wędki te są w całości produkowane w Wielkiej Brytanii. Posiadają uchwyt kołowrotka ALPS, rękojeść typu japońskiego i przelotki TDG firmy Seaguide. Przelotki TDG zamiast ceramicznych wkładek posiadają bardzo twardą powłokę Adamant. Wewnętrzna średnica takich przelotek jest powiększona, co prowadzi do poprawienia właściwości rzutowych. Czarne, matowe blanki są zaprojektowane jako Magnum Taper i doskonale ładują się podczas rzutu. Te wędki są doskonale wyważone i idealnie nadają się do dalekich rzutów!

Wędki Infinity już na pierwszy rzut oka pokazują swoją wyjątkową jakość i dlatego nie bez powodu znajdują się w ofercie wędzisk karpowych DAIWA premium! Wyprodukowano w Wielkiej Brytanii zgodnie z najwyższymi standardami jakości!

Modele 12ft i 13ft są wyposażone w przelotkę startową o średnicy 50mm.

## INFINITY® SPOD CARP

WĘDKA KARPIOWA | 4.50LB

Nr. Art.	Długość m	Długość ft	TC lb	Akcja	Skład L. cm	Sekcje	Przelotki	Waga g
11990-368	3.60	12.0	4.50	semi-parabolic	187	2	6	425

## INFINITY® MARKER CARP

WĘDKA KARPIOWA | 4.25LB

Nr. Art.	Długość m	Długość ft	TC lb	Akcja	Skład L. cm	Sekcje	Przelotki	Waga g
11990-369	3.60	12.0	4.25	semi-parabolic	187	2	6	420



# EMBLEM



## EMBLEM XT X45 CARP

Dzięki serii Emblem XT X45 DAIWA oferuje doskonale wyposażoną serię wędzisk karpowych przeznaczoną do osiągania ekstremalnych odległości rzutowych!

Zastosowanie materiału w włókna węglowego HVF w połączeniu z technologią Nanoplus umożliwiło wyprodukowanie bardzo smukłych, lekkich i szybkich blanków. Zastosowanie technologii X45 optymalizuje odporność na skręcanie i niekontrolowaną wibrację blanku po wyrzuceniu oraz wysoką celność rzutów oraz optymalne właściwości pracy podczas holu ryby. W porównaniu z serią Emblem Carp średnica blanków została znacznie zmniejszona, poprawiając jednocześnie właściwości rzutowe. Blanki są teraz nieco bardziej paraboliczne i lepiej wyważone.

Wyjątkowo lekkie przelotki TiForged Air zapewniają szybką akcję i sprężystość tych wędek.

Krótką sekcją pianki EVA na rękojeści poprawia chwyt podczas holowania dużych okazów, a Butt Grip zapewnia bezpieczne trzymanie.

Oprócz mocnej wędki Stalker o krzywej ugięcia 3.5 funta i długości 3 metrów, seria Emblem X45 oferuje trzy wędkę Long Distance o długościach 12 stóp i 13 stóp, które wyróżniają się osiągnięciem ogromnych odległości rzutów.

Wyposażony w uchwyt kołowrotka Fuji DPS, warstwę z włókna węglowego w części rękojeści, lekkie przelotki American Tackle TiForged Air i antypoślizgową rękojeść z wykończeniem z pianki EVA.

**HVF**

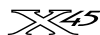

- Kompozytowy blank z włókna węglowego HVF® Nanoplus
- Konstrukcja węglowa X45®
- Blank węglowy 3K
- Połączenie typu put-over V-Joint®
- Dzielony uchwyt z pianki EVA i materiału termokurczliwego
- Uchwyt kołowrotka Fuji® DPS



11599-365



## EMBLEM XT X45 CARP

WĘDKA KARPIOWA | 3.25LB | 3.50LB | 3.75LB

Nr. Art.	Długość m	Długość ft	TC lb	Skład L. cm	Sekcje	Przelotki	Waga g
11599-305	3.00	10.0	3.5	157	2	6	260
11599-360	3.60	12.0	3.25	190	2	6	330
11599-365	3.60	12.0	3.75	190	2	6	350
11599-395	3.90	13.0	3.75	205	2	6	385





# EMBLEM

- Kompozytowy blank HMC+® z włókna węglowego
- Blank z włókna węglowego 1K
- Wysokiej jakości rękojeść z Hard-EVA
- Uchwyt kotłowrotka Fuji® DPS
- Przelotki Seaguide®

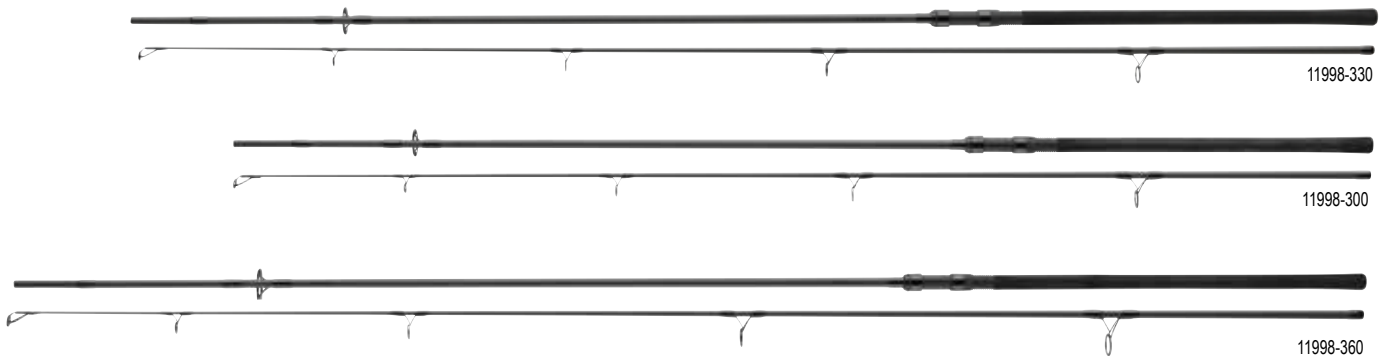

## EMBLEM CARP

NEW

WĘDKA KARPIOWA | 3.00LB | 3.25LB | 3.50LB

Wędki Emblem Carp łączą nowoczesną technologię budowy wędzisk z wysokiej jakości komponentami i wyjątkowym, eleganckim wzornictwem. W przypadku wędzisk Emblem Carp opracowaliśmy szybkie blanki o progresywnej, ale szybkiej akcji szczytowej w połączeniu z wyjątkowymi osiągnięciami rzutowymi i holu ryby. Zwróciliśmy szczególną uwagę na stworzenie cienkich średnic blanków i ich idealnego wyważenia. Podczas rzutu specjalna mata węglowa 3k stopniowo obciąża cały blank i zapewnia precyzję rzutu na duże odległości. Nagłe odjazdy holowanych dużych ryb można łatwo absorbować i kontrolować. Smukła część rękojeści z wysokiej jakości pianki EVA jest wygodna w trzymaniu podczas rzutu i mocno przylega do podpórki wędziska.

Oprócz standardowej gamy najpopularniejszych wędzisk 10ft, Stalker, 12ft, i 13ft, dodano model 11ft, o krzywej ugięcia 3.25 funta. Ta wędka nadaje się zarówno do łowienia z todzia, jak i z brzegu, oferuje niezwykle precyzyjne rzuty i łatwą obsługę.

Wyposażona w oryginalny uchwyt kotłowrotka Fuji DPS i oryginalne przelotki Seaguide LS.

Emblem Carp oferuje najlepsze parametry i komponenty przy najlepszym stosunku ceny do jakości.

Nr. Art.	Długość m	Długość ft	TC lb	Akcja	Skład L. cm	Sekcje	Przelotki	Waga g
11998-300	3.00	10.0	3.50	progressive	156	2	6	305
11998-330	3.30	11.0	3.25	progressive	172	2	6	340
11998-360	3.60	12.0	3.00	progressive	187	2	6	385
11998-365	3.60	12.0	3.50	progressive	187	2	6	420
11998-390	3.90	13.0	3.50	progressive	203	2	6	455



# CROSSCAST XT



## CROSSCAST XT CARP

Klasyczne wędki karpowe o szlachetnym i ponadczasowym designie.

Blanki wykonane z włókna węglowego HMC+ oferują ogromne rezerwy mocy, dużą sprężystość i doskonałe właściwości podczas holu. Podczas rzutów wędziska te doskonale ładują się i katapultują ciężkie zestawy na duże odległości. Asortyment serii Crosscast XT pokrywa wszystkie obszary współczesnego wędkarstwa karpowego.

Model 10ft. Stalker to wędka z krzywą ugięcia 3.5lbs. Jest to właściwy wybór do łowienia na krótkich dystansach. Wędka ta pozwala również w bezpieczny sposób kontrolować duże okazy podczas holu z łodzi.

Modele o długości 12ft. i 13ft. z przelotką startową 50mm są wyjątkowymi wędkami przeznaczonymi do dalekich rzutów i umożliwiają perfekcyjne rzucanie w odległe miejsca.

Matowo czarny blank wykonany z włókna węglowego typu Woven, przelotki z tlenku tytanu, wysokiej jakości rękojeść i uchwyt kotowrotka Seaguide DPS.



- Kompozytowy blank HMC+® z włókna węglowego
- Sekcja rękojeści z tkaney maty z włókna węglowego
- Wysokiej jakości uchwyt rękojeści
- Uchwyt kotowrotka Seaguide® DPS
- Przelotki Seaguide® z tlenku tytanu



## CROSSCAST XT CARP | 2-SECT.

WĘDKA KARPIOWA | 3.00LB | 3.50LB

Nr. Art.	Długość m	Długość ft	TC lb	Akcja	Skład L. cm	Sekcje	Przelotki	Waga g
11562-360	3.60	12.0	3.00	semi-parabolic	188	2	6	270
11562-365	3.60	12.0	3.50	semi-parabolic	188	2	6	320
11562-395	3.90	13.0	3.50	semi-parabolic	205	2	6	360

## CROSSCAST XT STALKER CARP

WĘDKA KARPIOWA | 3.50LB

Nr. Art.	Długość m	Długość ft	TC lb	Akcja	Skład L. cm	Sekcje	Przelotki	Waga g
11562-305	3.00	10.0	3.50	semi-parabolic	158	2	6	230



## CROSSCAST EXTENSION CARP

Mocne wędziska karpiove z harmonijną krzywą ugięcia.

Przedłużana wersja Crosscast wyposażona w teleskopowy dolnik, dzięki czemu jest dużo łatwiejsza do przechowywania i transportowania. Wędki te mieszczą się w futerał długości zaledwie 130cm, co sprawia, że nie potrzeba dla nich zbyt wiele miejsca ani w aucie, ani w łodzi. Crosscast Extension najlepiej spisują się na mniejszych wodach oraz podczas połowu z łodzi. Blanki wykonane z kompozytu węglowego HMC+ imponują swymi parametrami zarówno przy wyrzucie, jak i w trakcie holu. Przelotki Seaguide z cienkimi wkładkami LS Titanium-Oxyd, uchwyt kołowrotka DPS, wysokiej jakości tworzywo na gryfie oraz powłoka z włókna węglowego 1K na blanku dopełniają obrazu wyjątkowej jak na ten segment cenowy jakości komponentów.



- Kompozytowy blank HMC+® z włókna węglowego
- Blank z włókna węglowego 1K
- Wysokiej jakości uchwyt rękojeści
- Uchwyt kołowrotka Seaguide® DPS
- Przelotki Seaguide® z tlenku tytanu

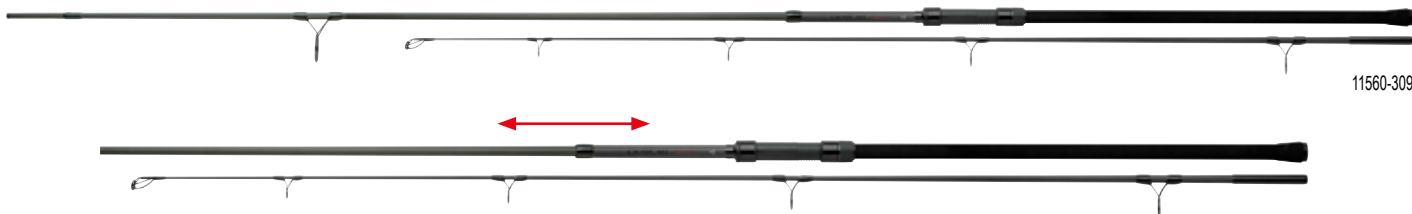

11560-309

### CROSSCAST EXTENSION CARP

WĘDKA KARPIOWA | 3.00LB | 3.50LB

Nr. Art.	Długość m	Długość ft	TC lb	Akcja	Skład L. cm	Sekcje	Przelotki	Waga g
11560-308	3.05	10.0	3.00	semi-parabolic	129	2	6	265
11560-309	3.05	10.0	3.50	semi-parabolic	129	2	6	275

### CROSSCAST EXTENSION SPOD CARP

WĘDKA KARPIOWA | 4.50LB

Nr. Art.	Długość m	Długość ft	TC lb	Akcja	Skład L. cm	Sekcje	Przelotki	Waga g
11560-310	3.00	10.0	4.5	semi-parabolic	129	2	6	270



# VERTICE

- Kompozytowy blank HMC+® z włókna węglowego
- Uchwyt z karbonizowanego korka
- Uchwyt kotłowrotka Seaguide® DPS
- Przelotki Seaguide®



## VERTICE CAMO CARP

NEW

WĘDKA KARPIOWA | 3.00LB | 3.25LB | 3.50LB | 3.75LB

Wędki Vertice Camo Carp są wykonane z tych samych blanków, co wędki Vertice Carp.

Cienki i smukły blank o mocnej akcji szczytowej zapewnia osiągnięcie wyjątkowych odległości rzutów i oferuje ogromne rezerwy mocy podczas walki z rybą.

W wersji Camo Carp nasi inżynierowie użyli specjalnego materiału "Carbonized Cork", który zapewnia kamuflażowy i unikalny wygląd rękojeści. Wysokiej jakości blanki wykonane z węgla HMC+ są wyposażone w oryginalne, wysokiej jakości przelotki Seaguide LS i klasyczny uchwyt kotłowrotka DPS.

Vertice Camo Carp – wędki karpiove o unikalnym charakterze konstrukcji wędziska!

Nr. Art.	Długość ft	TC lb	Akcja	Skład L. cm	Sekcje	Przelotki	Waga g
11601-300	10.0	3.25	progressive	157	2	6	280
11601-360	12.0	3.00	progressive	187	2	6	380
11601-365	12.0	3.50	progressive	187	2	6	395
11601-395	13.0	3.75	progressive	203	2	6	480

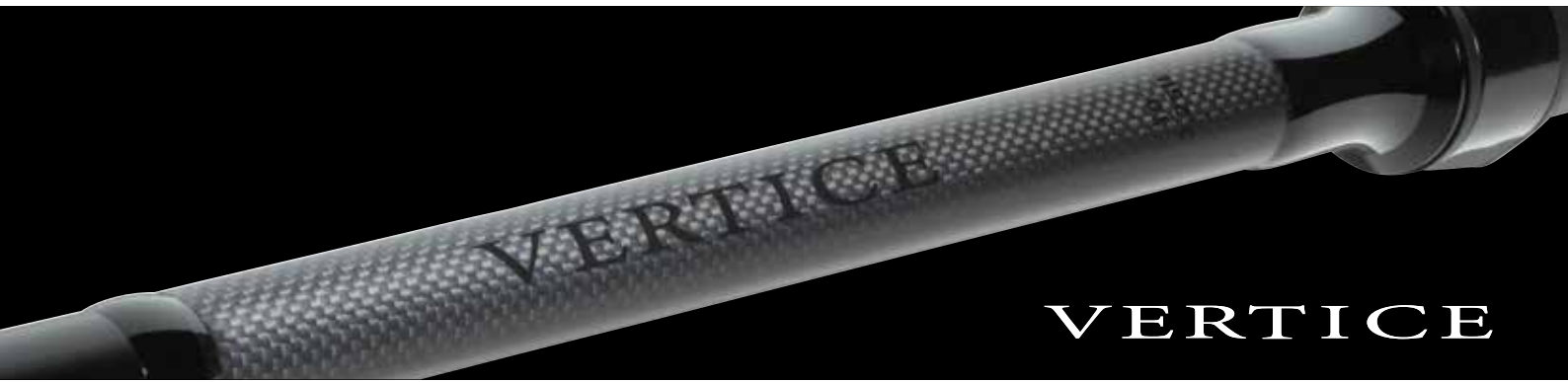

# VERTICE

- Kompozytowy blank HMC+® z włókna węglowego
- Wysokiej jakości uchwyt rękojeści
- Uchwyt kołowrotka Seaguide® DPS
- Przelotki Seaguide®



## VERTICE CARP

**NEW**

WĘDKA KARPIOWA | 3.00LB | 3.25LB | 3.50LB | 3.75LB

Bardzo cienkie blanki węglowe HMC+ z serii Vertice zostały całkowicie przeprojektowane i ulepszone. Szybki i dobrze wyważony blank zapewnia dalekie odległości rzutów z wysoką precyzją i charakteryzuje się wyraźną akcją szczytową z mocnym dolnikiem. Elegancki design z uchwytem z wysokiej jakości szorstkiego materiału, uchwytem kołowrotka Seaguide DPS i matą węglową 1k w okienku na nazwę tworzy unikalny ponadczasowy wygląd.

Oryginalne przelotki Seaguide z cienkimi ceramicznymi pierścieniami najwyższej jakości uzupełniają to wyjątkowo wysokiej klasy wędkisko w tym przedziale cenowym. Modele 12ft i 13ft wyposażone są w przelotkę startową rozmiaru 50. Model Stalker 10ft wyposażony jest w przelotkę startową rozmiaru 40.

Nr. Art.	Długość ft	TC lb	Akcja	Skład L. cm	Sekcje	Przelotki	Waga g
11600-300	10.0	3.25	progressive	157	2	6	265
11600-360	12.0	3.00	progressive	187	2	6	345
11600-365	12.0	3.50	progressive	187	2	6	365
11600-395	13.0	3.75	progressive	203	2	6	450



## NINJA X CARP



- Kompozytowy blank HMC+® z włókna węglowego
- Niezawodne połączenie czopowe typu put-over
- Wysokiej jakości uchwyt rękojeści
- Uchwyt kołowrotka DPS
- Przelotki Seaguide®



HIGH MODULUS CARBON PLUS



PRECISION ROD COMPONENTS



### NINJA X STALKER CARP

NEW

WĘDKA KARPIOWA | 2.00LB | 3.00LB

Dzięki dwóm modelom Stalker o długości 10ft stóp i krzywych testowych 2.00 i 3.00lb jesteś idealnie wyposażony do potowu na bliskich odległościach i do potowu z todzi. Wędki Stalker wyposażone są w przelotkę startową o rozmiarze 40. Te wędki są również idealnie przystosowane do potowu na martwą rybkę szczupaków lub sandaczy.

Nr. Art.	Długość m	Długość ft	TC lb	Akcja	Skład L. cm	Sekcje	Przelotki	Waga g
11590-300	3.00	10.0	2.00	progressive	157	2	6	255
11590-305	3.00	10.0	3.00	progressive	156	2	6	275

### NINJA X CARP | 2-SECT.

NEW

WĘDKA KARPIOWA | 3.00LB | 3.50LB

Smukłe blanki wędzisk karpiowych Ninja X wykonane z węgla HMC+ w pełni tają się podczas rzucania i mogą zapewnić osiągnięcie ogromnych odległości rzutowych. Podczas walki progresywne działanie blanku wędzisk zapewnia idealną amortyzację silnych odjazdów i szarpnięć holowanej ryby. Maksymalna przyjemność z walki jest gwarantowana. Wędziska karpiowe Ninja X oferują spokojny i elegancki design i zachwycają wysokiej jakości komponentami i użytymi materiałami. Smukły uchwyt z termokurczliwego materiału jest łatwy do czyszczenia i pewnie i wygodnie leży w dłoni jak i na podpórce.

Nr. Art.	Długość m	Długość ft	TC lb	Akcja	Skład L. cm	Sekcje	Przelotki	Waga g
11590-365	3.60	12.0	3.00	progressive	186	2	6	345
11590-366	3.60	12.0	3.00	progressive	186	2	6	360
11590-395	3.90	13.0	3.50	progressive	201	2	6	435

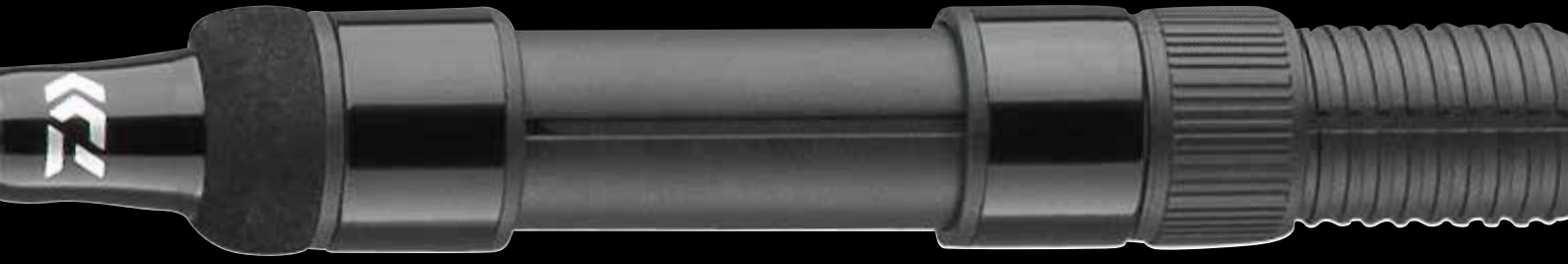

### NINJA X CARP | 4-SECT.

**NEW**

WĘDKA KARPIOWA | 3.00LB | 3.50LB

Czteroczęściowe wędki karpiowe Ninja X można łatwo transportować w sposób niezwykle oszczędzający miejsce. Zrobiły one niesłychanie pozytywne wrażenie w licznych testach - pomimo ich wieloczęściowej konstrukcji blanki te nie ulegają skręcaniu i zapewniają doskonałe parametry rzutowe. Dzięki tym właściwościom nie poczujesz prawie żadnej różnicy w porównaniu ze zwykłymi konstrukcjami dwuczęściowymi. Model 12 stóp z krzywą testową 3 funtów jest wyposażony w przelotkę startową o rozmiarze 40, model 13 stóp w przelotkę startową o rozmiarze 50.

Nr. Art.	Długość ft	TC lb	Akcja	Skład L. cm	Sekcje	Przelotki	Waga g
11591-365	12.0	3.00	progressive	95	4	6	320
11591-395	13.0	3.50	progressive	104	4	6	380

### NINJA X CARP | 3-SECT.

**NEW**

WĘDKA KARPIOWA | 3.00LB | 3.50LB

Trzyczęściowe karpiówki Ninja X zachwycają swoimi znakomitymi osiągnięciami rzutowymi. Smukły blank HMC+ tych wędek w pełni tądaje się podczas rzutu i zapewnia idealną równowagę z mocnym dolnikiem. Doskonała krzywa ugięcia jest bardzo zbliżona do dwuczęściowej karpiówki.

Nr. Art.	Długość ft	TC lb	Akcja	Skład L. cm	Sekcje	Przelotki	Waga g
11591-366	12.0	3.00	progressive	126	3	6	345
11591-367	12.0	3.50	progressive	126	3	6	360
11591-396	13.0	3.50	progressive	136	3	6	410

## BLACK WIDOW XT CARP

Wędki karpiove Black Widow XT – seria, która robi wrażenie!

Nowe, supersmukie i dobrze wyważone blanki wykonane z węgla HMC+ zapewniają doskonałe osiągi rzutu i holu oraz oferują pełną kontrolę nad zestawem. Dwa modele Stalker o długości 10ft stóp obejmują metody połowu karpia na krótkich dystansach oraz z łodzi. Lżejsza wersja 2,00lb może być nawet używana do połowu sptawikowego – tutaj nawet hole mniejszych karpia będą sprawiać Ci wielką przyjemność. Dzięki mocnemu dolnikowi modelu wędki Stalker o długości 3,50lb i długości 10ft stóp możesz z łatwością holować nawet duże oazy karpia i zawsze zachowasz nad nimi pełną kontrolę.

Wędki Black Widow XT o długości 12ft stóp i 13ft stóp są przeznaczone do łowienia na większych odległościach. Wędka typu Spod o krzywej ugięcia 4.50lb jest wyposażona w charakterystyczną szybką akcję szczytową i mocny dolnik i precyzyjnie rzuca ciężkie rakiety na duże odległości.

Trzyczęściowy model o długości 12ft stóp 3lbs został opracowany dla wszystkich, którzy cenią sobie kompaktowy rozmiar transportowy i nie chcą iść na kompromis w kwestii wydajności rzutu i holu.

Dwie wędki Stalker i wędka 12ft z Art. No. 11583-361 posiadają przelotkę startową w rozmiarze 40. Wszystkie pozostałe wędki Black Widow XT mają przelotkę startową nr 50.

Dostarczane z cienkimi i lekkimi przelotkami wykonanymi z tlenku tytanu oraz cienkimi rękojeściami z wysokiej jakości termokurczliwego materiału. Szeroka gama serii Black Widow XT oferuje odpowiednią wędkę do niemal każdego zastosowania w nowoczesnym wędkarstwie karpowym.

- Kompozytowy blank HMC+® z włókna węglowego
- Wysokiej jakości rękojeść EVA / shrinktube
- Uchwyt kotłowrotka DPS



HIGH MODULUS CARBON PLUS

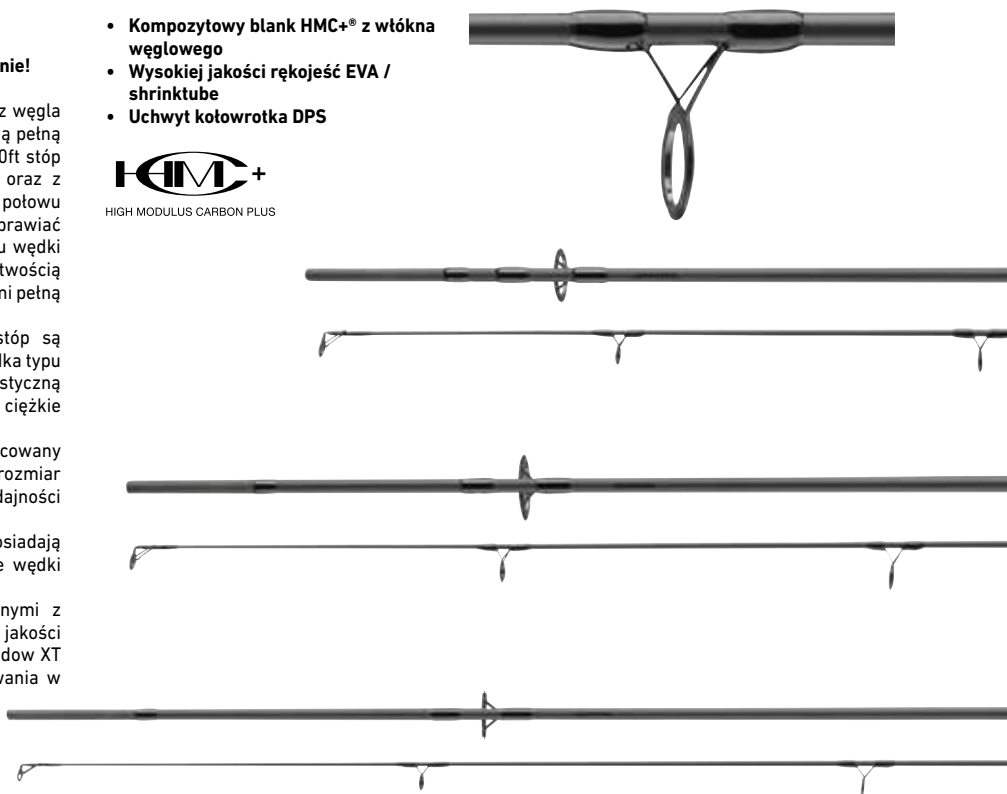

### BLACK WIDOW XT STALKER CARP

NEW

WĘDKA KARPIOWA | 2.00LB | 3.50LB

Nr. Art.	Długość ft	TC lb	Akcja	Skład L. cm	Sekcje	Przelotki	Waga g
11583-305	10.0	2.00	progressive	157	2	6	235
11583-300	10.0	3.50	progressive	157	2	6	255

### BLACK WIDOW XT CARP | 2-SECT.

NEW

WĘDKA KARPIOWA | 2.75LB | 3.00LB | 3.50LB

Nr. Art.	Długość ft	TC lb	Akcja	Skład L. cm	Sekcje	Przelotki	Waga g
11583-360	12.0	2.75	progressive	188	2	6	275
11583-361	12.0	3.00	progressive	188	2	6	295
11583-362	12.0	3.00	progressive	188	2	6	305
11583-365	12.0	3.50	progressive	188	2	6	365
11583-395	13.0	3.50	progressive	200	2	6	375





# BLACK WIDOW



## BLACK WIDOW XT CARP | 3-SECT.

**NEW**

WĘDKA KARPIOWA | 3.00LB

Nr. Art.	Długość ft	TC lb	Akcja	Skład L. cm	Sekcje	Przelotki	Waga g
11583-363	12.0	3.00	progressive	128	3	6	325

## BLACK WIDOW XT SPOD CARP

**NEW**

WĘDKA KARPIOWA | 4.50LB

Nr. Art.	Długość ft	TC lb	Akcja	Skład L. cm	Sekcje	Przelotki	Waga g
11583-367	12.0	4.50	progressive	188	2	6	395



## CROSSCAST TRADITIONAL CARP

Seria Crosscast Traditional Carp to wędkę o klasycznym designie i komponentach klasy premium. Blank z włókna węglowego HMC+ o progresywnej akcji doskonale tądaje się podczas wyrzutu i bezpiecznie amortyzuje ucieczki ryby podczas holu. Przelotki Seaguide TDG z ceramicznymi wkładkami są wyjątkowo lekkie i zapewniają wysoką sprężystość wędzisk, umożliwiając bardziej precyzyjne rzuty. Wysokiej jakości korkowa rękojeść, włókno węglowe typu woven-carbon i uchwyt kołowrotka DPS firmy Seaguide uzupełniają unikalny wygląd wędzisk Crosscast Traditional Carp.

- Kompozytowy blank HMC+® z włókna węglowego
- Wysokiej jakości korkowa rękojeść
- Uchwyt kołowrotka Seaguide® DPS
- Przelotki Seaguide® TDG



HIGH MODULUS CARBON PLUS



### CROSSCAST TRADITIONAL CARP | 2-SECT.

WĘDKA KARPIOWA | 3.00LB | 3.50LB

Wędkę karpiove Crosscast Tradition o długości 12ft. stóp i 13ft. stóp przekonują idealnymi właściwościami rzutowymi i miłą akcją podczas holu. Dzięki lekkim przelotkom TDG blank natychmiast gaśnie po wyrzuciu, co zapewnia wysoką celność rzutu. Przelotki startowe w rozmiarze 50 dodatkowo wpływają na właściwości rzutowe. Długa korkowa rękojeść zapewnia tym wędziskom idealną równowagę.

Nr. Art.	Długość m	Długość ft	TC lb	Akcja	Skład L. cm	Sekcje	Przelotki	Waga g
11912-360	3.60	12.0	3.00	semi-parabolic	190	2	6	325
11912-365	3.60	12.0	3.50	semi-parabolic	190	2	6	355
11912-395	3.90	13.0	3.50	semi-parabolic	205	2	6	365



# CROSSCAST



## CROSSCAST TRADITIONAL STALKER CARP

WĘDKA KARPIOWA | 3.00LB | 3.50LB

Wędki typu Stalker są obecnie bardzo popularne. Wędki Crosscast Traditional Stalker o długości 10ft. długości są przeznaczone do stosowania z todzi i do wędkowania na krótkich dystansach. Blank posiada duże rezerwy mocy w części rękojeści, aby kontrolować również największe okazy podczas walki i bezpiecznie wprowadzić je do podbieraka.

Nr. Art.	Długość m	Długość ft	TC lb	Akcja	Skład L. cm	Sekcje	Przelotki	Waga g
11912-301	3.00	10.0	3.00	semi-parabolic	158	2	6	225
11912-305	3.00	10.0	3.50	semi-parabolic	158	2	6	235



**HMC+**  
HIGH MODULUS CARBON PLUS



**BLACK WIDOW**

- Kompozytowy blank HMC+® z włókna węglowego
- Wysokiej jakości rękojeść EVA / shrinktube
- Uchwyt kołowrotka DPS



11578-305



## BLACK WIDOW EXTENSION CARP

WĘDKA KARPIOWA | 2.75LB | 3.00LB | 3.50LB | 4.50LB

Nowa przedłużana wersja z serii Black Widow wyposażona w teleskopowy dolnik. Wędki wykonane z kompozytu węglowego HMC+ umożliwiają bardzo wygodne przechowywanie i transportowanie. Cechują się lekko szczytową akcją i sporą sztywnością - idealnie do obtawiania mniejszych zbiorników, trudno dostępnych towarzyszy oraz do łowienia z łodzi. Pozwalają mocno przycisnąć holowaną rybę, perfekcyjnie odparowując każde nagłe uderzenie i zryw.

Wędki karpiowe Black Widow Extension wyposażone są w przelotki Aluminium-Oxyd, pasują do 130cm futeratów oraz cechują się rewelacyjnym stosunkiem ceny do jakości!

Nr. Art.	Długość m	Długość ft	TC lb	Akcja	Skład L. cm	Sekcje	Przelotki	Waga g
11578-270	2.74	9.0	2.75	semi-parabolic	115	2	6	215
11578-300	3.05	10.0	3.00	semi-parabolic	129	2	6	280
11578-305	3.05	10.0	3.50	semi-parabolic	129	2	6	295
11578-307	3.05	10.0	4.50	semi-parabolic	115	2	6	310



*SUPER SPOD*



HIGH MODULUS CARBON PLUS



PRECISION ROD COMPONENTS

- Kompozytowy blank HMC+® z włókna węglowego
- Dolnik rękojeści EVA
- Uchwyt kotłowrotka DPS
- Przelotki Seaguide® TDG



## DAIWA SUPER SPOD

WĘDKA KARPIOWA | 5.00LB

Wraz z wędziskami DAIWA Super Spod oferujemy szereg specjalistycznych wędzisk do użytku z ciężkimi raketami zanętowymi. Potężny blank Super Spod jest odporny nawet na największe ilości przynęty, dzięki czemu pozwala na swobodne wyrzuty raket zanętowych na duże odległości. Odporny na odkształcenia blank z włókna węglowego HMC+ oddaje wysoce precyzyjne rzuty! Część rękojeści została zaprojektowana tak, aby była bardzo poręczna podczas zarzutu, ale jednocześnie łatwa do wyczyszczenia. Doskonałe wędki z dużą mocą!

Nr. Art.	Długość m	Długość ft	TC lb	Akcja	Skład L. cm	Sekcje	Przelotki	Waga g
11915-305	3.00	10.0	5.00	progressive	158	2	6	315
11915-365	3.60	12.0	5.00	progressive	188	2	6	395
11915-395	3.90	13.0	5.00	progressive	205	2	6	435



忍 NINJA 者

- Kompozytowy blank HMC+® z włókna węglowego
- Korkowa rękojeść z zakończeniem EVA
- Uchwyt kołowrotka DPS
- Odkręcany końcówka dolnika



11597-305



11597-365

## NINJA X TELE CARP

NEW

WĘDKA KARPIOWA TELESKOPOWA | 2.00LB | 2.50LB | 3.00LB

Smukłe i wysokiej jakości wędki Ninja X Tele Carp są wykonane z cienkiego i lekkiego blanku węglowego HMC+ i posiadają wyjątkowe właściwości rzutowe i dobre wyrównowanie. Zwłaszcza modele Ninja X Tele Carp o krzywej ugięcia 2.0 funta i 2.5 funta, które nadają się również do ciężkiego potowu szaławikowego. Idealne do potowu węgorzy, szczupaków i sandaczy metodą na martwą rybkę.

Nr. Art.	Długość m	Długość ft	TC lb	Akcja	Skład L. cm	Sekcje	Przelotki	Waga g
11597-275	2.70	9.0	2.00	progressive	81	6	5	200
11597-305	3.00	10.0	2.50	progressive	81	6	5	225
11597-365	3.60	12.0	3.00	progressive	86	6	5	300



# CROSSCAST

**HMC+**

HIGH MODULUS CARBON PLUS

**sea:guide**  
PRECISION ROD COMPONENTS

- Kompozytowy blank HMC+® z włókna węglowego
- Ergonomiczny uchwyt typu shrinktube
- Uchwyt kołowrotka DPS
- Przelotki Seaguide® z tlenku tytanu
- Odkręcany końcówka dolnika



11586-305



## CROSSCAST TELE CARP

WĘDKA KARPIOWA TELESKOPOWA | 2.75LB | 3.00LB | 3.50LB

**Mocna i z harmonijną krzywą ugięcia**

Teleskopowe modele z niezwykle udanej serii wędzisk karpionych Crosscast ani trochę nie ustępują wędkom składanym jeśli chodzi o design i jakość. Blank z włókna węglowego Woven zapewnia nadzwyczajne rezerwy mocy i wykazuje się szybką, wyraźną akcją szczytową. Bardzo dobrze amortyzuje wszelkie szarpnięcia i zrywy walczącej zdobyczy.

Nr. Art.	Długość m	Długość ft	TC lb	Akcja	Skład L. cm	Sekcje	Przelotki	Waga g
11586-305	3.00	10.0	2.75	progressive	95	6	6	250
11586-365	3.60	12.0	3.00	progressive	98	7	7	345
11586-395	3.90	13.0	3.50	progressive	102	7	7	380

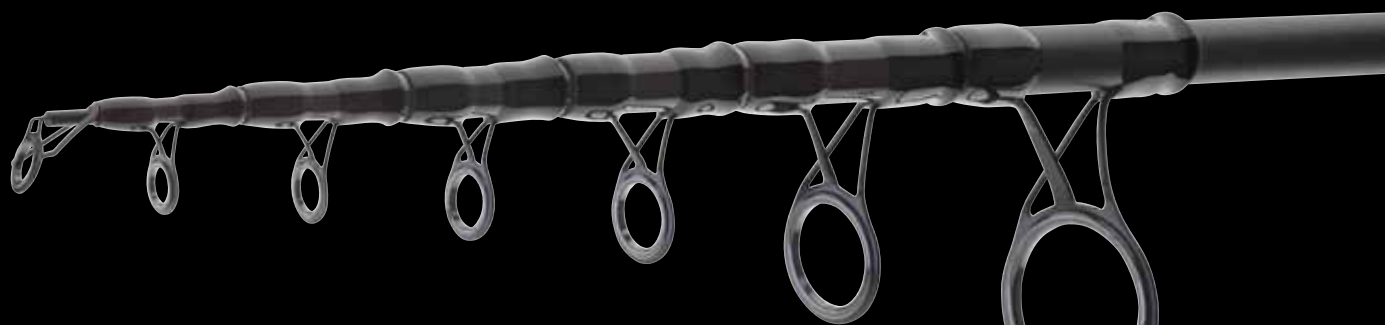

**HMC+**  
HIGH MODULUS CARBON PLUS

**BLACK WIDOW**



- Kompozytowy blank HMC+® z włókna węglowego
- Rękojeść pianka EVA / porowaty kompozyt
- Uchwyt kołowrotka DPS
- Przelotki Titanium Oxide



11582-360



11582-390

## BLACK WIDOW XT TELE CARP

WĘDKA KARPIOWA TELESKOPOWA | 2.50LB | 3.00LB | 3.50LB

Teleskopowa wersja popularnej serii Black Widow XT Carp przekonuje smukłymi blankami i wysokiej jakości przelotkami. Dobrze wyważona akcja wędki idealnie sprawdza się przy ciężarach wyrzutu od 60g do 100g i pozwala na osiągnięcie dużych odległości wyrzutu. Podczas walki z rybą blank oferuje ogromne rezerwy mocy i możliwość bezproblemowego wprowadzenia nawet dużych karpia prosto do siatki podbieraka. Również łowienie małych i średnich sumów do 1.40m nie stanowi dla tych wędek żadnego problemu. Kompaktowa wielkość złożonej wędki, wynosząca niewiele ponad metr, umożliwia bezproblemowy transport i szybkie przygotowanie się do łowienia nad wodą.

Nr. Art.	Długość m	Długość ft	TC lb	Akcja	Skład L. cm	Sekcje	Przelotki	Waga g
11582-360	3.60	12.0	2.50	progressive	102	6	5	215
11582-300	3.00	10.0	3.00	progressive	101	6	5	205
11582-361	3.60	12.0	3.00	progressive	107	7	6	280
11582-390	3.90	13.0	3.50	progressive	115	8	7	345



# BLACK WIDOW





# AIR Z

MADE IN THE U.K.

- Kompozytowy blank z włókna węglowego HVF® Nanoplus
- Konstrukcja węglowa X45X®
- Połączenie typu spigot V-Joint® Alpha
- Uchwyt kotłowrotka ALPS®
- Przelotki AGS® z włókna węglowego
- Ekskluzywny futerał transportowy
- Wykonano w Wielkiej Brytanii

**HVF**  
nanoplus

**X45X**  
X45 FULL SHIELD

V-JOINT α

ALPS™



**AGS**  
AIR GUIDE SYSTEM



11186-360



## AIR Z AGS FEEDER

NEW

WĘDKA METHOD FEEDER | CW -40G | -50G | -60G | -80G

Flagowy feeder DAIWA – wyprodukowany w Wielkiej Brytanii!

Do produkcji tych wyjątkowych feederów inżynierowie DAIWA wykorzystali najlepsze, ekskluzywne i najbardziej sprawdzone technologie materiałowe i komponenty. Blanki wykonane z węgla HVF w technologii Nanoplus są niezwykle lekkie i doskonale wyważone dzięki ekskluzywnym przelotkom AGS. Przelotki AGS od DAIWA są o 40% lżejsze od tytanowych przelotek w tym samym rozmiarze, co pozwala na znaczną redukcję wagi oraz ogromną poprawę balansu i czułości. Technologia X45X Full Shield na powierzchni blanku dodaje wędkom ogromnej sztywności skrętnej i zapewnia lepsze przenoszenie mocy oraz większą precyzję rzutów. Technologia X45X Full Shield poprawia sztywność skrętą o dodatkowe 25% w porównaniu do konwencjonalnej technologii X45. Połączenie V-Joint Alpha charakteryzuje się wyjątkowo gładką krzywą gięcia i cienkimi w średnicy blankami o jednocześnie zwiększonej wytrzymałości. Ekskluzywny aluminiowy uchwyt kotłowrotka ALPS Airpad to lekki i bardzo wytrzymały uchwyt kotłowrotka, który zapewnia doskonałe wyczucie uchwytu w dłoni i podkreśla ekskluzywność wędzisk Air Z. Rękojeść Armlock wykonana z wysokiej jakości korka i tworzywa EVA nie skręca się na przedramieniu i poprawia celność rzutów i szybkość holu. Seria wędzisk DAIWA Air Z AGS została zaprojektowana z myślą o praktycznie wszystkich zastosowaniach związanych z lekkim feederem i method feederem. Wędka o ciężarze wyrzutu 80g do łowienia na bardzo dużych odległościach może być używana w dwóch długościach: 12 stóp lub 13 stóp dzięki dodatkowej sekcji pośredniej.

Wędki dostarczane są w wysokiej jakości pokrowcu transportowym z trzema szczytówkami Megatop.

Nr. Art.	Długość ft	CW g	Akcja	Skład L. cm	Sekcje	Przelotki	Waga g	Długość wędki Długość ft
11186-300	10.0	40	progressive	156	2+3	15	170	10.00
11186-330	11.0	50	progressive	171	2+3	16	165	11.00
11186-360	12.0	60	medium fast	127	3+3	16	210	12.00
11186-365	12.0	80	medium fast	136	4+3	16	230	12 13



# TOURNAMENT

- Kompozytowy blank z włókna węglowego HVF® Nanoplus
- Konstrukcja węglowa X45X®
- Połączenie typu spigot V-Joint® Alpha
- Uchwyt kołowrotka Fuji® VSS
- Przelotki Seaguide® TDG
- Ekskluzywny futerał transportowy
- Wykonano w Wielkiej Brytanii



MADE IN THE U.K.



11850-361

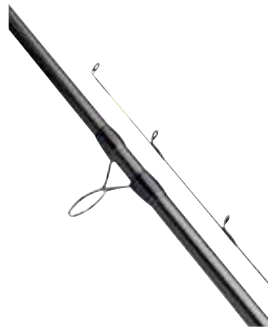

## TOURNAMENT SLR FEEDER

NEW

WĘDKA FEEDER | CW -90G | -120G | -150G | -180G

Dzięki wykonanej w Wielkiej Brytanii serii wędek SLR DAIWA oferuje wysokiej klasy sprzęt dla wędkarzy o najwyższych wymaganiach!

Seria Tournament SLR obejmuje dwie wędkę o CW 90g w długościach 11 i 12 stóp – idealne do precyzyjnego łowienia na średnich dystansach! Model wędkę o gramaturze wyrzutu do 120g w długości 12ft. DAIWA oferuje narzędzie do łowienia na dużych odległościach w wolno płynących kanałach lub dużych jeziorach. Wędkę 13ft. CW 150g została zaprojektowana do łowienia w silnych prądach i z dużymi, ciężkimi koszykami. Model 14ft. Power o długości 14 stóp i ciężarze wyrzutu 180g to model dedykowany pod wyrzuty dużymi obciążeniami i łowienie w silnym uciągu. Szybkie i responsywne blanki wykonane z węgla HVF Nanoplus nie pozostawiają nic do życzenia – są niezwykle lekkie, doskonale wyważone i zaprojektowane do precyzyjnych rzutów. Technologia X45X Full Shield zapewnia ogromną sztywność skrętną blanku i pomaga w dłuższych i bardziej precyzyjnych rzutach. Technologia łączy V-Joint Alpha wspiera konstrukcję wyjątkowych, smukłych blanków. W nowych modelach poprawiono krzywą ugięcia, jednocześnie zwiększając trwałość blanku. Zastosowanie bardzo lekkich przelotek TDG firmy Seaguide z powłoką Adamant dodatkowo wspomaga niezwykle szybką sprężystość. Wysokiej jakości uchwyt kołowrotka VSS od Fuji wygodnie leży w dłoni. Ekskluzywna konstrukcja rękojści Armlock zapobiega skręcaniu się wędkę na przedramieniu oraz poprawia kontrolę i precyzję użytkowania.

Nr. Art.	Długość ft	CW g	Akcja	Skład L. cm	Sekcje	Przelotki	Waga g
11850-330	11.0	90	medium fast	172	2+3	13	192
11850-360	12.0	120	medium fast	187	2+3	14	199
11850-361	12.0	90	medium fast	127	3+3	14	203
11850-390	13.0	150	medium fast	137	3+3	14	237
11850-420	14.0	180	medium fast	148	3+3	14	281



# TOURNAMENT

- Kompozytowy blank z włókna węglowego HVF® Nanoplus
- Połączenie typu spigot V-Joint® Alpha
- Rękojeść ArmLock
- Wysokiej jakości rękojeść z korka i EVA
- Oryginalny uchwyt kołowrotka DAIWA®
- Przelotki Seaguide® TDG
- Wykonano w Wielkiej Brytanii



V-JOINT α



MADE IN THE U.K.



11185-360



## TOURNAMENT S FEEDER

NEW

WĘDKA FEEDER | CW -40G | -50G | -120G

Wędki feeder serii Tournament-S – wyprodukowane w Wielkiej Brytanii - odrodzenie legendarnej serii! Blanki dwóch modeli Method Feeder o ciężarze wyrzutowym 40g i 50g mają bardzo równomierną i progresywną krzywą ugięcia, a dzięki specjalnej kombinacji materiałów przeciwdziałają tzw. zmęczeniu materiału podczas rzucania i holu ryb. Dzięki połączeniu lekkich przelotek Seaguide TDG i materiału węglowego HVF z technologią Nanoplus, blanki reagują i regenerują się niezwykle szybko po rzucie. Połączenie części V-Joint Alpha wspomaga konstrukcję szczególnie cienkich blanków i znacznie poprawia krzywą ugięcia. Lekkie sekcje szczytowe wykonane z materiału HVF zapewniają doskonałe wyważenie wędki. Wędka o CW 120g i długości 13.6ft stopy idealnie nadaje się do łowienia odległościowego na dużych wodach stojących lub w lekkim uciążu. Wędka ta oferuje doskonałą sprężystość, szybką akcję i wyjątkowe wyważenie.

Ekskluzywna rękojeść DAIWA Armlock poprawia walory użytkowe i kontrolę podczas zarzucania i holu ryby. Spłaszczona część rękojeści doskonale leży na przedramieniu, zapobiegając skręcaniu się wędki. Lekki uchwyt kołowrotka DAIWA Tournament wykonany jest z wysokiej jakości kompozytu węglowego, jest odporny na skręcanie i jest stosowany tylko w wybranych seriach.

Wędki 11ft i 12ft są dostarczane z trzema szczytkówkami Megatop. Wędka 13.6ft wyposażona jest w trzy węglowe szczytkówki.

Nr. Art.	Długość ft	CW g	Akcja	Skład L. cm	Sekcje	Przelotki	Waga g
11185-330	11.0	40	progressive	171	2+3	15	150
11185-360	12.0	50	progressive	128	3+3	15	185

Nr. Art.	Długość ft	CW g	Akcja	Skład L. cm	Sekcje	Przelotki	Waga g
11185-390	13.6	120	medium fast	142	3+3	15	240

Tournament S Feeder Art.-No.11185-390 jest kompatybilny z szczytkówkami CT quivers Art.-No.11138- w ofercie szczytówek programu N'Zon.



## MEGATOP QUIVER TIPS

**NEW**

### DRGAJĄCE SZCZYTÓWKI

Nr. Art.	Dopasowany do wędek Art.-No.	Materiał	Kolor	Typ	TC oz
11999-107	11186-300, 11186-330, 11186-360, 11186-365, 11185-330, 11185-360	włókno w.glowe	white	ULQ	0.75
11999-110	11186-300, 11186-330, 11186-360, 11186-365, 11185-330, 11185-360	włókno w.glowe	orange	LQ	1.00
11999-115	11186-300, 11186-330, 11186-360, 11186-365, 11185-330, 11185-360	włókno w.glowe	yellow	MLQ	1.50
11999-116	11186-300, 11186-330, 11186-360, 11186-365, 11185-330, 11185-360	włókno w.glowe	red	MQ	2.00
11999-120	11186-300, 11186-330, 11186-360, 11186-365	włókno w.glowe	yellow	MLQ	1.50
11999-121	11186-300, 11186-330, 11186-360, 11186-365	włókno w.glowe	red	MQ	2.00
11999-130	11186-300, 11186-330, 11186-360, 11186-365	włókno w.glowe	fluo green	MHQ	3.00

## TOURNAMENT SLR QUIVER TIPS

**NEW**

### DRGAJĄCE SZCZYTÓWKI

Nr. Art.	Dopasowany do wędek Art.-No.	Materiał	Kolor	Typ	TC oz
11999-015	11850-330, 11850-360, 11850-361, 11850-390, 11850-420	włókno w.glowe	orange	LQ	1.50
11999-020	11850-330, 11850-360, 11850-361, 11850-390, 11850-420	włókno w.glowe	white	MLQ	2.00
11999-025	11850-330, 11850-360, 11850-361, 11850-390, 11850-420	włókno w.glowe	green	MQ	2.50
11999-030	11850-330, 11850-360, 11850-361, 11850-390, 11850-420	włókno w.glowe	yellow	MHQ	3.00
11999-040	11850-330, 11850-360, 11850-361, 11850-390, 11850-420	włókno w.glowe	yellow white	HQ	4.00
11999-050	11850-330, 11850-360, 11850-361, 11850-390, 11850-420	włókno w.glowe	red	XHQ	5.00

Tournament S Feeder Art.-No.11185-390 jest kompatybilny z szczytówkami CT quivers Art.-No.11138- w ofercie szczytówek programu N'Zon.



## AQUALITE FEEDER

Feedery serii Aqualite zdecydowanie należą do grona najpopularniejszych wędek gruntowych na całym świecie.

Rękojeść wykonana z korka/EVA została dostosowana do aktualnych wymagań nowoczesnego wędkarstwa feederowego i jest przyjemna w obsłudze i łatwa do wyczyszczenia w razie potrzeby. Dobrze wyważone blanki i harmonijna akcja umożliwiają celne rzuty naet bardzo luźnymi mieszankami zanętowymi. Komponenty premium, takie jak uchwyt kotłowrotka Fuji, lekkie przelotki z ceramicznymi wkładkami i blank wykonany z wysokomodulowego włókna węglowego, stanowią zadziwiającą konfigurację w tym segmencie cenowym.

Kompleksowa oferta serii Aqualite Feeder oferuje odpowiednią wersję wędziska do każdego zastosowania w nowoczesnym towieniu feederem.



- Kompozytowy blank HMC+® z włókna węglowego
- Wysokiej jakości rękojeść z korka i EVA
- Uchwyt kotłowrotka Fuji® DPS Lock-Down
- Przelotki Titanium Oxide



11769-362

### AQUALITE FEEDER

WĘDKA FEEDER | CW -120G | -150G | -180G

Nr. Art.	Długość m	CW g	Akcja	Skład L. cm	Sekcje	Przelotki	Waga g
11769-362	3.60	-120	medium fast	126	3+2	13	270
11769-392	3.90	-120	medium fast	137	3+2	13	295
11769-365	3.60	-150	medium fast	126	3+2	13	265
11769-395	3.90	-150	medium fast	136	3+2	13	300
11769-366	3.60	-180	medium fast	125	3+2	14	270
11769-396	3.90	-180	medium fast	135	3+2	14	285
11769-426	4.20	-180	medium fast	146	3+2	14	360

### AQUALITE METHOD FEEDER

WĘDKA METHOD FEEDER | CW -60G | -100G

Nr. Art.	Długość m	CW g	Akcja	Skład L. cm	Sekcje	Przelotki	Waga g
11769-330	3.30	-60	semi-parabolic	116	3+2	13	185
11769-331	3.30	-100	semi-parabolic	170	2+2	13	205

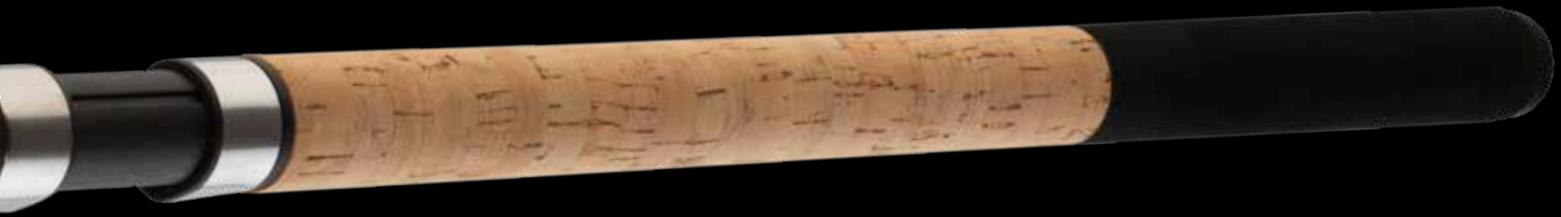

11769-396



11769-330

### DRGAJĄCE SZCZYTÓWKI DO AQUALITE FEEDER

Nr. Art.	Dopasowany do wędek Art.-No.	Dopasowany do wędek CW g	Kolor	Typ	TC oz
11769-362R	11769-362	-120	red	HQ	3.00
11769-362Y	11769-362	-120	yellow	LQ	2.00
11769-392R	11769-392	-120	red	HQ	3.00
11769-392Y	11769-392	-120	yellow	LQ	2.00
11769-365R	11769-365	-150	red	HQ	4.00
11769-365Y	11769-365	-150	yellow	LQ	3.00
11769-395R	11769-395	-150	red	HQ	4.00
11769-395Y	11769-395	-150	yellow	LQ	3.00
11769-366R	11769-366	-180	red	HQ	5.00
11769-366Y	11769-366	-180	yellow	LQ	4.00
11769-396R	11769-396	-180	red	HQ	5.00
11769-396Y	11769-396	-180	yellow	LQ	4.00
11769-426R	11769-426	-180	red	HQ	5.00
11769-426Y	11769-426	-180	yellow	LQ	4.00

### DRGAJĄCE SZCZYTÓWKI DO AQUALITE METHOD FEEDER

Nr. Art.	Dopasowany do wędek Art.-No.	Dopasowany do wędek CW g	Kolor	Typ	TC oz
11769-330R	11769-330	-60	red	HQ	3.00
11769-330Y	11769-330	-60	yellow	LQ	2.00
11769-331R	11769-331	-100	red	HQ	3.00
11769-331Y	11769-331	-100	yellow	LQ	2.00

# 忍 NINJA 者

- Kompozytowy blank HMC+® z włókna węglowego
- Wysokiej jakości korkowa rękojeść
- Uchwyt kołowrotka DPS
- Przelotki Titanium Oxide



## NINJA X METHOD FEEDER

### WĘDKA METHOD FEEDER | CW -80G

Lekkie i smukłe blanki wędek Feederowych Ninja X Method umożliwiają bardzo dalekie i celne rzuty dzięki dużej sprężystości. Dokładne rzuty są niezwykle ważne podczas łowienia na metodę, ponieważ zestaw musi być umieszczony dokładnie w miejscu żerowania ryb, aby uzyskać idealną częstotliwość brań. Podczas holu blanki charakteryzują się półparaboliczną akcją, która doskonale amortyzuje nagłe zryby karpi, co skutecznie zapobiega stratom ryb i zestawów podczas holu. Jedna szczytówka z włókna szklanego i dwie szczytówki z włókna węglowego dają możliwość szybkiego dostosowania się do zmieniających się warunków na towisku.

Nr. Art.	Długość m	CW g	Akcja	Skład L. cm	Sekcje	Przelotki	Waga g
11610-331	3.30	80	fast	116	3+3	14	205
11610-361	3.60	80	fast	126	3+3	14	225

## NINJA X STALKER FEEDER

### WĘDKA FEEDER DO ŁOWIENIA Z TZW. PODCHODU | CW -100G

Modele Ninja X Stalker są idealnym narzędziem, gdy chcemy użyć dużych podajników oraz chcemy łowić w trudnym terenie i na niewielkich dystansach, gdzie wędkę typu Picker to za mało.

To także dobry wybór do potowu żywca podczas łowienia z łodzi, sumów i szczupaków!

Feeder Ninja X Stalker Feeder jest dostarczany z dwiema drgającymi szczytówkami z włókna węglowego.

Nr. Art.	Długość m	CW g	Akcja	Skład L. cm	Sekcje	Przelotki	Waga g
11611-240	2.40	100	fast	124	2+2	12	170
11611-270	2.70	100	fast	140	2+2	12	185

## NINJA X FEEDER

### WĘDKA FEEDER | CW -120G | -150G | -220G

Seria wędek Feeder Ninja X DAIWA oferuje najwyższej jakości wędziska feederowe w znakomitym stosunku ceny do jakości.

Wędki wykonane są ze smukłych i lekkich blanków z włókna węglowego HMC+. Są dobrze wyważone i charakteryzują się dużą sprężystością – konsekwencją są bardzo długie rzuty i duże rezerwy mocy podczas holu. Wędziska Feeder Heavy i Extra Heavy posiadają wyjątkowo duże przelotki na szczytówkach – idealne do stosowania przyponów strzałowych. Wędki o ciężarze wyrzutu do 120g przeznaczone są do wędkowania w stojącej wodzie lub przy wolnym nurcie i doskonale sygnalizują nawet najmniejsze brania na dużych dystansach.

Wyposażone w przelotki Titanium Oxide, dwie szczytówki z włókna węglowego i jedna szczytówka z włókna szklanego, korkową rękojeść i płócienny pokrowiec.

Nr. Art.	Długość m	CW g	Akcja	Skład L. cm	Sekcje	Przelotki	Waga g
11608-330	3.30	120	fast	116	3+3	14	215
11608-360	3.60	120	fast	127	3+3	14	240
11608-390	3.90	120	fast	136	3+3	14	255
11608-365	3.60	150	fast	127	3+3	14	255
11608-395	3.90	150	fast	136	3+3	14	280
11608-366	3.60	220	fast	126	3+3	14	290
11608-396	3.90	220	fast	135	3+3	14	325





# X FEEDER



## DRGAJĄCE SZCZYTÓWKI DO NINJA X METHOD FEEDER

Nr. Art.	Dopasowany do wędek Art.-No.	Dopasowany do wędek CW g	Kolor	Typ	TC oz
11603-000R	11610-331, 11610-361	-80	red	HQ	3.00
11603-000G	11610-331, 11610-361	-80	green	MQ	2.00
11603-000Y	11610-331, 11610-361	-80	yellow	LQ	1.00

## DRGAJĄCE SZCZYTÓWKI DO NINJA X STALKER FEEDER

Nr. Art.	Dopasowany do wędek Art.-No.	Dopasowany do wędek CW g	Kolor	Typ	TC oz
11605-240R	11611-240	-100	red	HQ	3.00
11605-240G	11611-240	-100	green	MQ	2.00
11605-270R	11611-270	-100	red	HQ	3.00
11605-270G	11611-270	-100	green	MQ	2.00

## DRGAJĄCE SZCZYTÓWKI DO NINJA X FEEDER

Nr. Art.	Dopasowany do wędek Art.-No.	Dopasowany do wędek CW g	Kolor	Typ	TC oz
11605-001R	11608-330, 11608-360, 11608-390	-120	red	HQ	3.00
11605-001G	11608-330, 11608-360, 11608-390	-120	green	MQ	2.00
11605-001Y	11608-330, 11608-360, 11608-390	-120	yellow	LQ	1.00
11606-001R	11608-365, 11608-395	-150	red	HQ	4.00
11606-001G	11608-365, 11608-395	-150	green	MQ	3.00
11606-001Y	11608-365, 11608-395	-150	yellow	LQ	2.00
11607-365R	11608-366	-220	red	HQ	5.00
11607-365G	11608-366	-220	green	MQ	4.00
11607-365Y	11608-366	-220	yellow	LQ	3.00
11607-395R	11608-396	-220	red	HQ	5.00
11607-395G	11608-396	-220	green	MQ	4.00
11607-395Y	11608-396	-220	yellow	LQ	3.00



## BLACK WIDOW FEEDER

Seria wędek Black Widow Feeder firmy DAIWA oferuje szeroką gamę nowoczesnych wędzisk feederowych w rewelacyjnym stosunku ceny do jakości.

Sekcje rękojeści są pokryte wysokiej jakości materiałem niezwykle przyjemne w obsłudze, który można łatwo wyczyścić, gdy zajdzie taka potrzeba. Wyposażone w przelotki z tlenku tytanu. Wędki serii Black Widow Feeder są dostarczane z jedną czerwoną i jedną żółtą szczytówką.

- Blank z włókna węglowego
- Rękojeść pianka EVA / porowaty kompozyt
- Uchwyt kołowrotka DPS
- Przelotki Titanium Oxide
- 2 drgające szczytówki typu quiver



## BLACK WIDOW FEEDER

### WĘDKA FEEDER | CW -120G | -150G

Cieęższe wędki o ciężarze wyrzutu 120g i 150g oraz mocnym blanku mają większe przelotki na szczytówkach, co umożliwia wygodne stosowanie przyponów strzałowych. Idealny wybór, gdy trzeba zarzucić duże ilości zanęty w odległe miejsca.

Nr. Art.	Długość m	CW g	Akcja	Skład L. cm	Sekcje	Przelotki	Waga g
11789-361	3.60	-120	medium fast	127	3+2	15	295
11789-365	3.60	-150	medium fast	125	3+2	15	300
11789-395	3.90	-150	medium fast	135	3+2	15	330

## BLACK WIDOW METHOD FEEDER

### WĘDKA METHOD FEEDER | CW -60G | -80G | -100G

Lekkie wędki feederowe o ciężarze wyrzutu 60g, 80g i 100g są dostosowane do specjalnych wymagań nowoczesnego łowienia feederem.

Nr. Art.	Długość m	CW g	Akcja	Skład L. cm	Sekcje	Przelotki	Waga g
11789-335	3.30	-60	semi-parabolic	117	3+2	14	240
11789-275	2.70	-80	semi-parabolic	96	3+2	13	195
11789-305	3.00	-80	semi-parabolic	106	3+2	14	215
11789-336	3.30	-100	semi-parabolic	116	3+2	14	250



11789-275

#### DRGAJĄCE SZCZYTÓWKI DO BLACK WIDOW FEEDER

Nr. Art.	Dopasowany do wędek Art.-No.	Dopasowany do wędek CW g	Kolor	Typ	TC oz
11789-361R	11789-361	-120	red	HQ	3.00
11789-361Y	11789-361	-120	yellow	LQ	2.00
11789-003R	11789-365, 11789-395	-150	red	HQ	4.00
11789-003Y	11789-365, 11789-395	-150	yellow	LQ	3.00

#### DRGAJĄCE SZCZYTÓWKI DO BLACK WIDOW METHOD FEEDER

Nr. Art.	Dopasowany do wędek Art.-No.	Dopasowany do wędek CW g	Kolor	Typ	TC oz
11789-002R	11789-275, 11789-305	-80	red	HQ	3.00
11789-002Y	11789-275, 11789-305	-80	yellow	LQ	2.00
11789-335R	11789-335	-60	red	HQ	3.00
11789-335Y	11789-335	-60	yellow	LQ	2.00
11789-336R	11789-336	-100	red	HQ	3.00
11789-336Y	11789-336	-100	yellow	LQ	2.00



- Blank z włókna węglowego
- Ergonomiczna rękojeść
- Uchwyt kołowrotka DPS
- Aluminiowe oksydowane przelotki

# TRIFORCE



## TRIFORCE TARGET FEEDER

NEW

### WĘDKA FEEDER | ML-XH

Dzięki serii Triforce Target Feeder DAIWA oferuje gamę dobrze wyważonych i ekonomicznych wędzisk feederowych o nowoczesnym wzornictwie i doskonałym stosunku ceny do jakości.

Mocne i smukłe blanki są dobrze wyważone i zapewniają dobre właściwości rzutowe i holu ryby. Seria oferuje odpowiedni model wędki do niemal każdej metody połowu feederem. Modele Method Feeder zostały zaprojektowane z nieco bardziej paraboliczną akcją – idealną do radzenia sobie z szybkimi odjazdami karpia lub dużych leszczy na krótkim przyponie. Akcja modeli Distance została zoptymalizowana do stosowania na dużych jeziorach i wolno płynących kanałach, a także pozwala na precyzyjne rzuty na duże odległości. Dzięki dwóm wędziskom Power Feeder z bardzo dużymi przelotkami na szczytówce możesz skutecznie łowić w silnych prądach i przy użyciu bardzo ciężkich podajników. Zastosowanie ciężarków lub ciężkich sprężyn zanętowych nie stanowi problemu. Dzięki mocnym 180-gramowym blankom wędzisk Carp Feeder holowanie ryb o wadze ponad 10 kg nie będzie stanowiło problemu.

Blanki z włókna węglowego wyposażone są w wysokiej jakości przelotki z tlenku glinu, uchwyt kołowrotka DPS i tawę do czyszczenia rękojeść z pianki EVA.

Nr. Art.	Długość m	CW g	Akcja	Skład L. cm	Sekcje	Przelotki	Waga g
11770-300	3.00	60	progressive	107	3+2	14	190
11770-330	3.30	80	progressive	117	3+2	14	230
11770-360	3.60	120	medium fast	128	3+2	14	265
11770-390	3.90	120	medium fast	138	3+2	14	295
11770-365	3.60	150	medium fast	128	3+2	14	280
11770-395	3.90	150	medium fast	138	3+2	14	310
11770-366	3.60	180	medium fast	128	3+2	14	290
11770-396	3.90	180	medium fast	138	3+2	14	320

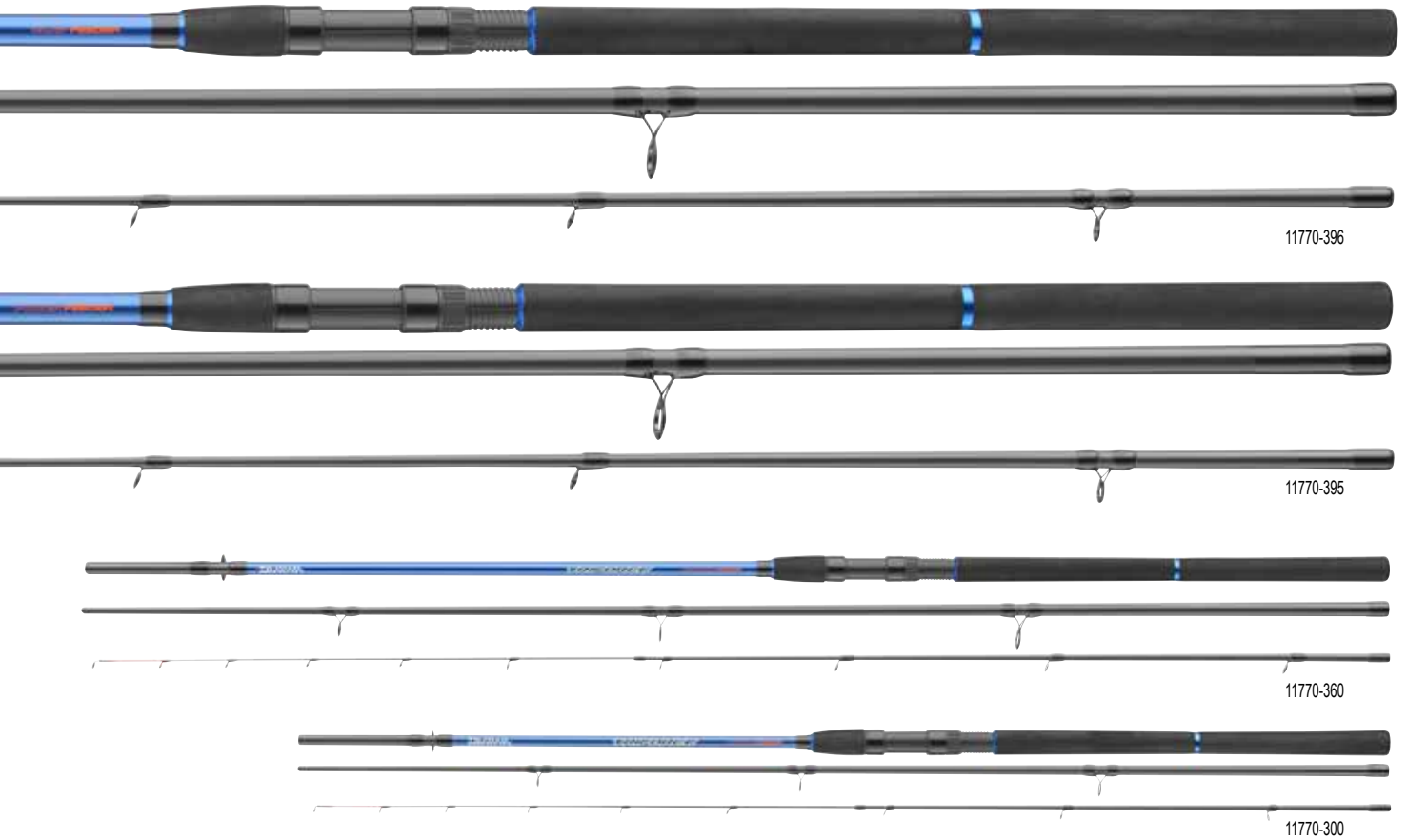

## DRGAJĄCE SZCZYTÓWKI DO TRIFORCE TARGET FEEDER

**NEW**

Nr. Art.	Dopasowany do wędek Art.-No.	Materiał	Kolor	Typ	TC oz
11770-300Y	11770-300	pełne włókno węgłowe	yellow	LQ	1.50
11770-300R	11770-300	pełne włókno węgłowe	red	MQ	2.00
11770-330Y	11770-330	pełne włókno węgłowe	yellow	MQ	2.00
11770-330R	11770-330	pełne włókno węgłowe	red	MHQ	3.00
11770-365Y	11770-365, 11770-395	pełne włókno węgłowe	yellow	MHQ	2.50
11770-365R	11770-365, 11770-395	pełne włókno węgłowe	red	HQ	3.50
11770-360Y	11770-360, 11770-390	pełne włókno węgłowe	yellow	MQ	2.00
11770-360R	11770-360, 11770-390	pełne włókno węgłowe	red	MHQ	3.00
11770-366Y	11770-366, 11770-396	pełne włókno węgłowe	yellow	HQ	3.50
11770-366R	11770-366, 11770-396	pełne włókno węgłowe	red	XHQ	4.00





# BLACK WIDOW

- Blank z włókna węglowego
- Wysokiej jakości rękojeść EVA / shrinktube
- Uchwyt kołowrotka DPS
- Przelotki Titanium Oxide
- 2 węglowe szczytówki typu quiver



11574-305



## BLACK WIDOW TELE FEEDER

WĘDKA FEEDER TELESKOPOWA | CW -80G | -100G | -120G | -150G

Wędki na każdą okazję!

Wachlarz teleskopowych feederów Black Widow zawiera odpowiednie wędzisko zarówno do delikatnego potowu metodą, jak i do ciskania ciężkich koszy zanętowych na duże odległości. Feedery Black Widow Tele bardzo dobrze nadają się także do potowu węgorzy! Mimo stosunkowo krótkich składów charakteryzują się wyważoną akcją i równomierną krzywą ugięcia.

Wyposażone w dwie wymienne szczytówki z włókna węglowego, gryf EVA i dwustopkowe przelotki Titanium-Oxyd.

Nr. Art.	Długość m	CW g	Akcja	Skład L. cm	Sekcje	Przelotki	Waga g
11574-305	3.00	-80	semi-parabolic	89	6+2	8	265
11574-335	3.30	-100	semi-parabolic	90	6+2	8	285
11574-365	3.60	-120	semi-parabolic	90	6+2	8	320
11574-395	3.90	-150	semi-parabolic	92	7+2	9	395

## DRGAJĄCE SZCZYTÓWKI DO BLACK WIDOW TELE FEEDER

Nr. Art.	Dopasowany do wędek Art.-No.	Dopasowany do wędek CW g	Kolor	Typ	TC oz
11574-001R	11574-305	-80	red	HQ	3.00
11574-001Y	11574-305	-80	yellow	LQ	2.00
11574-002R	11574-335	-100	red	HQ	4.00
11574-002Y	11574-335	-100	yellow	LQ	3.00
11574-003R	11574-365, 11574-395	-120/150	red	HQ	5.00
11574-003Y	11574-365, 11574-395	-120/150	yellow	LQ	4.00

## AQUALITE FLOAT & MATCH

# AQUALITE

Klasycznie piękny - imponujący w działaniu

Wędki DAIWA Aqualite imponują smukłością blanków, idealnym wyważeniem oraz wysoką jakością zastosowanych komponentów. Dzięki przesuwanemu uchwyty kołowrotka Armlock w modelach Sensor Float oraz Power Float możliwa jest indywidualna regulacja wyważenia zależnie od własnych preferencji. Parametry wyrzutowe oraz akcja wędzisk są wręcz wzorowe i pozwalają na stosowanie różnego typu zestawów z naturalną przynętą.

- Kompozytowy blank HMC+® z włókna węglowego
- Uchwyt z korka / pianki EVA
- Przelotki Titanium Oxide



### AQUALITE POWER MATCH

#### WĘDKA MATCHOWA | CW -30G

Klasyczne matchowe wędki o ciasno rozmieszczonych przelotkach cechujące się doskonałą jakością wykończenia. Idealne do posytania ciężkich wagnerów na duże odległości. Zapewniają odpowiednią rezerwę mocy, by bez trudności wyholować kapitalne leszcze i średniej wielkości karpie.

Wyposażone w klasyczny skręcany uchwyt kołowrotka.

Nr. Art.	Długość m	CW g	Akcja	Skład L. cm	Sekcje	Przelotki	Waga g
11400-390	3.90	7-30	semi-parabolic	135	3	13	235
11400-420	4.20	7-30	semi-parabolic	145	3	14	265

### AQUALITE SENSOR FLOAT

#### WĘDKA SPŁAWIKOWA | CW -35G

Każda sekunda holu zaciętej ryby jest dzięki tym lekkim wędkom spławikowym czystą wędkarską przyjemnością. Półparaboliczny blank ugina się pod obciążeniem po samą rękęjęć cudownie miękko amortyzując kolejne zrywy i szarpnięcia walczącej zdobyczy. Dzięki miękkiej części szczytowej i wklejanej, pełnej szczytówce z włókna węglowego doskonale nadaje się także do łowienia ze sbrilino w pstrągowych stawach. Aqualite Sensor Float to idealna wędka do lekkiego potowu linów, leszczy, pstrągów i małych karpie. Sprawdzają się także podczas spławikowego potowu siei.

Wyposażone w specjalnie ukształtowany korkowy gryf Armlock dla optymalnego komfortu potowu.

Nr. Art.	Długość m	CW g	Akcja	Skład L. cm	Sekcje	Przelotki	Waga g
11401-360	3.60	10-35	semi-parabolic	125	3	9	235
11401-390	3.90	10-35	semi-parabolic	135	3	9	240
11401-420	4.20	10-35	semi-parabolic	145	3	9	250





AQUALITE



11400-420

11401-390

11403-390

## AQUALITE POWER FLOAT

### WĘDKA SPŁAWIKOWA | CW -50G

Wędki ze smukłymi blankami o dużej rezerwie mocy umożliwiają efektywną prezentację przynęty również z ciężkimi spławikami przelotowymi i statymi. Wielkość przelotek dobrana tak, aby bez trudu przechodziły przez nie różnego typu stopery. Szybki i lekki blank dobrze ładuje się przy wyrzuceniu umożliwiając osiągnięcie przyzwrotnych odległości - co przydaje się podczas połowu sandaczy naturalnymi przynętami.

Wyposażone w specjalnie uformowany korkowy gryf Armlock dla optymalnego komfortu towienia.

Nr. Art.	Długość m	CW g	Akcja	Skład L. cm	Sekcje	Przelotki	Waga g
11402-360	3.60	15-50	semi-parabolic	126	3	9	225
11402-390	3.90	15-50	semi-parabolic	136	3	9	245
11402-420	4.20	15-50	semi-parabolic	146	3	9	255

## AQUALITE TELE SENSOR FLOAT

### WĘDKA SPŁAWIKOWA TELESKOPOWA | CW -35G

Seria Aqualite zawiera również trzy teleskopowe modele o długościach 3.90m, 4.50m i 5.10m. Półparaboliczne wędki nadają się do połowu spławikowego linów, leszczy i innych gatunków białorybu. Bardzo wygodne do przechowywania i transportowania. Miękką szczytówką tworzy z resztą blanku harmonijną krzywą ugięcia, dzięki czemu bardzo dobrze neutralizuje zrywy i ucieczki walczących ryb.

Nr. Art.	Długość m	CW g	Akcja	Skład L. cm	Sekcje	Przelotki	Waga g
11403-390	3.90	10-35	semi-parabolic	116	4	8	230
11403-450	4.50	10-35	semi-parabolic	131	4	8	245



# BALLISTIC X

**HVF**

**X45**

**AIRSENSOR**

- Kompozytowy blank z włókna węglowego HVF®
- Konstrukcja węglowa X45®
- Uchwyt z korka / pianki EVA
- Uchwyt kotwrotka DAIWA® Air Sensor
- Pełna szczytówka z włókna szklanego
- Przelotki Seaguide® Zirconia
- Odkręcany końcówka dolnika



11411-245



11411-270



11411-306



11411-201

## BALLISTIC X TELE SPIN

### WĘDKA SPININGOWA TELESKOPOWA | L-XH

Włókno węglowe HVF, technologia blanku X45, lekkie przelotki Seaguide z bardzo cienkimi ceramicznymi wkładkami Zirconia oraz ekskluzywny uchwyt kotwrotka DAIWA Air Sensor to są powody, dla których wędziska Ballistic X Tele są wyjątkowe w tej kategorii wędek!

Dzięki konstrukcji z włókna węglowego X45 pojedyncze segmenty HVF są niezwykle lekkie, wysoce odporne na odkształcenia i bardzo szybkie w swojej akcji – co w rezultacie prowadzi do otrzymania doskonale wyważonych wędzisk. Wrażenia z kontaktu z tymi wędkami są niesamowite i przypominają wędkę segmentu premium. Spinningi Ballistic X Tele umożliwiają niezwykle precyzyjne rzuty i natychmiast przekazują wędkarzowi sygnał o kontakcie z podłożem, akcją przynęty czy najdelikatniejsze branie. Ekskluzywny uchwyt kotwrotka DAIWA Air Sensor jest przyjemny w obsłudze, bardzo odporny na odkształcenia i zapewnia doskonałą transmisję drgań z blanku na wędkarza. Wysokiej jakości korkowa rękojeść nadaje tym klasycznie zaprojektowanym wędziskom wyjątkowy wygląd.

Kompleksowa oferta serii Ballistic X Tele oferuje odpowiedni model do potowu prawie każdego gatunku drapieżników większością technik wędkarskich przy wykorzystaniu różnych przynęt.

Do łowienia na przynętę naturalne czy łowienia na bardzo dużych odległościach wędziska w długościach 3.00m, 3.30m i 3.60m spisują się bez zarzutu!

Nr. Art.	Długość m	CW g	Akcja	Skład L. cm	Sekcje	Przelotki	Waga g
11411-190	1.90	4-15	fast	57	6	5	100
11411-201	2.10	7-21	fast	59	6	5	110
11411-210	2.10	8-35	fast	59	6	5	115
11411-240	2.40	8-35	fast	66	7	6	145
11411-270	2.70	8-35	fast	68	7	6	155
11411-300	3.00	10-40	medium fast	72	8	7	165
11411-245	2.40	15-50	fast	66	7	6	150
11411-275	2.70	15-50	fast	69	7	6	160
11411-276	2.70	30-70	fast	71	7	6	165
11411-305	3.30	30-70	medium fast	82	8	7	190
11411-306	3.60	40-110	medium fast	87	8	7	200



# 忍 NINJA 者 X TELE SPIN

- Blank z włókna węglowego
- Wysokiej jakości korkowa rękojeść
- Uchwyt kołowrotka DPS
- Pełna szczytówka z włókna węglowego
- Przelotki Seaguide® z tlenku tytanu
- Odkręcany końcówka dolnika



11638-242

11638-270

11638-330

11638-210

## NINJA X TELE SPIN

### WĘDKA SPININGOWA TELESKOPOWA | L-H

Seria wędek DAIWA Ninja X Tele to szeroka gama wszechstronnych wędzisk teleskopowych o krótkim składzie. Dzięki wysokiej jakości blanków wykonanych z włókna węglowego i lekkich przelotek, wędkę z serii Ninja X Tele charakteryzują się akcją zbliżoną do akcji klasycznych wędzisk – szybka akcja i duża sprężystość pozwalają na precyzyjne rzuty i dobrą kontrolę przynęty podczas łowienia spinningowego. Pełna szczytówka z włókna węglowego są niezwykle wytrzymałe i doskonale dopasowują się do harmonijnej pracy blanków.

Te teleskopowe wędkę pozwalają doświadczyć kontroli przynęty, którą trudno odróżnić od klasycznej wędki jedno czy dwuczęściowej.

Mocny blank o szczytowej akcji niezawodnie amortyzuje uderzenia i gwałtowne ucieczki dużych okazów i zapewnia bezpieczeństwo podczas holu. Oczywiście seria Ninja X Tele doskonale nadaje się również do łowienia gruntowego o przy użyciu sptawika lub ciężarków, prawie wszystkich domowych gatunków ryb słodkowodnych.

Dzięki wędziskom Ninja X Tele otrzymujesz dobrze wyważone, lekkie i najwyższej jakości wędkę teleskopowe w rewelacyjnej cenie.

Nr. Art.	Długość m	CW g	Akcja	Skład L. cm	Sekcje	Przelotki	Waga g
11638-210	2.10	5-20	fast	63	6	5	130
11638-240	2.40	10-30	fast	68	7	6	155
11638-241	2.40	15-45	fast	68	7	6	160
11638-242	2.40	20-60	fast	71	7	6	165
11638-270	2.70	10-30	fast	71	7	6	170
11638-271	2.70	15-45	fast	71	7	6	175
11638-272	2.70	20-60	fast	73	7	6	180
11638-273	2.70	50-100	fast	74	7	6	195
11638-300	3.00	15-45	fast	73	7	6	200
11638-301	3.00	20-60	fast	76	7	6	210
11638-302	3.00	50-100	fast	76	7	6	215
11638-330	3.30	50-100	fast	81	8	7	265
11638-360	3.60	20-60	fast	85	8	7	270
11638-361	3.60	50-100	fast	85	8	7	275

- Kompozytowy blank HMC+® z włókna węglowego
- Dolnik Brading-X
- Korkowa rękojeść z zakończeniem EVA
- Uchwyt kołowrotka DPS
- Przelotki Titanium Oxide
- Odkręcany końcówka dolnika

# MEGAFORCE

## MEGAFORCE TELE

### WĘDKA UNIWERSALNA TELESKOPOWA | L-XXXH

**Wędki Megaforce Tele to sprawdzony wybór gdy potrzebujesz użyć długich wędzisk spinningowych ale o wygodnej do transportu kompaktowej długości składu.**

Wędki teleskopowe Megaforce o długości do 3.00m mają długość w stanie złożonym od 58cm do 69cm, dzięki czemu można je wygodnie transportować i przechowywać w domu. Nad wodą te wędki szybko się rozkładają i są gotowe do akcji.

Modele od 3.30m do 4.20m zostały zaprojektowane z dłuższymi sekcjami składowymi, aby zachować idealną krzywą ugięcia i dobre właściwości rzutowe również przy tak długich wędziskach.

Najwyższej jakości blank z włókna węglowego HMC+ Megaforce Tele jest wyposażony w lekkie ceramiczne przelotki z tlenku tytanu, które można stosować zarówno do plecionek, jak i żyłek mono. Sprawdzony uchwyt DPS pasuje do wszystkich rozmiarów kołowrotków, a wraz z korkową rękojeścią zapewnia tym wędziskom klasyczne i eleganckie wykończenie.

Asortyment tej serii wędzisk oferuje odpowiedni model do niemal każdej techniki wędkowania – ma bardzo dobry stosunek ceny do jakości.

Nr. Art.	Długość m	CW g	Akcja	Skład L. cm	Sekcje	Przelotki	Waga g
11254-240	2.40	7-25	medium fast	63	6	5	150
11254-210	2.10	10-40	medium fast	58	5	4	135
11254-241	2.40	10-40	medium fast	63	6	5	160
11254-270	2.70	10-40	medium fast	67	6	5	195
11254-300	3.00	10-40	medium fast	68	7	6	210
11254-330	3.30	10-40	medium fast	103	6	6	255
11254-360	3.60	10-40	medium fast	103	6	6	265
11254-390	3.90	10-40	medium fast	105	7	7	350
11254-420	4.20	10-40	medium fast	105	7	7	360
11254-242	2.40	20-60	medium fast	65	6	5	195
11254-271	2.70	20-60	medium fast	67	6	5	205
11254-301	3.00	20-60	medium fast	68	7	6	260
11254-331	3.30	20-60	medium fast	104	6	6	270
11254-361	3.60	20-60	medium fast	114	6	6	280
11254-243	2.40	40-90	medium fast	65	6	5	200
11254-272	2.70	40-90	medium fast	67	6	5	225
11254-302	3.00	40-90	medium fast	69	7	6	260
11254-332	3.30	40-90	medium fast	104	6	6	275
11254-362	3.60	40-90	medium fast	114	6	6	285
11254-391	3.90	40-90	medium fast	115	7	7	355
11254-303	3.00	70-150	medium fast	69	7	6	290
11254-363	3.60	70-150	medium fast	106	6	6	340
11254-392	3.90	70-150	medium fast	107	7	7	405
11254-364	3.60	100-300	medium fast	106	6	6	360



# MEGAFORCE T E L E



11254-241



11254-302



11254-361



11254-392



## SWEEPFIRE TELE

Seria wędzisk teleskopowych Sweepfire to idealne rozwiązanie do niemal każdego rodzaju połowu drapieżników oraz do łowienia gruntowego białych ryb.

- Kompozytowy blank
- Korkowa rękojeść
- Uchwyt kołowrotka DPS
- Przelotki Titanium Oxide



11421-211



11421-241



11421-302

## SWEEPFIRE TELE SPIN

### WĘDKA SPININGOWA TELESKOPOWA | UL-H

Seria Sweepfire Tele Spin oferuje wędkę dedykowane do łowienia w rzekach, strumieniach, stawach i jeziorach. Ze względu na szeroki zasięg długości od 1.90m do 3.00m, zawsze znajdziesz idealną wędkę do skutecznego łowienia pstrągów, okoni, szczupaków i sandaczy, a także leszczy, karpia i węgorzy.

Idealny kij dla początkujących, ale także doświadczonych wędkarzy, ceniących sobie kompaktowe rozmiary.

Nr. Art.	Długość m	CW g	Akcja	Skład L. cm	Sekcje	Przelotki	Waga g
11421-190	1.90	3-15	medium fast	50	5	4	110
11421-210	2.10	5-20	medium fast	54	6	5	130
11421-240	2.40	5-20	medium fast	60	6	5	140
11421-211	2.10	10-30	medium fast	54	6	5	135
11421-241	2.40	10-30	medium fast	60	6	5	150
11421-270	2.70	10-30	medium fast	63	7	6	175
11421-300	3.00	10-30	medium fast	65	7	6	190
11421-242	2.40	15-50	medium fast	60	6	5	160
11421-271	2.70	20-60	medium fast	63	7	6	180
11421-301	3.00	30-60	medium fast	65	7	6	205
11421-243	2.40	30-70	medium fast	60	6	5	180
11421-244	2.40	40-90	medium fast	60	6	5	190
11421-272	2.70	40-90	medium fast	63	7	6	210
11421-302	3.00	40-90	medium fast	65	7	6	225



**SWEEPFIRE**



11421-211



11421-390

## SWEEPFIRE TELE FLOAT

WĘDKA SPŁAWIKOWA TELESKOPOWA | ML

Oba modele Tele Float z serii Sweepfire charakteryzują się wyraźną akcją szczytową i pozwalają posyłać spławikowe zestawy na duże odległości.

Nr. Art.	Długość m	CW g	Akcja	Skład L. cm	Sekcje	Przelotki	Waga g
11421-360	3.60	10-45	progressive	74	8	7	250
11421-390	3.90	10-45	progressive	74	8	7	265



# LEGALIS



HIGH MODULUS CARBON PLUS

- Kompozytowy blank HMC+® z włókna węglowego
- Uchwyt z korka / pianki EVA
- Wycinany maszynowo CNC uchwyt kotłowrotka
- Dwustopkowe przelotki Titanium Oxide
- Odkręcany końcówka dolnika



11761-277



11761-308

## LEGALIS TELE ALLROUND

### WĘDKA UNIWERSALNA TELESKOPOWA | ML-H

Seria Legalis Tele obejmuje szeroki wybór wędzisk teleskopowych o krótkim składzie. Dzięki długości transportowej od 75 do 87cm te wędki można łatwo przechowywać w torbie wędkarskiej lub przewozić samochodem lub rowerem.

W obszernym asortymencie tej serii znajdują się wędziska, które mogą być stosowane zarówno do spinningowego połowu pstrągów, okoni i szczupaków, jak i do połowu z małej łodzi czy pontonu niemal każdego gatunku ryby.

Półparaboliczny blank wykonany z włókna węglowego HMC+ wędzisk Legalis Tele doskonale ładuje się podczas wyrzutu i pozwala na osiągnięcie dużych odległości. Harmonijna krzywa ugięcia wędki zapobiega utracie ryby podczas jej holu.

Wyposażony w tele przelotki wykonane z tlenu tytanu, wycinany maszynowo CNC aluminiowy uchwyt kotłowrotka i ergonomiczną rękojeść z korka/EVA.

Nr. Art.	Długość m	CW g	Akcja	Skład L. cm	Sekcje	Przelotki	Waga g
11761-246	2.40	10-50	medium fast	75	5	5	170
11761-276	2.70	10-50	medium fast	79	6	5	195
11761-306	3.00	10-50	medium fast	82	6	5	215
11761-336	3.30	10-50	medium fast	83	6	5	240
11761-366	3.60	10-50	medium fast	87	6	5	275
11761-277	2.70	30-90	medium fast	79	6	5	215
11761-307	3.00	30-90	medium fast	82	6	5	225
11761-337	3.30	30-90	medium fast	83	6	5	250
11761-367	3.60	30-90	medium fast	87	6	5	280
11761-308	3.00	40-120	medium fast	82	6	5	235
11761-368	3.60	40-120	medium fast	87	6	5	295





# SALTIGA

## MADE IN FIELD

- Kompozytowy blank z włókna węglowego HVF®
- Konstrukcja węglowa X45®
- Połączenie typu put-over V-Joint®
- Rękojeść z pianki Hard-EVA
- Uchwyt kołowrotka Fuji® DPS z podwójną nakrętką
- Przelotki dwustopkowe Fuji® SiC K
- Przelotki, podwójna omotka
- Kapsel zabezpieczający dolnik Pacbay
- Usztywniana tuba do transportu wędki



## HVF



### SALTIGA AIR PORTABLE

WĘDKA SPININGOWA MORSKA TYPU "TRAVEL" | HXH | XH | XXH

Wieloczęściowe wędkę DAIWA Saltiga AP zostały zaprojektowane do bezkompromisowego zastosowania w najtrudniejszych warunkach tropikalnych wód. Składy transportowe o długości od 67cm do 78cm pozwalają na łatwy transport w bagażu. Od teraz wysokie koszty transportu należą do przeszłości.

Linia serii Saltiga Air Portable oferuje niewielki asortyment do bezkompromisowych zastosowań w tropikach i innych miejscach z wielkimi rybami.

Aby zapewnić bezpieczne łowienie silnych, walczących ryb takich jak GT, Tuńczyk, Cubera, Amberjack, Rooster i inne, blank wędki, uchwyt kołowrotka, przelotki i połączenia muszą być najwyższej jakości. Blanki wykonane z włókna węglowego HVF z technologią X45 są niezwykle trwałe i odporne na skręcanie – umożliwiają bardzo precyzyjne rzuty i pełną kontrolę prezentacji przynęty.

Blank wędzisk Saltiga oferuje ogromne rezerwy mocy niezbędne do kontrolowania ucieczek dużych okazów podczas holu i wyprowadzania ich z niebezpiecznych obszarów i raf przy całkowicie zablokowanym hamulcu kołowrotka. Szczytowa akcja przyspiesza zarzucanie twardymi przynętami wydłużając odległość rzutu. Dwustopkowe przelotki Fuji SiC K z dodatkowym owinięciem są odporne na nawet najcięższe obciążenia. Połączenia czopowe V-Joint są wzmocnione specjalnym materiałem z włókna węglowego BIAS, co prowadzi do uzyskania niezwykle wytrzymałych połączeń z idealnie harmonijną krzywą ugięcia. Różnica w stosunku do dwuczęściowej wędki jest trudna do wykrzycia! Oryginalne uchwyty kołowrotka Fuji z podwójną śrubą doskonale zabezpieczają ciężkie kołowrotki spinningowe i zapobiegają ich luzowaniu się podczas walki. Ergonomicznie ukształtowane rękojeści Hard-EVA są przyjemne w dotyku i zapewniają optymalne przenoszenie mocy jednocześnie zapobiegając zbyt szybkiemu zmęczeniu podczas łowienia.

Trzyczęściowy model o długości 1.70m został opracowany do szybkiego jigowania na średnich i dużych głębokościach. Niezwykle sztywny blank o ciężarze wyrzutu 180-400g jest doskonale wyważony i oferuje ogromne rezerwy mocy do walki.

W zależności od modelu, wędziska te doskonale nadają się również do potowu w Norwegii dorszy, czarniaków i halibutów!

Nr. Art.	Długość m	CW g	Akcja	Skład L. cm	Sekcje	Przelotki	Waga g
11500-245	2.40	50-120	extra fast / fast	72	4	7	380
11500-255	2.55	50-160	extra fast / fast	74	4	7	415
11500-225	2.25	60-165	extra fast / fast	67	4	7	395
11500-175	1.70	180-400	extra fast / fast	78	3	6	365



Sevally  
Fish Fighters



11500-175





## GRANDWAVE SEA

- Kompozytowy blank z włókna węglowego HVF®
- Wysokiej jakości rękojeść z EVA
- Uchwyt kołowrotka Fuji®
- Przelotki Fuji® K-Alconite

Seria specjalistycznych wędzisk DAIWA Grandwave to doskonała oferta dla doświadczonych wędkarzy morskich, którzy łowią w Morzu Bałtyckim i Północnym, a także w Norwegii. Razem z doskonałym wędkarzem i operatorem Arne Seiberlichem stworzyliśmy niezwykłą serię specjalistycznych wędzisk klasy premium, które zostały już intensywnie przetestowane w trudnych warunkach. Ekskluzywna technologia produkcji blanków DAIWA oraz użycie najwyższej jakości komponentów gwarantują najwyższą niezawodność w każdych warunkach.

## HVF



11882-247



11882-247

## GRANDWAVE POLLOCK

### WĘDKA DO ŁOWIENIA W OPADZIE | M

Model wędki Grandwave Pollock o ciężarze wyrzutu 40-100g zapewni niesamowitą frajdę z walki z czarniakami i rdzawcami, przy użyciu zarówno pilkerów jak i gum. Blank doskonale amortyzuje nagłe zrywy ryby i ogranicza straty podczas holu ryby z dużych głębokości.

Nr. Art.	Długość m	CW g	Akcja	Skład L. cm	Sekcje	Przelotki	Waga g
11882-245	2.40	40-100	extra fast / fast	126	2	8	230

## GRANDWAVE COD

### WĘDKA DO ŁOWIENIA W OPADZIE | H

Model wędki Grandwave Cod pozwala na stosowanie dużych przynęt, ciężkich pilkerów i zestawów z żywą i martwą rybką. Wędka ta z łatwością poradzi sobie z dorszami o masie powyżej 20kg lub połowaniem na halibuty przy użyciu przynęt D-Wolf. Przy długości 2.40m łowienie na dużych odległościach nie stanowi problemu, a obsługa takiego zestawu na łodzi jest bardzo wygodna.

Nr. Art.	Długość m	CW g	Akcja	Skład L. cm	Sekcje	Przelotki	Waga g
11882-246	2.40	150-300	extra fast / fast	126	2	8	245



# GRANDWAVE



11882-246

11882-221

## GRANDWAVE HALIBUT

### WĘDKA DO WĘDKOWANIA Z ŁODZI | H

Wędkę Halibut i Power Halibut zostały opracowane z myślą o opolowaniu na wielkie i tajemnicze halibuty na Morzu Norweskim. Halibut niewątpliwie należy do najpotężniejszych przeciwników, wymagających od wędkarza i sprzętu podczas walki bezkompromisowej wytrzymałości. W takich chwilach dobrze mieć w rękach niezawodny i mocny sprzęt.

Dwie wędkę Grandwave Halibut zostały dokładnie dostosowane do tego bezkompromisowego łowienia i wykazują optymalne właściwości podczas prezentacji przynęty jak i podczas holu. Model o wytrzymałości 25lb to także doskonały wybór do połowu dużych dorszy za pomocą multiplikatora. Lekka akcja paraboliczna doskonale amortyzuje zryw ryby i zmniejsza ryzyko strat przy holu z dużych głębokości. Mocny blank obu modeli zapewni wystarczające rezerwy mocy, aby wyholować nawet największy okaz!

Nr. Art.	Długość m	TC lb	Akcja	Skład L. cm	Sekcje	Przelotki	Waga g
11882-221	2.25	15-25	fast	119	2	8	275

## GRANDWAVE POWER HALIBUT

### WĘDKA DO WĘDKOWANIA Z ŁODZI | XH

Nr. Art.	Długość m	TC lb	Akcja	Skład L. cm	Sekcje	Przelotki	Waga g
11882-222	2.25	30-40	fast	119	2	8	290

## GRANDWAVE TRAVEL

### WĘDKA SPININGOWA TYPU "TRAVEL" | M | H | XH

W modelach Travel oferujemy wędkę podręczne o krótkich składach, które z łatwością można przewozić w bagażu. Model o długości 2.25 m doskonale nadaje się do wędkowania dorszy i halibutów dużymi przynętami gumowymi, a także do klasycznego jigowania. Wersja 2.40m może być stosowana zarówno z łodzi, jak i z brzegu i zapewnia najwyższą frajdę z walki z dorszem, czarniakiem i rdzawcem.

Wędkę o długości 2.10m i ciężarze wyrzutu do 400g to właściwy wybór, gdy trzeba stosować ciężkie przynęty przy silnym nurcie lub na dużych głębokościach, a celem są bardzo duże okazy dorszy i halibutów.

Nr. Art.	Długość m	CW g	Akcja	Skład L. cm	Sekcje	Przelotki	Waga g
11882-215	2.10	150-400	fast	58	4	8	225
11882-220	2.25	150-300	fast	63	4	8	230
11882-247	2.40	50-125	fast	66	4	8	215



# DEEPDROP

# LEOBRITZ

- Glatech® Construction Blank
- Konstrukcja węglowa X45X®
- Połączenie typu put-in V-Joint®
- Specjalny, antypoślizgowy uchwyt z EVA
- Aluminiowy uchwyt kotłowrotka ALPS® z podwójną nakrętką
- Przelotki Fuji® K-Alconite
- Wzmocnione przelotki
- Zakończenie dolnika Fuji® typu Gimbal

*GLATECH*  
Construction

**ALPS™**



**X45X**  
X45 FULL SHIELD



11807-215

## LEOBRITZ DEEPDROP

**NEW**

### WĘDKA DO WĘDKOWANIA Z ŁODZI | CW 200-600G

Wędką DAIWA Leobritz Deepdrop to idealne połączenie z małym i mocnym elektrycznym kotłowrotkiem Leobritz 300. Wędką Deepdrop została specjalnie zaprojektowana do średnio-ciężkiego połowu głębinnego z ciężarkami do 600g, m.in. na redfisha, luffę i molwę – ale doskonale nadaje się również do jiggingu w strefie pelagicznej na duże czarniaki i dorsze.

Cienki, bardzo lekki, ale niesamowicie mocny blank wykonany w dolnej części z włókna węglowego HVF w połączeniu z ekskluzywną technologią DAIWA Glatech w części szczytowej zapewnia idealne połączenie mocy i czułości. Blank jest praktycznie niezniszczalny nawet w ekstremalnych warunkach połowu i przy dużych obciążeniach z głębokości.

Czuła szczytówka wskazuje nawet bardzo delikatne brania na dużych głębokościach, a dzięki progresywnemu, półparabolicznemu działaniu zapobiega utracie ryby przy jej holowaniu z dużych głębokości.

Dzięki technologii X45X warstwa specjalnego włókna węglowego została nałożona na powierzchnię blanku pod kątem 45 stopni – znacznie poprawia to kompresję blanku i odporność na skręcanie przy dużych obciążeniach.

Oryginalne połączenie V-joint typu 'put-in' umożliwia budowę wyjątkowo cienkich i lekkich sekcji szczytowych, które poprawiają równowagę i zapewniają idealną krzywą ugięcia. Zastosowanie materiału Glatech w sekcji szczytowej zapewnia wysoką elastyczność i maksymalną odporność.

Oryginalne przelotki Fuji Alconite K zmniejszają ryzyko splątania i podkreślają wysoką jakość wędkę Deepdrop. Posiada oryginalny aluminiowy uchwyt kotłowrotka ALPS z podwójną nakrętką śrubową, który mocno i pewnie trzyma kotłowrotek.

Leobritz Deepdrop to nasza rekomendacja do połowu redfish na głębokościach około 180m.

Nr. Art.	Długość m	CW g	Akcja	Skład L. cm	Sekcje	Przelotki	Waga g
11807-215	2.15	200-600	medium fast	111	2	9	355



Tanacom

- Kompozytowy blank z włókna węglowego HVF®
- Połączenie typu put-in V-Joint®
- Specjalny, antypoślizgowy uchwyt z EVA
- Aluminiowy uchwyt kołowrotka ALPS® z podwójną nakrętką
- Przelotki ALPS®
- Wzmocnione przelotki
- Zakończenie dolnika Fuji® typu Gimbal

HVF  
ALPS™



11806-216



## TANACOM ULTRA DEEP

NEW

WĘDKA DO POŁOWU Z ŁODZI NA DUŻYCH GŁĘBOKOŚCIACH | CW -1000G

**Specjalna wędka do stosowania z kołowrotkami elektrycznymi – nazwa mówi sama za siebie!**

Dzięki modelowi Tanacom Ultra Deep masz idealne narzędzie do połowu na dużych głębokościach od 150m do ponad 250m. Mocny blank z włókna węglowego HVF nadaje się do ciężarów do 1000g. Czuta, kolorowa końcówka wskazuje również drobne brania na głębokości i zmniejsza ryzyko wycięcia ryby podczas holu. Przelotki ALPS są specjalnie zaprojektowane do intensywnego użytkowania na łodziach, nie mają wewnętrznych pierścieni i dlatego są szczególnie odpowiednie do trudnego i bezkompromisowego stylu połowu. Wysokiej jakości, obrabiany maszynowo aluminiowy uchwyt kołowrotka wykonany przez ALPS, mocno trzyma ciężki elektryczny kołowrotek na miejscu dzięki dodatkowej podwójnej nakrętce śrubowej.

Nr. Art.	Długość m	CW g	Akcja	Skład L. cm	Sekcje	Przelotki	Waga g
11806-216	2.10	400-1000	medium fast	110	2	9	470





## SEALINE X'TREME INTERLINE

Liczne złowione duże okazy, takie jak halibuty przekraczające masę 150kg i dorsze powyżej 30kg, sprawiły, że seria Sealine X'treme Interline stała się legendą wśród morskich wędek.

Najwyższe standardy wykonania i sprawdzone technologie, takie jak włókno węglowe HVF, technologia X45 i połączenia czopowe V-Joint to filary niezawodności i długowieczności nawet w najtrudniejszych warunkach potowów na morzu.

- Kompozytowy blank z włókna węglowego HVF®
- Konstrukcja węglowa X45®
- Połączenie typu put-in V-Joint®
- Ergonomiczny uchwyt typu shrinktube
- Oryginalny uchwyt kołowrotka DAIWA®
- Odkręcana przelotka szczytowa
- Dolnik zakończony "krzyżakiem"

**HVF**

**V-JOINT**

**X45**

**SEALINE**

**INTERLINE**

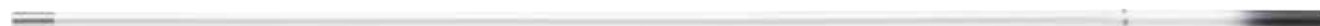

11845-226



11845-225



## SEALINE X'TREME INTERLINE LIGHT

### WĘDKA INLINE JIGGER

W modelach Light Pilk z serii Sealine X'treme DAIWA oferuje sprawdzoną już technologię Interline w blankach o zmodyfikowanej akcji, które są przeznaczone do lekkiego jigowania pilkerami i przynętami gumowymi. Modele Light Pilk szczególnie nadają się do potowu dorszy i czarniaków na płytkich i średnich głębokościach przynętami o masie do 250g. Równomiernie podzielone składy można wygodnie transportować, a czteroczęściową wersję Travel o długości wynoszącej zaledwie 65cm można idealnie schować podczas podróży samolotem w tobie czy bagaż. Podobnie jak isniejące już w ofercie cięższe modele, również wędkę Sealine Interline Light Pilk są niezawodnym wyborem przy wędkowaniu w morzu!

Nr. Art.	Długość m	CW g	Akcja	Skład L. cm	Sekcje	Przelotki	Waga g
11845-225	2.25	100-250	medium fast	119	2	2	335
11845-226	2.25	100-250	medium fast	65	4	2	330



# SEALINE



## HVF



- Kompozytowy blank z włókna węglowego HVF®
- Konstrukcja węglowa X45®
- Połączenie typu put-in V-Joint®
- Ergonomiczny uchwyt typu shrinktube
- Odkręcana przelotka szczytowa
- Dolnik zakończony "krzyżakiem"



# SEALINE

— INTERLINE —

X'TREME | TRAVEL



11846-215



11846-235

## SEALINE X'TREME INTERLINE

WĘDKA TYPU INLINE | 15-30LB | 30-50LB

Wędka Sealine Interline o krzywej 15-30lbs to idealny wybór do łowienia czarniaków, dorszy czy halibutów lżejszym sprzętem. Szybkie ucieczki są skutecznie amortyzowane i skutecznie zapobiegają przypadkowemu spadnięciu ryby.

Model 30-50lbs obejmuje pełną gamę metod połowów morskich na ciężkie przynęty sztuczne i naturalne z przeznaczeniem na halibuta, dorsza, molwę i wolffischa. Czuła szczytówka niezawodnie wskazuje nawet najdelikatniejsze brania, a mocny blank pozwala na skuteczne opanowanie walki nawet z gigantami o wadze 100kg!

W przypadku uszkodzenia tuleję końcówki można wymienić w ciągu kilku sekund dzięki specjalnemu systemowi wkręcania.

Nr. Art.	Długość m	LC lb	Akcja	Skład L. cm	Sekcje	Przelotki	Waga g
11845-235	2.35	15-30	medium fast	158	2	2	480
11845-236	2.35	30-50	medium fast	162	2	2	505



**X'TREME**



11845-236



11846-236



## SEALINE X'TREME TRAVEL INTERLINE

WĘDKA INLINE TYPU "TRAVEL" | 15-30LB | 30-40LB

Wędki serii Sealine X'treme Interline Travel firmy DAIWA są szczególnie popularne wśród wędkarzy, którzy szukają przygód w północnej Norwegii. Ze względu na niezwykłą akcję, wędki te mają ogromne grono fanów wśród wędkarzy, którzy podróżują często samochodem lub samolotem.

Linia tych ekskluzywnie wyposażonych wędek obejmuje wędziska pasujące do większości popularnych technik połowu dorsza, czarniaka i halibuta, a także do połowu karmazyna i molwy w głębokim morzu.

Trzyczęściowy model 30-40lbs przeznaczony jest do łowienia na pilkery o wadze od 100g do 300g, a także na rippery w rozmiarze XL do 30cm uzbrojone w ciężkie główki jigowe. Miękka szczytówka doskonale amortyzuje zrywy ryby, a mocny blank zapewnia ogromne rezerwy mocy niezbędne przy połowie dużych dorszy i halibutów!

Czteroczęściowe modele mieszczą się niemal w każdej walizce i idealnie nadają się na wędkarskie wyprawy samolotem daleko na północ. Harmonijna akcja szczytówki niezawodnie sygnalizuje brania i zapobiega spinaniu się ryb się podczas walki. Za pomocą blanku o potężnej mocy można w bezpieczny i zdecydowany sposób kontrolować walkę z dużymi morskimi drapieżnikami, takimi jak dorsz, czarniak czy halibut. Wędkarska zabawa gwarantowana cały czas!

Wędki te są dostępne z wkręcany uchwytem kołowrotka DAIWA lub uchwytem kołowrotka Fuji Trigger (nr art. 11846-236). Tuleje końcówek są wkręcane i można je w przypadku uszkodzenia bardzo szybko wymienić.

Nr. Art.	Długość m	LC lb	Akcja	Skład L. cm	Sekcje	Przelotki	Waga g
11846-235	2.35	15-30	medium fast	65	4	2	355
11846-236	2.35	15-30	medium fast	65	4	2	325
11846-215	2.13	30-40	medium fast	77	3	2	410

# SEALINE



## SEALINE PILK

Seria wędek DAIWA Sealine Pilk oferuje szeroką gamę nowoczesnych modeli wędzisk morskich do połowu na Morzu Bałtyckim i Morzu Północnym, a także w Norwegii.

- Kompozytowy blank HMC+® z włókna węglowego
- Rękojeść pianka EVA / porowaty kompozyt
- Uchwyt kołowrotka Seaguide® XSS
- Dwustopkowe przelotki Seaguide®
- Dolnik zakończony "krzyżakiem"



## SEALINE PILK

### WĘDKA DO ŁOWIENIA W OPADZIE | MH | H | XH | XXH

Wykonane z wysokomodulowego włókna węglowego wędkę te są wyposażone w innowacyjne komponenty i zapewniają doskonałe walory użytkowe.

Gumowana rękojeść z wzorem typu X zapewnia doskonały chwyt i pozwala się łatwo wycisnąć. Górna część rękojeści wykonana jest z pianki EVA i jest montowana bezpośrednio do blanku. Takie ułożenie pozwala na optymalną kontrolę podczas walki z dużymi morskimi drapieżnikami. Szczytowa akcja wędzisk Sealine doskonale amortyzuje gwałtowne uderzenia holowanych ryb, a sztywny blank zapewnia wystarczającą moc, aby kontrolować zrywy nawet największych okazów.

Uchwyt kołowrotka Seaguide Alien jest szczególnie przyjemny w dotyku i pozwala wręcz na bezwysiłkowe łowienie przez długi czas. Odporne na stoną wodę przelotki Seaguide z wkładkami Zirconia z łatwością wytrzymują ekstremalne warunki podczas wędkowania na morzu. Do wędek mogą być stosowane zarówno kołowrotki ze stałą szpulą, jak i multiplikatory.

Wyposażony w gumową nasadkę do bezpiecznego przechowywania w uchwycie na wędkę.

Nr. Art.	Długość m	CW g	Akcja	Skład L. cm	Sekcje	Przelotki	Waga g
11350-210	2.10	40-100	medium fast	111	2	7	250
11350-270	2.70	40-100	medium fast	141	2	7	315
11350-240	2.40	80-200	medium fast	125	2	7	305
11350-275	2.70	80-200	medium fast	141	2	7	370
11350-245	2.40	150-300	medium fast	125	2	7	320
11350-215	2.10	150-300	medium fast	111	2	7	270
11350-225	2.25	200-500	medium fast	118	2	8	315



11350-215



11350-270



11351-245

## SEALINE TRAVEL PILK

### WĘDKA SPININGOWA TYPU "TRAVEL" | H | XH

Dzięki długości po złożeniu wynoszącej zaledwie 66cm, czteroczęściowe modele serii Sealine Pilk idealnie mieszczą się w każdym bagażu. Dzięki zastosowaniu czopowych tulejek blanki HMC+ są bardzo smukłe i jednocześnie wyjątkowo lekkie. Dodatkowo wędkę Sealine Travel Pilk posiadają doskonałą krzywą ugięcia.

Wędki o łącznej długości 2.40m i ciężarze wyrzutu 200g lub 300g pokrywają najważniejsze techniki potowu pirsami lub dużymi gumami i doskonale nadają się do potowu dorszy, czarniaków, mintaja lub do lekkiego potowu halibutów.

Wyposażony w gumową nasadkę do bezpiecznego przechowywania w uchwycie na wędkę.

Nr. Art.	Długość m	CW g	Akcja	Skład L. cm	Sekcje	Przelotki	Waga g
11351-240	2.40	80-200	medium fast	66	4	7	300
11351-245	2.40	150-300	medium fast	66	4	7	315

## BG OFFSHORE

Dla dopełnienia serii niezawodnych kotowrotków BG, DAIWA oferuje teraz kompleksową serię wędzisk morskich do połowu w Norwegii, Baltyku i tropikach.

W asortymencie serii BG znajdują się wędziska do połowu dorszy, czarniaków i halibutów na przynęty naturalne, ale także modele do powierzchniowego połowu Mahi Mahi i GT na stickbaity i poppery. Do asortymentu BG należą również wędkę do jigowania na Amberjacka lub do połowu karmazyna na pełnym morzu.

Oczywiście w tej gamie znajdują się również wędkę typu travel o krótkich składach, przeznaczone do najpopularniejszych metod połowu morskiego, zwłaszcza w Norwegii. Wytrzymały blank HMC+ jest wyposażony w odporne na słoną wodę przelotki z tlenku tytanu, uchwyt kotowrotka DPS-H lub DPS ze śrubą kontruującą i wytrzymałą rękojeścią z pianki EVA. Te cechy sprawiają, że wędkę BG są niezawodnym towarzyszem podczas bezkompromisowych wypraw wędkarskich na otwarte wody morza i oceanu.



- Kompozytowy blank HMC+® z włókna węglowego
- Omotka
- Dwuczęściowa rękojeść EVA
- Odporne na słoną wodę przelotki Titanium Oxide



11929-240

11928-211

### BG OFFSHORE PILK

#### WĘDKA DO ŁOWIENIA W OPADZIE | H | XH

Uniwersalne wędziska do połowu jigami i gumowymi ripperami, które można stosować zarówno z łodzi, jak i z brzegu.

Lżejsze modele BG Offshore Pilk zostały zaprojektowane do przybrzeżnego połowu dorszy i czarniaków na Morzu Baltyckim i Północnym oraz w norweskich fiordach.

Nr. Art.	Długość m	CW g	Akcja	Skład L. cm	Sekcje	Przelotki	Waga g
11928-210	2.10	40-125	fast	109	2	7	235
11928-240	2.40	40-125	fast	124	2	7	265
11928-270	2.70	40-125	fast	141	2	7	300
11928-241	2.40	50-165	fast	126	2	7	255
11928-271	2.70	50-165	fast	141	2	7	270
11928-300	3.00	50-165	fast	156	2	7	285

### BG OFFSHORE BOAT

#### WĘDKA DO WĘDKOWANIA Z ŁODZI | XXH

Dwa modele wędek BG Offshore Boat idealnie nadają się do aktywnego łowienia dużych dorszy, czarniaków i halibutów. Idealne, gdy używamy dużych ripperów, żywych przynęt czy pilkerów.

Nr. Art.	Długość m	CW g	Akcja	Skład L. cm	Sekcje	Przelotki	Waga g
11928-211	2.10	150-400	medium fast	110	2	7	220
11928-242	2.40	150-400	medium fast	126	2	7	250

### BG OFFSHORE TRAVEL

#### WĘDKA SPININGOWA TYPU "TRAVEL" | H | XH | XXXH

Wędki typu travel z krótkimi składami, solidnym połączeniem czopowym i równomiernym ugięciem. Stworzone dla wielu metod skutecznego połowu w Norwegii, Morzu Północnym i Baltyckim.

Nr. Art.	Długość m	CW g	Akcja	Skład L. cm	Sekcje	Przelotki	Waga g
11929-225	2.25	150-500	fast	62	4	7	245
11929-240	2.40	40-125	fast	65	4	7	235
11929-241	2.40	50-200	fast	65	4	7	240
11929-270	2.70	50-200	fast	73	4	7	275



## BG SEA JIGGER

### WĘDKA SPININGOWA DO POŁOWU W MORZU | XXH

Do skutecznego wędkowania ciężkimi jigami potrzebne są wędkę o specjalnych właściwościach i unikalnej charakterystyce blanku. Ten rodzaj łowienia jest bardzo wymagający dla Twojego sprzętu – zastosowany blank HMC+ w połączeniu z wysokiej jakości przelotkami z tlenku tytanu z łatwością wytrzyma nawet najcięższe obciążenia podczas mocnego jigowania i szybkiego zwijania ciężkich jigów. Bardzo wytrzymały blank zapewnia niezbędne właściwości, aby przyspieszyć pracę jiga i mieć podczas holu w pełni panować nad silną rybą. Idealny towarzysz w wyprawach na seriole olbrzymie!

Nr. Art.	Długość m	CW g	Akcja	Skład L. cm	Sekcje	Przelotki	Waga g
11928-170	1.70	150-400	fast	108	1+1	6	265

## BG POPPER

### WĘDKA SPININGOWA DO POŁOWU W MORZU | XH

Model BG Popper został opracowany do łowienia przynętami powierzchniowymi, takimi jak duże stickbaity i poppery. Nieco bardziej miękka szczytówka w połączeniu z mocnym dolnikiem pozwala z łatwością rzucać przynętami powierzchniowymi o masie 70-120g na bardzo duże odległości. Wyjątkowo duże, odporne na stoną wodę przelotki umożliwiają bezproblemowe używanie grubych przyponów strzałowych. BG Popper doskonale nadaje się również do ciężkiego łowienia halibutów dużymi przynętami z miękkiego plastiku w Norwegii!

Nr. Art.	Długość m	CW g	Akcja	Skład L. cm	Sekcje	Przelotki	Waga g
11928-230	2.30	40-150	fast	120	2	7	330

## BG DEEP SEA

### WĘDKA DO WĘDKOWANIA Z ŁODZI | XH | XXH

Wśród wersji Deep Sea wędek BG, DAIWA oferuje wyjątkowe modele do potowów dalekomorskich dorszy, halibutów i karmazyna. Przelotki i akcja tych niezwykle wytrzymałych blanków zostały idealnie dopasowane do potrzeb różnych technik potowu głębinowego na przynęty naturalne i sztuczne. Dzięki długiej części przedniej rękojeści możesz wygodnie podjąć walkę nawet z największą rybą. Model wędkę BG Deep Sea 11928-175 ma nieco sztywniejszy blank, dzięki czemu idealnie nadaje się do łowienia na dużych głębokościach na przynęty sztuczne i pilkery – idealny model na dorsze, mintaja i halibuta.

Aby bezpiecznie zamontować nieraz bardzo ciężkie multiplikatory, wersje wędek Deep Sea zostały wyposażone w uchwyt kotłowrotka DPS-H i śrubę kontrującą.

Nr. Art.	Długość m	CW g	LC lb	Akcja	Skład L. cm	Sekcje	Przelotki	Waga g
11928-175	1.75	100-300	30	medium fast	114	1+1	7	305
11928-221	2.20	150-300	30	medium fast	116	2	9	350
11928-220	2.20	150-400	30-40	medium fast	115	2	9	380

# BG



- Blank z węglowego kompozytu
- Niezawodne połączenie czopowe typu put-in
- Specjalny, antypoślizgowy uchwyt z EVA
- Solidny skręcany uchwyt kołowrotka
- Odporne na stoną wodę przelotki Titanium Oxide
- Wzmocnione przelotki
- Aluminiowa zaślepka dolnika



11929-165



11929-166



## BG BIG GAME

NEW

### WĘDKA DO WĘDKOWANIA Z ŁODZI | 20-30LB | 30-50LB

Trzyczęściowe blanki wędzisk 30lbs i 50lbs są idealnym wyborem na wyprawy na Karaiby i inne obszary tropikalne, Morze Śródziemne i Adriatyk. Mocne, niezwykle wytrzymałe blanki wykonane z materiału kompozytowego mają wystarczającą moc, aby walczyć z tymi silnymi wojownikami w ciepłej wodzie i zostały specjalnie zaprojektowane, aby poradzić sobie z mniejszymi tuńczykami i tuńczykami bonito, amberjackami, mahi mahi itp. Kompaktowy rozmiar transportowy wynoszący zaledwie 69cm umożliwia łatwy transport i przechowywanie w zwykłym bagażu. Nie ma potrzeby zakupu drogiej tuby transportowej!

Model 30-50lbs ma rolkową przelotkę szczytową. Lżejszy model 20-30lbs ma normalną przelotkę szczytową z ceramicznym pierścieniem. Obie wędkę mają wysokiej jakości, niezwykle trwałe i odporne na skręcanie aluminiowy uchwyt kołowrotka oraz gumową nasadkę na dolniku typu gimbal.

Dzięki tym wędkom BG Big Game jesteś gotowy do walki z najsilniejszymi drapieżnikami stoney wody.

Nr. Art.	Długość m	TC lb	Akcja	Skład L. cm	Sekcje	Przelotki	Waga g
11929-165	1.68	20-30	progressive	69	3	7	520
11929-166	1.68	30-50	progressive	68	3	7	560





## SEAHUNTER X

Wysoce różnorodna seria wędek Seahunter X została zoptymalizowana pod kątem odpowiedniego obszaru zastosowania i indywidualnych metod połowu. Doskonale wyposażone w odporne na stoną wodę przelotki Seaguide, blanki z włókna węglowego HMC+, solidne połączenia czopowe i antypoślizgowe rękojeści z pianki EVA, wędki Seahunter X są teraz dostępne w doskonałym stosunku ceny do jakości.

- Kompozytowy blank HMC+® z włókna węglowego
- Połączenie typu spigot put-over
- Wysokiej jakości rękojeść z EVA
- Uchwyt kotłowrotka DPS
- Pełna węglowa szczytówka, kolorowana dla kontrastu
- Przelotki Seaguide® z tlenku tytanu

**HMC+**  
HIGH MODULUS CARBON PLUS

**seaguide**  
PRECISION ROD COMPONENTS



### SEAHUNTER X PILK HERRING

#### WĘDKA DO ŁOWIENIA W OPADZIE | M

Model Herring z serii Seahunter X charakteryzuje się nieco bardziej miękką szczytówką i mocnym dolnikiem. Niezawodnie wskazuje brania i umożliwia dalekie rzuty śledziowymi zestawami, a także późniejsze łatwe holowanie zdobyczy do łódki lub brzegu.

Nr. Art.	Długość m	CW g	Akcja	Skład L. cm	Sekcje	Przelotki	Waga g
11533-270	2.70	30-60	extra fast / fast	142	2	8	185

### SEAHUNTER X PILK MACKEREL

#### WĘDKA DO ŁOWIENIA W OPADZIE | H

Z wędką Mackerel nawet hol kilku ryb jednocześnie nie stanowi problemu. Blank oferuje wystarczającą rezerwę mocy, aby okietznać te potężne ryby i z łatwością wyciągnąć je na pokład.

Nr. Art.	Długość m	CW g	Akcja	Skład L. cm	Sekcje	Przelotki	Waga g
11533-260	2.60	60-180	fast	134	2	8	235

### SEAHUNTER X PILK COALFISH

#### WĘDKA DO ŁOWIENIA W OPADZIE | H

Dwa modele wędek przeznaczone do połowu czarniaków idealnie nadają się do łowienia gumami lub mniejszymi pilkerami i zapewniają ogromną frajdę z holu. Harmonijna praca wędek niezawodnie zapobiega wyczepianiu się ryb w trakcie holu i pozwala na osiąganie dobrych odległości rzutów podczas łowienia z łodzi i brzegu.

Nr. Art.	Długość m	CW g	Akcja	Skład L. cm	Sekcje	Przelotki	Waga g
11533-245	2.40	40-120	fast	127	2	6	200
11533-275	2.70	40-120	fast	140	2	6	230



## SEAHUNTER X PILK COD

### WĘDKA DO ŁOWIENIA W OPADZIE | XH

Dwa modele wędek przeznaczone do połowu dorszy o mocnej akcji szczytowej i mocnym dolniku uwodzicielsko animują gumy i pilkery i nie poddają się nawet podczas walki z bardzo dużymi przeciwnikami! Seahunter X Pilk Cod to niezawodni towarzysze na naszym Baltyku.

Nr. Art.	Długość m	CW g	Akcja	Skład L. cm	Sekcje	Przelotki	Waga g
11533-246	2.40	100-200	fast	124	2	6	215
11533-276	2.70	100-200	fast	140	2	6	250

## SEAHUNTER X SEA TROUT

### WĘDKA DO POŁOWU MORSKICH TROCI | ML

Seahunter X Sea Trout to idealna wędka do połowu troci wędrownych w Morzu Bałtyckim. Smukły, lekki blank charakteryzuje się przyjemnym uchwytem i oferuje wystarczające rezerwy mocy, aby łowić także duże okazy. Dzięki półparabolicznej akcji blanku HMC+ wędzisko w pełni tądaje się podczas wyrzutów i niezawodnie katapultuje wahadłówki i wobler na bardzo duże odległości. Szybkie zryw i nagłe ucieczki ryby są perfekcyjnie amortyzowane. Wyposażone w oryginalne złącze czopowe DAIWA.

Nr. Art.	Długość m	CW g	Akcja	Skład L. cm	Sekcje	Przelotki	Waga g
11533-312	3.10	10-40	medium fast	160	2	9	185

## SEAHUNTER X TELE SURF

### WĘDKA SURFCASTINGOWA | MH

Seahunter X Tele Surf jest gotowy do użycia w ciągu kilku sekund i niezawodnie katapultuje ciężarki o masie do 180g na duże odległości. Smukły blank z włókna węglowego HMC+ w pełni tądaje się podczas rzutu i bardzo dokładnie sygnalizuje delikatne brania. Wyposażony w odporne na stoną wodę najwyższej jakości przelotki Seaguide i rękojeść z antypoślizgowego materiału z opłotem w kształcie X.

Nr. Art.	Długość m	CW g	Akcja	Skład L. cm	Sekcje	Przelotki	Waga g
11535-395	3.90	60-180	medium fast	146	6	6	420



# SEA HUNTER

- Kompozytowy blank HMC+® z włókna węglowego
- Niezawodne połączenie czopowe typu put-in
- Ergonomiczny uchwyt typu shrinktube
- Uchwyt kołowrotka DPS
- Odporne na słoną wodę przelotki Titanium Oxide

**SURF CASTING**  
POWER CASTING PERFORMANCE



**HMC+**  
HIGH MODULUS CARBON PLUS



11535-390



## SEAHUNTER X SURF

NEW

### WĘDKA SURFCASTINGOWA | H

Wędki Seahunter X Surf zachwycają szybkimi i mocnymi blankami o niewielkich średnicach. Lekkie blanki z włókna węglowego HMC+ doskonale ładują się podczas rzutu i z łatwością radzą sobie z ciężkimi zestawami surfcastingowymi, zapewniając znakomite odległości wyrzutu. Wysokiej jakości powierzchnia na końcu rękojści zapewnia pewny chwyt i wygodną obsługę podczas rzucania. Końcówka szczytówki jest świecąca w nocy i jest nieco bardziej miękka i wskazuje nawet delikatne brania w złych warunkach pogodowych i w ciemności. Wyposażona w przelotki Titanium Oxide i solidny uchwyt kołowrotka DPS.

Nr. Art.	Długość m	CW g	Akcja	Skład L. cm	Sekcje	Przelotki	Waga g
11535-390	3.90	100-250	progressive	136	3	7	455
11535-420	4.20	100-250	progressive	147	3	7	525
11535-450	4.50	100-250	progressive	157	3	7	610



- Kompozytowy blank HMC+® z włókna węglowego
- Niezawodne połączenie czopowe typu put-in
- Ergonomiczna rękojeść
- Skręcany uchwyt kotłowrotka
- Odporne na słoną wodę przelotki Titanium Oxide



## WINDCAST SURF

WĘDKA SURFCASTINGOWA | CW -200G

**Smukły i mocny blank - stworzony do dalekiego zarzucania**

Wędki do połowu z plaży Windcast skonstruowane zostały specjalnie do połowu w Bałtyku i Morzu Północnym. Cechują się smukłym i mocnym blankiem zapewniającym osiągnięcie doskonałych odległości wyrzutowych oraz optymalną sygnalizację brań. Świetnie ładują się na całej długości podczas zarzucania przynętami od 150g do 180g.

Nr. Art.	Długość m	CW g	Akcja	Skład L. cm	Sekcje	Przelotki	Waga g
11808-420	4.20	100-200	medium fast	147	3	8	535



# LINE PROGRAM 2025





## BRAIDED LINES



Morethan 12 Braid

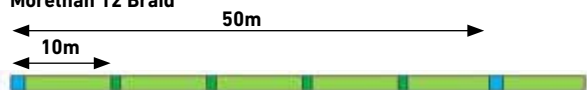

- Plecionka 12-splotowa o okrągłym przekroju
- Silikonowa powłoka powierzchni
- 10m kolorowy marker
- Ekstremalna wytrzymałość liniowa
- Ekstremalna wytrzymałość na mokrym węźle
- Ekstremalna odporność na ścieranie
- Ekstremalnie niskie tarcie
- Wykonano w Japonii

## 12 BRAID

Plecionki DAIWA 12 z całą pewnością zaliczają się do najlepszych na świecie. Absolutnie najwyższa jakość zapewniająca fantastyczne wrażenia z połowu i perfekcyjne czucie. Dzięki ciasnemu splotowi i silikonowej otulinie w dłoni sprawiają wrażenie jednolitej żytki nylonowej. Całkowicie bezszelestnie przemykają przez przelotki. Gładka powierzchnia redukuje tarcie do 18% pomagając osiągać nadzwyczajne odległości wyrzutu. Zoptymalizowany proces produkcji i wysokie japońskie standardy jakościowe gwarantują nawet do 20% wyższy udźwig w porównaniu ze zwykłymi plecionkami tej samej średnicy oraz do 72% większą odporność na ścieranie.

## MORETHAN 12 BRAID EX+SI

### PLECIONKA | LIME GREEN

Limonkowo zielone Morethan 12 posiadają 10m markery umożliwiające powtarzalność odległości wyrzutu bądź głębokości potowu.

Nr. Art.	Kolor	Pojemność m	Ø mm	Wytrzymałość kg	Wytrzymałość lb
12695-008	lime green	135	0.08	5.80	13.0
12695-010	lime green	135	0.10	7.30	16.0
12695-012	lime green	135	0.12	10.20	22.0
12695-014	lime green	135	0.14	12.20	27.0
12695-016	lime green	135	0.16	14.00	31.0
12695-018	lime green	135	0.18	16.20	36.0

Nr. Art.	Kolor	Pojemność m	Ø mm	Wytrzymałość kg	Wytrzymałość lb
12695-308	lime green	300	0.08	5.80	13.0
12695-310	lime green	300	0.10	7.30	16.0
12695-312	lime green	300	0.12	10.20	22.0
12695-314	lime green	300	0.14	12.20	27.0
12695-316	lime green	300	0.16	14.00	31.0
12695-318	lime green	300	0.18	16.20	36.0





## SALTIGA 12 BRAID EX+SI

PLECIONKA | MULTI-COLOR

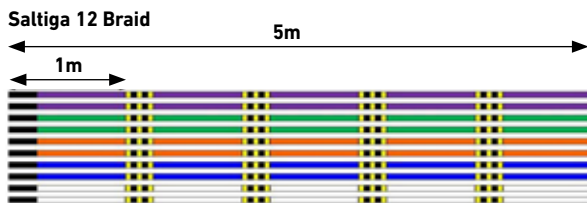

4-Braid

8-Braid

12-Braid



Plecionka Saltiga 12 jest dostępna w wielu kolorach z 10m markerem, co pozwala na łatwe i wygodne śledzenie odległości rzutu lub głębokości towienia.

Nr. Art.	Kolor	Pojemność m	Ø mm	Wytrzymałość kg	Wytrzymałość lb
12696-314	multi-color	300	0.14	12.20	27.0
12696-316	multi-color	300	0.16	14.00	31.0
12696-318	multi-color	300	0.18	16.20	36.0
12696-326	multi-color	300	0.26	24.80	55.0
12696-330	multi-color	300	0.30	30.70	68.0
12696-333	multi-color	300	0.33	39.70	88.0
12696-335	multi-color	300	0.35	45.30	100.0
12696-345	multi-color	300	0.45	53.40	118.0

Nr. Art.	Kolor	Pojemność m	Ø mm	Wytrzymałość kg	Wytrzymałość lb
12696-614	multi-color	600	0.14	12.20	27.0
12696-616	multi-color	600	0.16	14.00	31.0
12696-618	multi-color	600	0.18	16.20	36.0
12696-626	multi-color	600	0.26	24.80	55.0
12696-630	multi-color	600	0.30	30.70	68.0
12696-633	multi-color	600	0.33	39.70	88.0
12696-635	multi-color	600	0.35	45.30	100.0
12696-645	multi-color	600	0.45	53.40	118.0



- Plecionka 12-splotowa o okrągłym przekroju
- Silikonowa powłoka powierzchni
- Zmiana koloru co 10m z oznaczeniem licznika
- Ekstremalny wytrzymałość liniowa
- Ekstremalna wytrzymałość na mokrym węźle
- Ekstremalna odporność na ścieranie
- Ekstremalnie niskie tarcie
- Wykonano w Japonii





## TOURNAMENT X8 BRAID EVO+

# TOURNAMENT EVO+



Popularna plecionka Tournament 8 Braid w udoskonalonym wydaniu EVO+.

Powłoka powierzchni zyskała większą zawartość silikonu, dzięki czemu generuje jeszcze mniejsze tarcie przy wyrzucie zwiększając osiągnięte odległości. Dodatkowo zredukowane zostały dźwięki powstające przy przechodzeniu przez przelotki. Nowa Tournament X8 Braid EVO+ technologicznie zalicza się do najbardziej zaawansowanych plecionek dostępnych na światowym rynku. Evo+ nie strzępi się nawet przy częstym i intensywnym użytkowaniu zachowując okrągły splot. W nowych opakowaniach zmniejszyliśmy udział tworzyw sztucznych o 50%.

- Plecionka 8-splotowa o doskonale okrągłym przekroju
- Silikonowa powłoka powierzchni
- Wysoki wytrzymałość liniowa
- Wysoka wytrzymałość mokrego węzła
- Brak rozciągliwości
- Wykonano w Japonii



## TOURNAMENT X8 BRAID EVO+

Dostępna w kolorach: ciemnozielonym, chartreuse, multi-color oraz białym

### PLECIONKA | MULTI-COLOR

## TOURNAMENT X8 BRAID EVO+

### PLECIONKA | BIAŁY



Nowością w programie Tournament X8 Braid Evo+ jest również biała plecionka, która świetnie nadaje się do połowu w nocy i przy utrudnionej widoczności -jednocześnie nie kontrastuje z nieboskłonem, co sprawia, że dla ryb jest niemal niedostrzegalna. Znad wody jest jednakże bardzo dobrze widoczna.

Nr. Art.	Kolor	Pojemność m	Ø mm	Wytrzymałość kg	Wytrzymałość lb
12763-010	white	135	0.10	6.70	14.7
12763-012	white	135	0.12	8.60	18.8
12763-014	white	135	0.14	10.20	22.4
12763-016	white	135	0.16	12.20	26.8

Nr. Art.	Kolor	Pojemność m	Ø mm	Wytrzymałość kg	Wytrzymałość lb
12763-310	white	2700	0.10	6.70	14.7
12763-312	white	2700	0.12	8.60	18.8
12763-314	white	2700	0.14	10.20	22.4
12763-316	white	2700	0.16	12.20	26.8

Nr. Art.	Kolor	Pojemność m	Ø mm	Wytrzymałość kg	Wytrzymałość lb
12762-112	multi-color	300	0.12	8.60	18.8
12762-116	multi-color	300	0.16	12.20	26.8
12762-120	multi-color	300	0.20	18.00	39.7
12762-126	multi-color	300	0.26	19.80	43.7
12762-130	multi-color	300	0.30	23.40	51.6
12762-135	multi-color	300	0.35	35.10	77.4

Nr. Art.	Kolor	Pojemność m	Ø mm	Wytrzymałość kg	Wytrzymałość lb
12762-216	multi-color	1000	0.16	12.20	26.8
12762-220	multi-color	1000	0.20	18.00	39.7
12762-226	multi-color	1000	0.26	19.80	43.7

Nr. Art.	Kolor	Pojemność m	Ø mm	Wytrzymałość kg	Wytrzymałość lb
12762-316	multi-color	3000	0.16	12.20	26.8
12762-320	multi-color	3000	0.20	18.00	39.7
12762-326	multi-color	3000	0.26	19.80	43.7
12762-335	multi-color	3000	0.35	35.10	77.4

## TOURNAMENT X8 BRAID EVO+

PLECIONKA | CIEMNO ZIELONY



## TOURNAMENT X8 BRAID EVO+

PLECIONKA | CHARTREUSE



Nr. Art.	Kolor	Pojemność m	Ø mm	Wytrzymałość kg	Wytrzymałość lb
12760-008	dark green	135	0.08	4.90	10.7
12760-010	dark green	135	0.10	6.70	14.7
12760-012	dark green	135	0.12	8.60	18.8
12760-014	dark green	135	0.14	10.20	22.4
12760-016	dark green	135	0.16	12.20	26.8
12760-018	dark green	135	0.18	15.80	34.7
12760-020	dark green	135	0.20	18.00	39.7

Nr. Art.	Kolor	Pojemność m	Ø mm	Wytrzymałość kg	Wytrzymałość lb
12761-008	chartreuse	135	0.08	4.90	10.7
12761-010	chartreuse	135	0.10	6.70	14.7
12761-012	chartreuse	135	0.12	8.60	18.8
12761-014	chartreuse	135	0.14	10.20	22.4
12761-016	chartreuse	135	0.16	12.20	26.8
12761-018	chartreuse	135	0.18	15.80	34.7
12761-020	chartreuse	135	0.20	18.00	39.7

Nr. Art.	Kolor	Pojemność m	Ø mm	Wytrzymałość kg	Wytrzymałość lb
12760-108	dark green	270	0.08	4.90	10.7
12760-110	dark green	270	0.10	6.70	14.7
12760-112	dark green	270	0.12	8.60	18.8
12760-114	dark green	270	0.14	10.20	22.4
12760-116	dark green	270	0.16	12.20	26.8
12760-118	dark green	270	0.18	15.80	34.7
12760-120	dark green	270	0.20	18.00	39.7

Nr. Art.	Kolor	Pojemność m	Ø mm	Wytrzymałość kg	Wytrzymałość lb
12761-108	chartreuse	270	0.08	4.90	10.7
12761-110	chartreuse	270	0.10	6.70	14.7
12761-112	chartreuse	270	0.12	8.60	18.8
12761-114	chartreuse	270	0.14	10.20	22.4
12761-116	chartreuse	270	0.16	12.20	26.8
12761-118	chartreuse	270	0.18	15.80	34.7
12761-120	chartreuse	270	0.20	18.00	39.7

Nr. Art.	Kolor	Pojemność m	Ø mm	Wytrzymałość kg	Wytrzymałość lb
12760-208	dark green	900	0.08	4.90	10.7
12760-210	dark green	900	0.10	6.70	14.7
12760-212	dark green	900	0.12	8.60	18.8
12760-214	dark green	900	0.14	10.20	22.4
12760-216	dark green	900	0.16	12.20	26.8
12760-218	dark green	900	0.18	15.80	34.7
12760-220	dark green	900	0.20	18.00	39.7

Nr. Art.	Kolor	Pojemność m	Ø mm	Wytrzymałość kg	Wytrzymałość lb
12761-208	chartreuse	900	0.08	4.90	10.7
12761-210	chartreuse	900	0.10	6.70	14.7
12761-212	chartreuse	900	0.12	8.60	18.8
12761-214	chartreuse	900	0.14	10.20	22.4
12761-216	chartreuse	900	0.16	12.20	26.8
12761-218	chartreuse	900	0.18	15.80	34.7
12761-220	chartreuse	900	0.20	18.00	39.7

Nr. Art.	Kolor	Pojemność m	Ø mm	Wytrzymałość kg	Wytrzymałość lb
12760-308	dark green	2700	0.08	4.90	10.7
12760-310	dark green	2700	0.10	6.70	14.7
12760-312	dark green	2700	0.12	8.60	18.8
12760-314	dark green	2700	0.14	10.20	22.4
12760-316	dark green	2700	0.16	12.20	26.8
12760-318	dark green	2700	0.18	15.80	34.7
12760-320	dark green	2700	0.20	18.00	39.7

Nr. Art.	Kolor	Pojemność m	Ø mm	Wytrzymałość kg	Wytrzymałość lb
12761-308	chartreuse	2700	0.08	4.90	10.7
12761-310	chartreuse	2700	0.10	6.70	14.7
12761-312	chartreuse	2700	0.12	8.60	18.8
12761-314	chartreuse	2700	0.14	10.20	22.4
12761-316	chartreuse	2700	0.16	12.20	26.8
12761-318	chartreuse	2700	0.18	15.80	34.7
12761-320	chartreuse	2700	0.20	18.00	39.7



## J-BRAID EXPEDITION X8

NEW

Nowa plecionka J-Braid Expedition to najnowszy dodatek do popularnej rodziny J-Braid.

Posiada tą samą konstrukcję włókien IZANAS, która uczyniła plecionką J-Braid tak popularną, ale teraz wykorzystuje dodatkowo nową technologię DAIWA krycia silikonem „Coating PE”, która tworzy jeszcze gładszą powierzchnię o właściwościach hydrofobowych, które zwiększają jej trwałość i poprawiają wycucie prowadzenia przynęty.

Nowa silikonowa powłoka J-Braid Expedition oznacza, że plecionka nie wchłania wody, a co ważniejsze nie wchłania również mułu i osadu zawartego w wodzie, co jest główną przyczyną zużycia plecionki. Odprowadzając wodę dzięki swoim właściwościom hydrofobowym, J-Braid Expedition wytrzyma dłużej niż tradycyjne plecionki, zapewniając większą trwałość i większą wydajność.

Na tym nie kończą się korzyści. Dzięki niewiarygodnie dużej liczbie splotów, J-Braid Expedition jest plecioną ciaśniej niż jakakolwiek inna plecionka na rynku, zapewniając niesamowicie okrągły profil, który nie rozdziela się ani nie strzępi podczas użytkowania. Historia DAIWA w produkcji najlepszych plecionek na rynku została teraz wzmocniona kolejnym rewolucyjnym produktem: J-Braid Expedition. Plecionka wykonana w Japonii.

- Silikonowa powłoka powierzchni
- Wysoka wytrzymałość liniowa
- Wysoka wytrzymałość mokrego węzła
- Brak rozciągliwości
- Wykonano w Japonii



Dostępna w trzech wersjach kolorystycznych: pomarańczowej, ciemnozielonej i wielokolorowej, w szpulach o długości 150m, 300m i 3000m.

## J-BRAID EXPEDITION X8

NEW

### PLECIONKA | SMASH ORANGE



Nr. Art.	Kolor	Pojemność m	Ø mm	Wytrzymałość kg	Wytrzymałość lb
12550-006	smash orange	150	0.06	5.20	11.5
12550-010	smash orange	150	0.10	6.90	15.2
12550-013	smash orange	150	0.13	8.40	18.5
12550-016	smash orange	150	0.16	9.80	21.6
12550-018	smash orange	150	0.18	12.30	27.2
12550-020	smash orange	150	0.20	16.00	35.3
12550-022	smash orange	150	0.22	19.50	43.1

Nr. Art.	Kolor	Pojemność m	Ø mm	Wytrzymałość kg	Wytrzymałość lb
12550-106	smash orange	300	0.06	5.20	11.5
12550-110	smash orange	300	0.10	6.90	15.2
12550-113	smash orange	300	0.13	8.40	18.5
12550-116	smash orange	300	0.16	9.80	21.6
12550-118	smash orange	300	0.18	12.30	27.2
12550-120	smash orange	300	0.20	16.00	35.3
12550-122	smash orange	300	0.22	19.50	43.1
12550-124	smash orange	300	0.24	22.20	49.0
12550-128	smash orange	300	0.28	26.40	58.3
12550-132	smash orange	300	0.32	31.00	68.4
12550-135	smash orange	300	0.35	36.00	79.5

Nr. Art.	Kolor	Pojemność m	Ø mm	Wytrzymałość kg	Wytrzymałość lb
12550-310	smash orange	3000	0.10	6.90	15.2
12550-313	smash orange	3000	0.13	8.40	18.5
12550-316	smash orange	3000	0.16	9.80	21.6
12550-318	smash orange	3000	0.18	12.30	27.2
12550-320	smash orange	3000	0.20	16.00	35.3
12550-322	smash orange	3000	0.22	19.50	43.1
12550-324	smash orange	3000	0.24	22.20	49.0
12550-328	smash orange	3000	0.28	26.40	58.3
12550-332	smash orange	3000	0.32	31.00	68.4
12550-335	smash orange	3000	0.35	36.00	79.5

## J-BRAID EXPEDITION X8

NEW

PLECIONKA | DARK GREEN



Nr. Art.	Kolor	Pojemność m	Ø mm	Wytrzymałość kg	Wytrzymałość lb
12551-006	dark green	150	0.06	5.20	11.5
12551-010	dark green	150	0.10	6.90	15.2
12551-013	dark green	150	0.13	8.40	18.5
12551-016	dark green	150	0.16	9.80	21.6
12551-018	dark green	150	0.18	12.30	27.2
12551-020	dark green	150	0.20	16.00	35.3
12551-022	dark green	150	0.22	19.50	43.1

Nr. Art.	Kolor	Pojemność m	Ø mm	Wytrzymałość kg	Wytrzymałość lb
12551-106	dark green	300	0.06	5.20	11.5
12551-110	dark green	300	0.10	6.90	15.2
12551-113	dark green	300	0.13	8.40	18.5
12551-116	dark green	300	0.16	9.80	21.6
12551-118	dark green	300	0.18	12.30	27.2
12551-120	dark green	300	0.20	16.00	35.3
12551-122	dark green	300	0.22	19.50	43.1
12551-124	dark green	300	0.24	22.20	49.0
12551-128	dark green	300	0.28	26.40	58.3
12551-132	dark green	300	0.32	31.00	68.4
12551-135	dark green	300	0.35	36.00	79.5

Nr. Art.	Kolor	Pojemność m	Ø mm	Wytrzymałość kg	Wytrzymałość lb
12551-310	dark green	3000	0.10	6.90	15.2
12551-313	dark green	3000	0.13	8.40	18.5
12551-316	dark green	3000	0.16	9.80	21.6
12551-318	dark green	3000	0.18	12.30	27.2
12551-320	dark green	3000	0.20	16.00	35.3
12551-322	dark green	3000	0.22	19.50	43.1
12551-324	dark green	3000	0.24	22.20	49.0
12551-328	dark green	3000	0.28	26.40	58.3
12551-332	dark green	3000	0.32	31.00	68.4
12551-335	dark green	3000	0.35	36.00	79.5

## J-BRAID EXPEDITION X8

NEW

PLECIONKA | MULTI-COLOR



Nr. Art.	Kolor	Pojemność m	Ø mm	Wytrzymałość kg	Wytrzymałość lb
12552-110	multi-color	300	0.10	6.90	15.2
12552-113	multi-color	300	0.13	8.40	18.5
12552-116	multi-color	300	0.16	9.80	21.6
12552-118	multi-color	300	0.19	12.30	27.2
12552-120	multi-color	300	0.20	16.00	35.3
12552-122	multi-color	300	0.22	19.50	43.1
12552-124	multi-color	300	0.24	22.20	49.0
12552-128	multi-color	300	0.28	26.40	58.3
12552-132	multi-color	300	0.32	31.00	68.4

Nr. Art.	Kolor	Pojemność m	Ø mm	Wytrzymałość kg	Wytrzymałość lb
12552-310	multi-color	3000	0.10	6.90	15.2
12552-313	multi-color	3000	0.13	8.40	18.5
12552-316	multi-color	3000	0.16	9.80	21.6
12552-318	multi-color	3000	0.18	12.30	27.2
12552-320	multi-color	3000	0.20	16.00	35.3
12552-322	multi-color	3000	0.22	19.50	43.1
12552-324	multi-color	3000	0.24	22.20	49.0
12552-328	multi-color	3000	0.28	26.40	58.3
12552-332	multi-color	3000	0.32	31.00	68.4
12552-335	multi-color	3000	0.35	36.00	79.5
12552-342	multi-color	3000	0.42	46.40	102.4





## J-BRAID GRAND X8

J-Braid Grand X8 to udoskonalona wersja znanej na całym świecie J-Braid X8. Grand X8 została zoptymalizowana w kilku detalach, by zapewnić jeszcze większą pewność podczas prezentacji przynęty oraz w trakcie holu. Nieistotne czy polujemy w słodkiej wodzie na okonie, sandacze bądź szczupaki, czy w morzu na dorsze, halibuty i im podobne - J-Braid Grand X8 sprawdza się zawsze i wszędzie.

W porównaniu z dotychczasową J-Braid X8 udoskonalona Grand X8 cechuje się ciaśniejszym splotem, który skutkuje wyższą wytrzymałością na węzle i większą odpornością na ścieranie. Dzięki specjalnej procedurze polegającej na odpowiednim naciąganiu J-Braid Grand X8 w trakcie procesu produkcji dodatkowo zwiększa się jej udźwig i poprawia ścieralność. J-Braid Grand X8 jest bardzo miękka, a dzięki powlekanej powierzchni również ekstremalnie cicho przesuwają się przez przelotki. Jest nieco sztywniejsza od J-Braid X8 przez co lepiej nadaje się do potowu w wietrzne dni, kiedy zarzucanie jest mocno utrudnione.

Dostępna w kolorach: jasno-szarym, chartreuse, multikolor i niebieskim

- Włókna IZANAS® PE
- PLECIONKA 8-splotowa o okrągłym przekroju
- Duża wytrzymałość na węzle
- Bardzo wysoka odporność na ścieranie
- Brak rozciągliwości
- Wykonano w Japonii



## J-BRAID GRAND X8

PLECIONKA | JASNO SZARY



Nr. Art.	Kolor	Pojemność m	Ø mm	Wytrzymałość kg	Wytrzymałość lb
12793-006	light grey	135	0.06	5.00	11.0
12793-010	light grey	135	0.10	7.00	15.0
12793-013	light grey	135	0.13	8.50	19.0
12793-016	light grey	135	0.16	10.00	22.0
12793-018	light grey	135	0.18	12.50	28.0
12793-020	light grey	135	0.20	16.00	35.0
12793-022	light grey	135	0.22	19.50	43.0
12793-024	light grey	135	0.24	22.00	49.0
12793-028	light grey	135	0.28	26.50	58.0

## J-BRAID GRAND X8

PLECIONKA | CHARTREUSE



Nr. Art.	Kolor	Pojemność m	Ø mm	Wytrzymałość kg	Wytrzymałość lb
12797-006	chartreuse	135	0.06	5.00	11.0
12797-010	chartreuse	135	0.10	7.00	15.0
12797-013	chartreuse	135	0.13	8.50	19.0
12797-016	chartreuse	135	0.16	10.00	22.0
12797-018	chartreuse	135	0.18	12.50	28.0
12797-020	chartreuse	135	0.20	16.00	35.0
12797-022	chartreuse	135	0.22	19.50	43.0
12797-024	chartreuse	135	0.24	22.00	49.0
12797-028	chartreuse	135	0.28	26.50	58.0

Nr. Art.	Kolor	Pojemność m	Ø mm	Wytrzymałość kg	Wytrzymałość lb
12797-106	chartreuse	270	0.06	5.00	11.0
12797-110	chartreuse	270	0.10	7.00	15.0
12797-113	chartreuse	270	0.13	8.50	19.0
12797-116	chartreuse	270	0.16	10.00	22.0
12797-118	chartreuse	270	0.18	12.50	28.0
12797-120	chartreuse	270	0.20	16.00	35.0
12797-122	chartreuse	270	0.22	19.50	43.0
12797-124	chartreuse	270	0.24	22.00	49.0

Nr. Art.	Kolor	Pojemność m	Ø mm	Wytrzymałość kg	Wytrzymałość lb
12797-306	chartreuse	2700	0.06	5.00	11.0
12797-310	chartreuse	2700	0.10	7.00	15.0
12797-313	chartreuse	2700	0.13	8.50	19.0
12797-316	chartreuse	2700	0.16	10.00	22.0
12797-318	chartreuse	2700	0.18	12.50	28.0
12797-320	chartreuse	2700	0.20	16.00	35.0
12797-322	chartreuse	2700	0.22	19.50	43.0
12797-324	chartreuse	2700	0.24	22.00	49.0
12797-328	chartreuse	2700	0.28	26.50	58.0



## J-BRAID GRAND X8

PLECIONKA | MULTI-COLOR



Nr. Art.	Kolor	Pojemność m	Ø mm	Wytrzymałość kg	Wytrzymałość lb
12795-006	multi-color	150	0.06	5.00	11.0
12795-010	multi-color	150	0.10	7.00	15.0
12795-013	multi-color	150	0.13	8.50	19.0
12795-016	multi-color	150	0.16	10.00	22.0
12795-018	multi-color	150	0.18	12.50	28.0
12795-020	multi-color	150	0.20	16.00	35.0
12795-022	multi-color	150	0.22	19.50	43.0

Nr. Art.	Kolor	Pojemność m	Ø mm	Wytrzymałość kg	Wytrzymałość lb
12795-106	multi-color	300	0.06	5.00	11.0
12795-110	multi-color	300	0.10	7.00	15.0
12795-113	multi-color	300	0.13	8.50	19.0
12795-116	multi-color	300	0.16	10.00	22.0
12795-118	multi-color	300	0.18	12.50	28.0
12795-120	multi-color	300	0.20	16.00	35.0
12795-122	multi-color	300	0.22	19.50	43.0
12795-124	multi-color	300	0.24	22.00	49.0
12795-128	multi-color	300	0.26	26.50	58.0

Nr. Art.	Kolor	Pojemność m	Ø mm	Wytrzymałość kg	Wytrzymałość lb
12795-210	multi-color	1500	0.10	7.00	15.0
12795-213	multi-color	1500	0.13	8.50	19.0
12795-216	multi-color	1500	0.16	10.00	22.0
12795-218	multi-color	1500	0.18	12.50	28.0
12795-220	multi-color	1500	0.20	16.00	35.0
12795-222	multi-color	1500	0.22	19.50	43.0
12795-224	multi-color	1500	0.24	22.00	49.0
12795-228	multi-color	1500	0.28	26.50	58.0

Nr. Art.	Kolor	Pojemność m	Ø mm	Wytrzymałość kg	Wytrzymałość lb
12795-313	multi-color	3000	0.13	8.50	19.0
12795-316	multi-color	3000	0.16	10.00	22.0
12795-318	multi-color	3000	0.18	12.50	28.0
12795-320	multi-color	3000	0.20	16.00	35.0
12795-322	multi-color	3000	0.22	19.50	43.0
12795-324	multi-color	3000	0.24	22.00	49.0
12795-328	multi-color	3000	0.28	26.50	58.0
12795-335	multi-color	3000	0.35	36.00	79.0

## J-BRAID GRAND X8

PLECIONKA | NIEBIESKI



Nr. Art.	Kolor	Pojemność m	Ø mm	Wytrzymałość kg	Wytrzymałość lb
12796-006	blue	135	0.06	5.00	11.0
12796-010	blue	135	0.10	7.00	15.0
12796-013	blue	135	0.13	8.50	19.0
12796-016	blue	135	0.16	10.00	22.0
12796-018	blue	135	0.18	12.50	28.0
12796-020	blue	135	0.20	16.00	35.0
12796-022	blue	135	0.22	19.50	43.0
12796-024	blue	135	0.24	22.00	49.0



## J-BRAID X8

Plecionki DAIWA J-Braid cechuje 8-krotny splot oraz harmonijne zestawienie parametrów, dzięki którym spełniają wymagania zarówno morskiego potowu dorszy, halibutów oraz czarniaków, jak i lekkiego spinningowego potowu okoni i sandaczy. W każdej sytuacji zapewniają bezpośredni kontakt z przynętą.

Seria J-Braid oferuje odpowiednią średnicę dla każdej metody potowu. W morzu, rzece czy jeziorze -wszędzie cechuje je ta sama bezkompromisowa siła i niezawodność. J-Braid jest jednocześnie bardzo miękka i gładka. Przesuwa się przez przelotki bezszelestnie i z minimalnym oporem, co pozwala osiągać znaczne odległości wyrzutowe także niewielkimi przynętami.

Doskonale współpracuje zarówno z kotowrotkami o stałej szpuli, jak i z multiplikatorami. Fantastyczny stosunek ceny do jakości!

- Plecionka 8-splotowa o okrągłym przekroju
- Wysoka wytrzymałość liniowa
- Duża wytrzymałość na ścieranie
- Brak rozciągliwości
- Wykonano w Japonii



## J-BRAID X8

PLECIONKA | CIEMNO ZIELONY



Nr. Art.	Kolor	Pojemność m	Ø mm	Wytrzymałość kg	Wytrzymałość lb
12751-006	dark green	150	0.06	4.00	9.0
12751-010	dark green	150	0.10	6.00	13.0
12751-013	dark green	150	0.13	8.00	18.0
12751-016	dark green	150	0.16	9.00	20.0
12751-018	dark green	150	0.18	12.00	26.5
12751-020	dark green	150	0.20	13.00	29.0
12751-022	dark green	150	0.22	17.00	37.5
12751-024	dark green	150	0.24	18.00	40.0

Nr. Art.	Kolor	Pojemność m	Ø mm	Wytrzymałość kg	Wytrzymałość lb
12751-106	dark green	300	0.06	4.00	9.0
12751-110	dark green	300	0.10	6.00	13.0
12751-113	dark green	300	0.13	8.00	18.0
12751-116	dark green	300	0.16	9.00	20.0
12751-118	dark green	300	0.18	12.00	26.5
12751-120	dark green	300	0.20	13.00	29.0
12751-122	dark green	300	0.22	17.00	37.5
12751-124	dark green	300	0.24	18.00	40.0
12751-128	dark green	300	0.28	26.50	58.0
12751-135	dark green	300	0.35	36.00	79.0
12751-142	dark green	300	0.42	46.50	103.0

Nr. Art.	Kolor	Pojemność m	Ø mm	Wytrzymałość kg	Wytrzymałość lb
12751-206	dark green	1500	0.06	4.00	9.0
12751-210	dark green	1500	0.10	6.00	13.0
12751-213	dark green	1500	0.13	8.00	18.0
12751-216	dark green	1500	0.16	9.00	20.0
12751-218	dark green	1500	0.18	12.00	26.5
12751-220	dark green	1500	0.20	13.00	29.0
12751-222	dark green	1500	0.22	17.00	37.5
12751-224	dark green	1500	0.24	18.00	40.0
12751-228	dark green	1500	0.28	26.50	58.0
12751-235	dark green	1500	0.35	36.00	79.0
12751-242	dark green	1500	0.42	46.50	103.0

Nr. Art.	Kolor	Pojemność m	Ø mm	Wytrzymałość kg	Wytrzymałość lb
12751-306	dark green	3000	0.06	4.00	9.0
12751-310	dark green	3000	0.10	6.00	13.0
12751-313	dark green	3000	0.13	8.00	18.0
12751-316	dark green	3000	0.16	9.00	20.0
12751-318	dark green	3000	0.18	12.00	26.5
12751-320	dark green	3000	0.20	13.00	29.0
12751-322	dark green	3000	0.22	17.00	37.5
12751-324	dark green	3000	0.24	18.00	40.0
12751-328	dark green	3000	0.28	26.50	58.0
12751-335	dark green	3000	0.35	36.00	79.0
12751-342	dark green	3000	0.42	46.50	103.0
12751-351	dark green	3000	0.51	56.00	123.0
12751-356	dark green	3000	0.56	65.00	143.0





## J-BRAID X8

PLECIONKA | MULTI-COLOR

Nr. Art.	Kolor	Pojemność m	Ø mm	Wytrzymałość kg	Wytrzymałość lb
12755-006	multi-color	150	0.06	4.00	9.0
12755-010	multi-color	150	0.10	6.00	13.0
12755-013	multi-color	150	0.13	8.00	18.0
12755-016	multi-color	150	0.16	9.00	20.0
12755-018	multi-color	150	0.18	12.00	26.5
12755-020	multi-color	150	0.20	13.00	29.0
12755-022	multi-color	150	0.22	17.00	37.5

Nr. Art.	Kolor	Pojemność m	Ø mm	Wytrzymałość kg	Wytrzymałość lb
12755-110	multi-color	300	0.10	6.00	13.0
12755-113	multi-color	300	0.13	8.00	18.0
12755-116	multi-color	300	0.16	9.00	20.0
12755-118	multi-color	300	0.18	12.00	26.5
12755-120	multi-color	300	0.20	13.00	29.0
12755-122	multi-color	300	0.22	17.00	37.5
12755-124	multi-color	300	0.24	18.00	40.0
12755-128	multi-color	300	0.28	26.50	58.0
12755-135	multi-color	300	0.35	36.00	79.0
12755-142	multi-color	300	0.42	46.50	103.0
12755-151	multi-color	300	0.51	56.00	123.0

Nr. Art.	Kolor	Pojemność m	Ø mm	Wytrzymałość kg	Wytrzymałość lb
12755-213	multi-color	1500	0.13	8.00	18.0
12755-216	multi-color	1500	0.16	9.00	20.0
12755-218	multi-color	1500	0.18	12.00	26.5
12755-220	multi-color	1500	0.20	13.00	29.0
12755-222	multi-color	1500	0.22	17.00	37.5
12755-224	multi-color	1500	0.24	18.00	40.0
12755-228	multi-color	1500	0.28	26.50	58.0
12755-235	multi-color	1500	0.35	36.00	79.0
12755-242	multi-color	1500	0.42	46.50	103.0





## J-BRAID X8

PLECIONKA | CHARTREUSE



Nr. Art.	Kolor	Pojemność m	Ø mm	Wytrzymałość kg	Wytrzymałość lb
12750-006	chartreuse	150	0.06	4.00	9.0
12750-010	chartreuse	150	0.10	6.00	13.0
12750-013	chartreuse	150	0.13	8.00	18.0
12750-016	chartreuse	150	0.16	9.00	20.0
12750-018	chartreuse	150	0.18	12.00	26.5
12750-020	chartreuse	150	0.20	13.00	29.0
12750-022	chartreuse	150	0.22	17.00	37.5
12750-024	chartreuse	150	0.24	18.00	40.0
12750-028	chartreuse	150	0.28	26.50	58.0

Nr. Art.	Kolor	Pojemność m	Ø mm	Wytrzymałość kg	Wytrzymałość lb
12750-206	chartreuse	1500	0.06	4.00	9.0
12750-210	chartreuse	1500	0.10	6.00	13.0
12750-213	chartreuse	1500	0.13	8.00	18.0
12750-216	chartreuse	1500	0.16	9.00	20.0
12750-218	chartreuse	1500	0.18	12.00	26.5
12750-220	chartreuse	1500	0.20	13.00	29.0
12750-222	chartreuse	1500	0.22	17.00	37.5
12750-224	chartreuse	1500	0.24	18.00	40.0
12750-228	chartreuse	1500	0.28	26.50	58.0
12750-235	chartreuse	1500	0.35	36.00	79.0

Nr. Art.	Kolor	Pojemność m	Ø mm	Wytrzymałość kg	Wytrzymałość lb
12750-106	chartreuse	300	0.06	4.00	9.0
12750-110	chartreuse	300	0.10	6.00	13.0
12750-113	chartreuse	300	0.13	8.00	18.0
12750-116	chartreuse	300	0.16	9.00	20.0
12750-118	chartreuse	300	0.18	12.00	26.5
12750-120	chartreuse	300	0.20	13.00	29.0
12750-122	chartreuse	300	0.22	17.00	37.5
12750-124	chartreuse	300	0.24	18.00	40.0
12750-128	chartreuse	300	0.28	26.50	58.0
12750-135	chartreuse	300	0.35	36.00	79.0
12750-142	chartreuse	300	0.42	46.50	103.0

Nr. Art.	Kolor	Pojemność m	Ø mm	Wytrzymałość kg	Wytrzymałość lb
12750-306	chartreuse	3000	0.06	4.00	9.0
12750-310	chartreuse	3000	0.10	6.00	13.0
12750-313	chartreuse	3000	0.13	8.00	18.0
12750-316	chartreuse	3000	0.16	9.00	20.0
12750-318	chartreuse	3000	0.18	12.00	26.5
12750-320	chartreuse	3000	0.20	13.00	29.0
12750-322	chartreuse	3000	0.22	17.00	37.5
12750-324	chartreuse	3000	0.24	18.00	40.0
12750-328	chartreuse	3000	0.28	26.50	58.0
12750-335	chartreuse	3000	0.35	36.00	79.0
12750-342	chartreuse	3000	0.42	46.50	103.0
12750-351	chartreuse	3000	0.51	56.00	123.0
12750-356	chartreuse	3000	0.56	65.00	143.0

## TOURNAMENT X8 BRAID EVO+ SUPERSLIM UL

### PLECIONKA | CHARTREUSE

Dzięki tej linie możemy zaoferować prawdopodobnie najlepszą serię plecionek UL prosto z Japonii. Specjalne mikro włókno jest tkane niezwykle ciasno i równomiernie dzięki kompleksowej procedurze rovingu i oferuje bardzo gładką i okrągłą powierzchnię, która niemal bezgłośnie przechodzi przez przelotki wędkę. Dzięki złożonej procedurze tkania w połączeniu z najwyższej jakości surowym włóknom możliwe stała się niezwykle wysoka wytrzymałość liniowa i odporność na ścieranie. Dzięki tej linie możesz optymalnie zaprezentować nawet najmniejsze przynęty i mieć wystarczające rezerwy mocy także dla dużych okazów.

- Plecionka 8-splotowa o okrągłym przekroju
- Ekstremalną wytrzymałość liniową
- Jedwabście gładka elastyczność
- Wykonano w Japonii



Nr. Art.	Kolor	Pojemność m	PE PE No.	Wytrzymałość kg	Wytrzymałość lb
12125-003	chartreuse	135	0.3	4.10	9.0
12125-004	chartreuse	135	0.4	5.40	12.0
12125-005	chartreuse	135	0.5	6.40	14.0



## SUPERSPOD BRAID

### PLECIONKA | HI-VIS YELLOW

Wysokiej jakości 4-splotowa plecionka o wysokiej odporności na ścieranie. Żółty kolor Hi-Vis umożliwia jej łatwe śledzenie w nocy i na dużych odległościach – dodatkowo odstrasza ptaki wodne. Wykonana w Japonii.

- Plecionka 4-splotowa
- Duża wytrzymałość na ścieranie
- Wykonano w Japonii



Nr. Art.	Kolor	Pojemność m	Ø mm	Wytrzymałość kg	Wytrzymałość lb
12742-325	hi-vis yellow	300	0.25	14.40	30.0





## J-BRAID X4

Plecionka J-Braid X4 o poczwórnym splocie to najwyższa jakość w niezwykle przystępnej cenie. Produkowana zgodnie z najsurowszymi japońskimi standardami, bardzo ciasno pleciona, cechuje się mocno wyśrubowanymi parametrami. Dostępne średnice pokrywają niemal wszystkie metody potowu od ultra lekkiegołowienia okoni po ciężkie, morskie połowania na halibuty, dorsze itp.

Dostępna w kolorach: ciemnozielonym i żółtym

- **Plecionka 4-splotowa**
- **Wysoki wytrzymałość liniowa**
- **Niezwykła wytrzymałość na węzle**
- **Duża wytrzymałość na ścieranie**
- **Brak rozciągliwości**
- **Wykonano w Japonii**



## J-BRAID X4

PLECIONKA | CIEMNO ZIELONY



Nr. Art.	Kolor	Pojemność m	Ø mm	Wytrzymałość kg	Wytrzymałość lb
12741-007	dark green	135	0.07	2.60	5.5
12741-010	dark green	135	0.10	3.80	9.0
12741-013	dark green	135	0.13	5.90	13.0
12741-015	dark green	135	0.15	6.90	15.0
12741-017	dark green	135	0.17	8.40	19.0
12741-019	dark green	135	0.19	10.20	23.0
12741-021	dark green	135	0.21	12.40	27.0
12741-025	dark green	135	0.25	14.40	32.0

## J-BRAID X4

PLECIONKA | ŻÓŁTY



Nr. Art.	Kolor	Pojemność m	Ø mm	Wytrzymałość kg	Wytrzymałość lb
12740-007	yellow	135	0.07	2.60	5.5
12740-010	yellow	135	0.10	3.80	9.0
12740-013	yellow	135	0.13	5.90	13.0
12740-015	yellow	135	0.15	6.90	15.0
12740-017	yellow	135	0.17	8.40	19.0
12740-019	yellow	135	0.19	10.20	23.0
12740-021	yellow	135	0.21	12.40	27.0
12740-025	yellow	135	0.25	14.40	32.0

## TOURNAMENT SINKING FEEDER BRAID

NEW

PLECIONKA | STEEL GREY

- **Szybko tonący**
- **Wysoki wytrzymałość liniowa**
- **Niezwykła wytrzymałość na węzle**
- **Duża wytrzymałość na ścieranie**
- **Brak rozciągliwości**
- **Wykonano w Japonii**

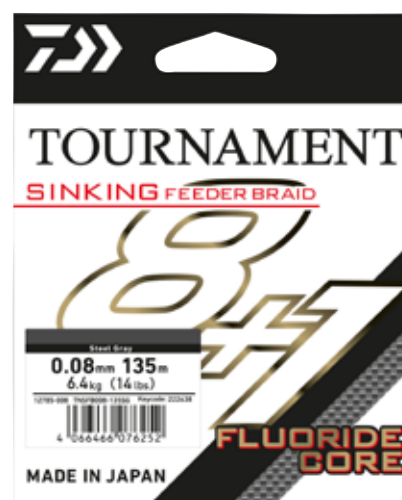

To prawdziwie tonąca plecionka feederowa o specjalnej konstrukcji 8+1, posiada rdzeń fluorkowy o wysokiej gęstości, który pozwala jej swobodnie tonąć. Gęsto tkany japoński materiał zapewnia jedwabistą powierzchnię i gładkie uwalnianie ze szpuli. Dzięki ciasnej strukturze 8 splotów z gładką powłoką silikonową, zapewniona jest wysoka redukcja hałasu na przelotkach podczas rzutu. To naprawdę wyjątkowa plecionka, specjalnie zaprojektowana do potowu metodą feeder! Wyprodukowana w Japonii.

Nr. Art.	Kolor	Pojemność m	Ø mm
12785-008	steel grey	135	0.08
12785-010	steel grey	135	0.10
12785-012	steel grey	135	0.12
12785-014	steel grey	135	0.14



## INFINITY® DOUBLE TAPERED MONO

PRZYPON STRZAŁOWY | ZIELONA OLIWKA

Wysokiej jakości przypon strzałowy z Japonii, ma podwójny stożek i w razie potrzeby można go łatwo odwrócić, aby odzyskać pełny stożek. Idealne rozwiązanie na towiska pełne małży i kamieniste podłoże – powierzchnia przyponu wykonana z materiału o dużej odporności na ścieranie zapewnia optymalną ochronę żyłki. Długości całkowitej 7m, w tym 5m o średnicy 0.50mm.

- **Koniczna konstrukcja**
- **Bardzo wysoka odporność na ścieranie**
- **Wykonano w Japonii**



Nr. Art.	Kolor	Pojemność m	Ø mm	Wytrzymałość lb*
12958-014	olive green	320	0.30	14.0
12958-016	olive green	320	0.33	16.0





## MONOFILAMENT LINES

### TOURNAMENT SF

Nowa Tournament SF zawiera niemal wszystkie technologiczne przewagi i parametry, jakich możnaby sobie życzyć. Stosunkowo niewielka rozciągliwość pozwalająca na błyskawiczne zacinanie. Duża wytrzymałość na węzle i w szczególności znakomita wytrzymałość mokrego węzła przy jednocześnie wysokiej odporności na ścieranie to najważniejsze zalety Tournament SF. Gładka, miękka powierzchnia bezszelestnie przesuwana przez przelotki optymalizując długość wyrzutu. Tournament SF należy do najlepszych dostępnych na światowym rynku żytek i cieszy się olbrzymią popularnością wśród japońskich wędkarzy.

Dostępna w kolorach: szaro-przezroczystym i zielono-przezroczystym

- Wysoka wytrzymałość liniowa
- Niezwykła wytrzymałość na węzle
- Doskonała wytrzymałość na mokrym węźle
- Duża wytrzymałość na ścieranie
- Mała rozciągliwość
- Wykonano w Japonii



### TOURNAMENT SF

#### ŻYŁKA MONOFILAMENT | ZIELONY PRZEZROCZYSTY

Nr. Art.	Kolor	Pojemność m	Ø mm	Wytrzymałość kg	Wytrzymałość lb
12200-116	green transparent	150	0.16	2.30	5.1
12200-118	green transparent	150	0.18	2.90	6.4
12200-120	green transparent	150	0.20	3.50	7.7
12200-123	green transparent	150	0.23	4.50	9.9
12200-126	green transparent	150	0.26	5.70	12.6
12200-130	green transparent	150	0.30	7.90	17.4

Nr. Art.	Kolor	Pojemność m	Ø mm	Wytrzymałość kg	Wytrzymałość lb
12200-316	green transparent	300	0.16	2.30	5.1
12200-318	green transparent	300	0.18	2.90	6.4
12200-320	green transparent	300	0.20	3.50	7.7
12200-323	green transparent	300	0.23	4.50	9.9
12200-326	green transparent	300	0.26	5.70	12.6
12200-330	green transparent	300	0.30	7.90	17.4
12200-333	green transparent	300	0.33	9.00	19.8
12200-336	green transparent	300	0.36	11.10	24.5

Nr. Art.	Kolor	Pojemność m	Ø mm	Wytrzymałość kg	Wytrzymałość lb
12200-616	green transparent	3000	0.16	2.30	5.1
12200-618	green transparent	3000	0.18	2.90	6.4
12200-620	green transparent	3000	0.20	3.50	7.7
12200-623	green transparent	3000	0.23	4.50	9.9
12200-626	green transparent	3000	0.26	5.70	12.6
12200-630	green transparent	3000	0.30	7.90	17.4
12200-633	green transparent	3000	0.33	9.00	19.8
12200-636	green transparent	3000	0.36	11.10	24.5





## TOURNAMENT SF

ŻYŁKA MONOFILAMENT | SZARY PRZEZROCZYSTY



Nr. Art.	Kolor	Pojemność m	Ø mm	Wytrzymałość kg	Wytrzymałość lb
12205-116	grey transparent	150	0.16	2.30	5.1
12205-118	grey transparent	150	0.18	2.90	6.4
12205-120	grey transparent	150	0.20	3.50	7.7
12205-123	grey transparent	150	0.23	4.50	9.9
12205-126	grey transparent	150	0.26	5.70	12.6
12205-130	grey transparent	150	0.30	7.90	17.4

Nr. Art.	Kolor	Pojemność m	Ø mm	Wytrzymałość kg	Wytrzymałość lb
12205-316	grey transparent	300	0.16	2.30	5.1
12205-318	grey transparent	300	0.18	2.90	6.4
12205-320	grey transparent	300	0.20	3.50	7.7
12205-323	grey transparent	300	0.23	4.50	9.9
12205-326	grey transparent	300	0.26	5.70	12.6
12205-330	grey transparent	300	0.30	7.90	17.4
12205-333	grey transparent	300	0.33	9.00	19.8
12205-336	grey transparent	300	0.36	11.10	24.5

Nr. Art.	Kolor	Pojemność m	Ø mm	Wytrzymałość kg	Wytrzymałość lb
12205-616	grey transparent	3000	0.16	2.30	5.1
12205-618	grey transparent	3000	0.18	2.90	6.4
12205-620	grey transparent	3000	0.20	3.50	7.7
12205-623	grey transparent	3000	0.23	4.50	9.9
12205-626	grey transparent	3000	0.26	5.70	12.6
12205-630	grey transparent	3000	0.30	7.90	17.4
12205-633	grey transparent	3000	0.33	9.00	19.8
12205-636	grey transparent	3000	0.36	11.10	24.5



## J-THREADS DPLS NEW

Elastyczna i gładka japońska jakość żyłki monofilamentowej wysokiej wytrzymałości na węzle z systemem nawoju DAIWA Parallel Line-Lay System (DPLS). Równoległe układanie żyłki utrzymuje okrągłą średnicę na szpuli 600m podczas okresu przechowywania i zmniejsza ryzyko skręcania się podczas jej nawijania. Wyprodukowano w Japonii.

Dostępne w 3 kolorach.



- Wysoki wytrzymałość liniowa
- Niezwykła wytrzymałość na węzle
- Duża wytrzymałość na ścieranie
- Mała rozciągliwość
- Wykonano w Japonii

## J-THREADS DPLS NEW

ŻYŁKA MONOFILAMENT | KHAKI GOLD

Nr. Art.	Kolor	Pojemność m	Ø mm	Wytrzymałość kg
12225-021	khaki gold	600	0.205	3.10
12225-024	khaki gold	600	0.235	4.10
12225-026	khaki gold	600	0.26	5.10
12225-029	khaki gold	600	0.285	6.10
12225-033	khaki gold	600	0.33	8.10
12225-037	khaki gold	600	0.37	10.10
12225-041	khaki gold	600	0.405	12.50



## J-THREADS DPLS NEW

ŻYŁKA MONOFILAMENT | PINK

Nr. Art.	Kolor	Pojemność m	Ø mm	Wytrzymałość kg
12225-121	pink	600	0.205	3.10
12225-124	pink	600	0.235	4.10
12225-126	pink	600	0.26	5.10
12225-129	pink	600	0.285	6.10
12225-133	pink	600	0.33	8.10
12225-137	pink	600	0.37	10.10
12225-141	pink	600	0.405	12.50



## J-THREADS DPLS NEW

ŻYŁKA MONOFILAMENT | GREY

Nr. Art.	Kolor	Pojemność m	Ø mm	Wytrzymałość kg
12225-221	grey	600	0.205	3.10
12225-224	grey	600	0.235	4.10
12225-226	grey	600	0.26	5.10
12225-229	grey	600	0.285	6.10
12225-233	grey	600	0.33	8.10
12225-237	grey	600	0.37	10.10
12225-241	grey	600	0.405	12.50





## MONOFILSCHNÜRE

### INFINITY® CAMO

Nowa innowacyjna tonąca żyłka karpiowa DAIWA Infinity – dzięki współczynnikowi gęstości rzędu 1.2 żyłka ta jest znacznie cięższa od wody (ok. 0.99) – dzięki temu doskonale tonie trzymając się dna.

Kolor zmienia się nierównomiernie na całej długości i dyskretnie kamufluje się z kolorem dna. Matowa powierzchnia nie powoduje żadnych refleksów – idealna na czyste i często odwiedzane wody i ostrożne ryby.

Nowy materiał opracowywany był przez długi czas w naszej siedzibie w Tokio i jest naprawdę wyjątkowy pod względem swoich funkcji. W porównaniu do klasycznego tonącego, sztywnego materiału fluorowęglowego, nowy materiał Infinity Sinking jest teraz giętki i miękki oraz zapewnia korzystne zachowanie podczas gwałtownych naprężeń – idealnie zapobiegając stratom ryby podczas holu, jednocześnie zapewniając doskonałą wytrzymałość węzła pod dużym obciążeniem.

- Tonący
- Niezwykła wytrzymałość na węzle
- Duża wytrzymałość na ścieranie
- Wykonano w Japonii



#### ŻYŁKA MONOFILAMENT | TONAÇA | 500M | GREEN CAMO

Nr. Art.	Kolor	Pojemność m	Ø mm	Wytrzymałość kg	Wytrzymałość lb
12767-030	green camo	500	0.30	6.90	16.0
12767-034	green camo	500	0.34	9.20	20.0
12767-037	green camo	500	0.37	10.10	22.0
12767-041	green camo	500	0.41	11.60	24.0

#### ŻYŁKA MONOFILAMENT | TONAÇA | 500M | BROWN CAMO

Nr. Art.	Kolor	Pojemność m	Ø mm	Wytrzymałość kg	Wytrzymałość lb
12768-030	brown camo	500	0.30	6.90	16.0
12768-034	brown camo	500	0.34	9.20	20.0
12768-037	brown camo	500	0.37	10.10	22.0
12768-041	brown camo	500	0.41	11.60	24.0

#### ŻYŁKA MONOFILAMENT | TONAÇA | MIX | GREEN CAMO

Nr. Art.	Kolor	Pojemność m	Ø mm	Wytrzymałość kg	Wytrzymałość lb
12767-130	green camo	1210	0.30	6.90	16.0
12767-134	green camo	940	0.34	9.20	20.0
12767-137	green camo	810	0.37	10.10	22.0
12767-141	green camo	710	0.41	11.60	24.0

#### ŻYŁKA MONOFILAMENT | TONAÇA | MIX | BROWN CAMO

Nr. Art.	Kolor	Pojemność m	Ø mm	Wytrzymałość kg	Wytrzymałość lb
12768-130	brown camo	1210	0.30	6.90	16.0
12768-134	brown camo	940	0.34	9.20	20.0
12768-137	brown camo	810	0.37	10.10	22.0
12768-141	brown camo	710	0.41	11.60	24.0

#### ŻYŁKA MONOFILAMENT | TONAÇA | 3000M | GREEN CAMO

Nr. Art.	Kolor	Pojemność m	Ø mm	Wytrzymałość kg	Wytrzymałość lb
12767-330	green camo	3000	0.30	6.90	16.0
12767-334	green camo	3000	0.34	9.20	20.0
12767-337	green camo	3000	0.37	10.10	22.0
12767-341	green camo	3000	0.41	11.60	24.0

#### ŻYŁKA MONOFILAMENT | TONAÇA | 3000M | BROWN CAMO

Nr. Art.	Kolor	Pojemność m	Ø mm	Wytrzymałość kg	Wytrzymałość lb
12768-330	brown camo	3000	0.30	6.90	16.0
12768-334	brown camo	3000	0.34	9.20	20.0
12768-337	brown camo	3000	0.37	10.10	22.0
12768-341	brown camo	3000	0.41	11.60	24.0



## ŻYŁKI

### INFINITY® SINKING MONO

Nowa innowacyjna tonąca żyłka karpiowa DAIWA Infinity – dzięki współczynnikowi gęstości rzędu 1.2 żyłka ta jest znacznie cięższa od wody (ok. 0.99) – dzięki temu doskonale tonie trzymając się dna.

Nowy materiał opracowywany był przez długi czas w naszej siedzibie w Tokio i jest naprawdę wyjątkowy pod względem swoich funkcji. W porównaniu do klasycznego tonącego, sztywnego materiału fluorowęglowego, nowy materiał Infinity Sinking jest teraz giętki i miękki oraz zapewnia korzystne zachowanie podczas gwałtownych naprężeń – idealne zapobiegając stratom ryby podczas holu, jednocześnie zapewniając doskonałą wytrzymałość węzła pod dużym obciążeniem.

- Tonący
- Niezwykła wytrzymałość na węzle
- Duża wytrzymałość na ścieranie
- Wykonano w Japonii



#### ŻYŁKA MONOFILAMENT | 500M | BRĄZOWY

Nr. Art.	Kolor	Pojemność m	Ø mm	Wytrzymałość kg	Wytrzymałość lb
12765-028	brown	500	0.28	6.30	14.0
12765-030	brown	500	0.30	6.90	16.0
12765-034	brown	500	0.34	9.20	20.0
12765-037	brown	500	0.37	10.10	22.0

#### ŻYŁKA MONOFILAMENT | 500M | DARK OLIVE

Nr. Art.	Kolor	Pojemność m	Ø mm	Wytrzymałość kg	Wytrzymałość lb
12766-028	dark olive	500	0.28	6.30	14.0
12766-030	dark olive	500	0.30	6.90	16.0
12766-034	dark olive	500	0.34	9.20	20.0
12766-037	dark olive	500	0.37	10.10	22.0

#### ŻYŁKA MONOFILAMENT | MIX | BRĄZOWY

Nr. Art.	Kolor	Pojemność m	Ø mm	Wytrzymałość kg	Wytrzymałość lb
12765-128	brown	1410	0.28	6.30	14.0
12765-130	brown	1210	0.30	6.90	16.0
12765-134	brown	940	0.34	9.20	20.0
12765-137	brown	810	0.37	10.10	22.0

#### ŻYŁKA MONOFILAMENT | MIX | DARK OLIVE

Nr. Art.	Kolor	Pojemność m	Ø mm	Wytrzymałość kg	Wytrzymałość lb
12766-128	dark olive	1410	0.28	6.30	14.0
12766-130	dark olive	1210	0.30	6.90	16.0
12766-134	dark olive	940	0.34	9.20	20.0
12766-137	dark olive	810	0.37	10.10	22.0

#### ŻYŁKA MONOFILAMENT | 3000M | BRĄZOWY

Nr. Art.	Kolor	Pojemność m	Ø mm	Wytrzymałość kg	Wytrzymałość lb
12765-328	brown	3000	0.28	6.30	14.0
12765-330	brown	3000	0.30	6.90	16.0
12765-334	brown	3000	0.34	9.20	20.0
12765-337	brown	3000	0.37	10.10	22.0

#### ŻYŁKA MONOFILAMENT | 3000M | DARK OLIVE

Nr. Art.	Kolor	Pojemność m	Ø mm	Wytrzymałość kg	Wytrzymałość lb
12766-328	dark olive	3000	0.28	6.30	14.0
12766-330	dark olive	3000	0.30	6.90	16.0
12766-334	dark olive	3000	0.34	9.20	20.0
12766-337	dark olive	3000	0.37	10.10	22.0

## TOURNAMENT FLUOROCARBON

MATERIAŁ NA PRZYPONY | PRZEźROCZYSTY

Fluorocarbonowa żyłka przyponowa DAIWA Tournament FC to najwyższej jakości materiał prosto z Japonii o ekstremalnej odporności na ścieranie i elastyczności. Idealnie nadaje się na przypony do każdej metody stono i słodkowodnego potowu. Zredukowaliśmy udział tworzyw sztucznych użytych do produkcji opakowania o ponad 50%.

- Szybko tonący
- Wysoki wytrzymałość liniowa
- Doskonała wytrzymałość na węzle
- Bardzo wysoka odporność na ścieranie
- Wykonano w Japonii



Nr. Art.	Kolor	Pojemność m	Ø mm	Wytrzymałość kg	Wytrzymałość lb
12940-014	clear	50	0.14	1.30	3.0
12940-016	clear	50	0.16	1.90	4.0
12940-018	clear	50	0.18	2.30	5.0
12940-020	clear	50	0.20	2.90	6.0
12940-023	clear	50	0.23	4.30	8.0
12940-026	clear	50	0.26	5.20	10.0
12940-030	clear	50	0.30	6.30	12.0
12940-033	clear	50	0.33	7.40	14.0
12940-035	clear	50	0.35	8.10	16.0
12940-040	clear	40	0.40	11.40	20.0
12940-045	clear	28	0.45	12.60	25.0
12940-050	clear	21	0.50	14.40	30.0

## J-FLUOROCARBON

MATERIAŁ NA PRZYPONY | PRZEźROCZYSTY

Dzięki wyrafinowanemu doborowi materiałów, naszym japońskim inżynierom udało się opracować bardzo odporny na ścieranie materiał przyponowy o dużej wytrzymałości liniowej, który jest jednak wystarczająco elastyczny, aby używać go również jako żytki głównej.

Nowy J-Fluorocarbon oferuje doskonały stosunek ceny do jakości.

Z taśmą zabezpieczającą.

- Tonący
- Wysoki wytrzymałość liniowa
- Niezwykła wytrzymałość na węzle
- Bardzo wysoka odporność na ścieranie
- Wykonano w Japonii



Nr. Art.	Kolor	Pojemność m	Ø mm	Wytrzymałość kg	Wytrzymałość lb
12220-045	clear	50	0.455	11.78	25.0
12220-050	clear	50	0.505	14.47	30.0
12220-065	clear	50	0.645	22.43	40.0
12220-070	clear	50	0.685	24.67	50.0
12220-080	clear	50	0.816	30.56	60.0
12220-090	clear	50	0.887	37.60	80.0

Nr. Art.	Kolor	Pojemność m	Ø mm	Wytrzymałość kg	Wytrzymałość lb
12220-018	clear	100	0.178	2.31	4.0
12220-020	clear	100	0.20	2.86	5.0
12220-022	clear	100	0.218	3.41	6.0
12220-026	clear	100	0.254	4.48	8.0
12220-028	clear	100	0.278	5.25	10.0
12220-030	clear	100	0.298	5.83	12.0
12220-033	clear	100	0.326	6.84	14.0
12220-035	clear	100	0.352	7.74	16.0
12220-040	clear	100	0.393	9.21	20.0



## SALTIGA X'LINK FLUOROCARBON LEADER

MATERIAŁ NA PRZYPONY | PRZEźRO CZYSTY

Najwyższej jakości materiał przyponowy Saltiga z fluorocarbonu zapewnia ekstremalną odporność na ścieranie i najwyższą wytrzymałość na węzle. Wraz z japońskimi inżynierami DAIWA zmieniła strukturę molekularną materiału, prowadząc do znacznie silniejszej struktury opartej na nanotechnologii. Dzięki temu przypon charakteryzuje się nie tylko wyższą wytrzymałością na węzle, ale również znacznie zmniejszony jest efekt pamięci – przypon można łatwo wyprostować. Neoprenowy pasek szpuli może być również używany jako opaska do wędki. Nawój równoległy.

- Tonący
- Ekstremalna wytrzymałość na węzle
- Bardzo wysoka odporność na ścieranie
- Ekstremalnie niskie tarcie
- Bardzo wysoka wytrzymałość na uszkodzenia
- Mała rozciągliwość
- Brak efektu pamięci
- Wykonano w Japonii



Nr. Art.	Kolor	Pojemność m	Ø mm	Wytrzymałość kg	Wytrzymałość lb	Ilość pc.
12956-526	clear	30	0.26	4.50	10.0	1
12956-528	clear	30	0.285	5.40	12.0	1
12956-523	clear	30	0.235	3.60	8.0	1
12956-533	clear	30	0.33	7.30	16.0	1
12956-537	clear	30	0.37	9.10	20.0	1
12956-543	clear	30	0.435	11.30	25.0	1
12956-547	clear	30	0.47	13.60	30.0	1
12956-557	clear	30	0.57	18.10	40.0	1
12956-564	clear	30	0.64	22.70	50.0	1
12956-570	clear	30	0.70	27.20	60.0	1
12956-578	clear	30	0.78	31.80	70.0	1
12956-583	clear	30	0.83	36.30	80.0	1
12956-598	clear	30	0.98	45.40	100.0	1



## SALTIGA NYLON LEADER

### MATERIAŁ NA PRZYPONY | PRZEZROCZYSTY

Wysokiej klasy nylonowy materiał przyponowy. Bardzo wysoka wytrzymałość na węzle, a mimo to materiał jest elastyczny i łatwy w użyciu. Dzięki specjalnej strukturze materiału efekt pamięci jest znacznie zmniejszony – przypon można bardzo łatwo wygładzić i wyprostować. Neoprenowa opaska na szpulę może być również używana jako pasek zabezpieczający lub spinający na wędkę. Uzwojenie równoległe, brak efektu pamięci.

- Wysoki wytrzymałość liniowa
- Doskonała wytrzymałość na węzle
- Optymalna rozciągliwość
- Bardzo wysoka elastyczność
- Brak efektu pamięci
- Wykonano w Japonii



Nr. Art.	Kolor	Pojemność m	Ø mm	Wytrzymałość kg	Wytrzymałość lb	Ilość pc.
12957-547	clear	50	0.47	13.60	30.0	1
12957-557	clear	50	0.57	18.10	40.0	1
12957-564	clear	50	0.64	22.70	50.0	1
12957-570	clear	50	0.70	27.20	60.0	1
12957-574	clear	50	0.74	31.80	70.0	1
12957-578	clear	50	0.78	36.30	80.0	1
12957-591	clear	50	0.91	45.40	100.0	1
12957-598	clear	50	0.98	59.00	130.0	1
12957-511	clear	50	1.17	77.10	170.0	1



# LURE PROGRAM 2025







## PRZYŃĘTY TWARDE, WOBLERY

Ekskluzywny japoński model woblera z serii DAIWA Tournament o doskonałej jakości wykończenia, perfekcyjnym lakierze, wykonywany w 100% w Japonii. Nie słabnie trend polegający na coraz większym skupianiu uwagi na jakości woblerów, które nawet w ramach tej samej serii potrafią silnie różnić się pod względem pracy. W przypadku woblerów DAIWA Tournament możemy być pewni optymalnej pracy wszystkich modeli oraz sprawdzonej w trakcie licznych testów i wielu godzin potowów skuteczności. Nowe woblery Tournament są wolne od zawartości ołowiu i wyposażone w oryginalne kotwice DAIWA SaqSas prosto z Japonii. (wyjątek: model XL Shiner wyposażony jest w kotwicę marki Owner).

Z woblerami Tournament w swoim asortymencie możecie nastawiać się na wiele udanych wędkarskich dni.

## TOURNAMENT MEGA SCOUTER | 1064FG

PRZYŃĘTA TWARDA | PŁYWAJĄCY | GŁĘBOKO SCHODZĄCY

68mm Mega Scouter to bardzo aktywnie poruszający się, pływający wobler z dużym sterem, który bardzo szybko, dynamicznymi, krótkimi zrywami schodzi na swoją właściwą głębokość roboczą. Grzechotki w jego wnętrzu wysyłają silne sygnały dźwiękowe oraz wibracje, które w trakcie prowadzenia wyczuwalne są na wędce. Bodźce te z reguły aktywują również bardziej letargiczne drapieżniki podnosząc znacznie częstotliwość brań. Obciążniki są tak rozmieszczone, iż po silniejszym szarpnięciu wędką główny ciężarek przesuwają się do środka umożliwiając jeszcze ostrzejszy kąt schodzenia przyspieszając osiągnięcie właściwej głębokości.

- **Kategoria:** wobler
- **Korpus przynęty:** jednoczęściowy
- **Rodzaj:** z grzechotkami
- **Haczyki:** 2 kotwice SaqSas
- **Zachowanie na powierzchni:** pływający
- **Rodzaj nurkowania:** głęboko-schodzący (deep runner)
- **Głębokość nurkowania:** ok. 3.5-5.0m, troling do ponad 5.0m
- **Łowiska:** wody stojące
- **Ryba docelowa:** okoń, sandacz, szczupak
- **Wykonano w Japonii**

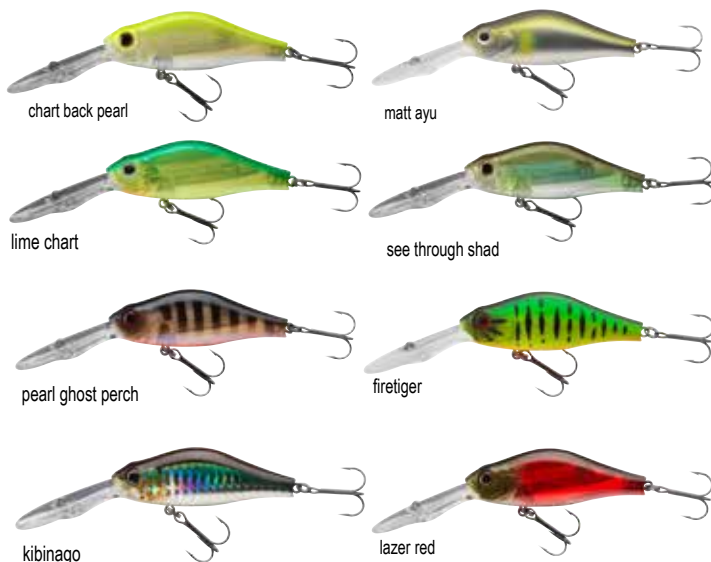

Nr. Art.	Kolor	Długość cm	Rozmiar kotwiczki	Waga g	Ilość pc.
16710-001	chart back pearl	6.8	4	14.0	1
16710-002	matt ayu	6.8	4	14.0	1
16710-003	lime chart	6.8	4	14.0	1
16710-004	see through shad	6.8	4	14.0	1
16710-005	pearl ghost perch	6.8	4	14.0	1
16710-006	firetiger	6.8	4	14.0	1
16710-007	kibinago	6.8	4	14.0	1
16710-008	lazer red	6.8	4	14.0	1



## TOURNAMENT XL SHINER | 130F-MR

PRZYŃĘTA TWICHINGOWA | PŁYWAJĄCY | ŚREDNIA GŁĘBOKOŚĆ SCHODZENIA

Tournament XL Shiner 130F to wyjątkowy wobler do potowu sandaczy i szczupaków. Model 13cm stworzony został do obtawiania średnich warstw wody i porusza się na głębokościach od 1.2 do 2.0m - idealny na ciepłe, letnie miesiące, gdy ryby podchodzą bliżej powierzchni. Opatentowany system G.O.S. Balancer umożliwia bardzo dalekie zarzucanie. Shiner to model Silent, a więc nie posiada grzechotek, co predysponuje go do potowu w silnie obtawianych wodach, gdzie ryby są bardziej płochliwe i ostrożne. Dzięki swej wyporności doskonale nadaje się do techniki „bottom bouncing”, w której podprowadzamy woblera regularnie do kolejnych zawad i zatrzymujemy go tuż przed, by mógł się nieco wynurzyć i przepłynąć nad nimi bez zaczepiania się. Specjalna konstrukcja steru świetnie sprawdza się podczas twitchowania. Oczywiście ten wobler także w 100% produkowany jest w Japonii.

- **Kategoria:** przynęta twichingowa
- **Korpus przynęty:** jednoczęściowy
- **Rodzaj:** cichy G.O.S. System Gravity Oscillation
- **Haczyki:** 2 kotwice Owner
- **Zachowanie na powierzchni:** pływające
- **Rodzaj nurkowania:** średnio głęboko-schodzący (medium deep runner)
- **Głębokość nurkowania:** ok. 1.2-2.0m
- **Łowiska:** wody stojące i płynące
- **Technika prezentacji:** twiching
- **Ryba docelowa:** sandacz, szczupak
- **Wykonano w Japonii**



## TOURNAMENT BABY MINNOW | 60SP

PRZYŃĘTA TYPU „MINI TWICHBAIT“ | ZEROWA PŁYWALNOŚĆ | PŁYTKO PŁYWAJĄCY

Klasyczny wobler w kształcie Minnow nadaje się doskonale do łowienia okoni, pstrągów i boleni. Dzięki nieruchomemu obciążeniu i stabilnemu środkowi ciężkości Baby Minnow 60SP świetnie nadaje się do potowu w nurcie. Brak grzechotek sprawia, że dużą skutecznością wykazuje się w silnie obtawianych wodach, gdzie woblery z grzechotkami raczej odstraszą działanie. Prawdziwy wymiatacz pstrągów!

- **Kategoria:** przynęta mini twiching
- **Korpus przynęty:** jednoczęściowy
- **Rodzaj:** cichy (bez grzechotek)
- **Haczyki:** 2 kotwice SaqSas
- **Zachowanie:** zawieszanie (suspending)
- **Głębokość nurkowania:** ok. 0.3-0.8m
- **Łowiska:** wody stojące i płynące
- **Techniki prezentacji:** równe prowadzenie, twiching, zwijanie z pauza
- **Ryba docelowa:** okoń, pstrąg, boleń
- **Wykonano w Japonii**

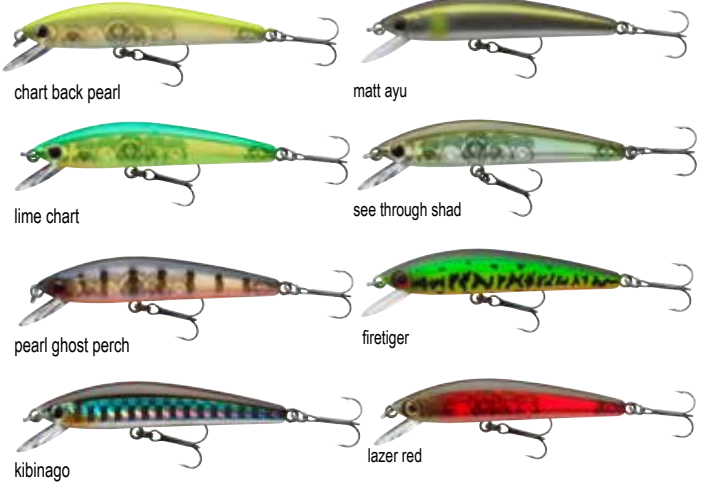
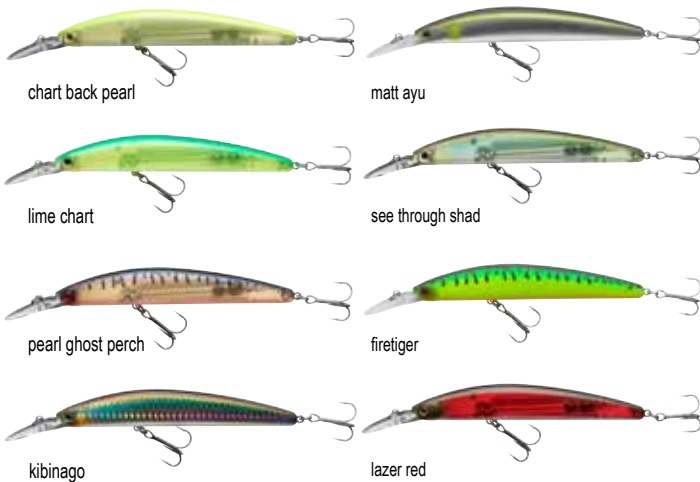

Nr. Art.	Kolor	Długość cm	Rozmiar kotwiczki	Waga g	Ilość pc.
16710-101	chart back pearl	13.0	2	22.5	1
16710-102	matt ayu	13.0	2	22.5	1
16710-103	lime chart	13.0	2	22.5	1
16710-104	see through shad	13.0	2	22.5	1
16710-105	pearl ghost perch	13.0	2	22.5	1
16710-106	firetiger	13.0	2	22.5	1
16710-107	kibinago	13.0	2	22.5	1
16710-108	lazer red	13.0	2	22.5	1

Nr. Art.	Kolor	Długość cm	Rozmiar kotwiczki	Waga g	Ilość pc.
16710-501	chart back pearl	6.0	10	3.5	1
16710-502	matt ayu	6.0	10	3.5	1
16710-503	lime chart	6.0	10	3.5	1
16710-504	see through shad	6.0	10	3.5	1
16710-505	pearl ghost perch	6.0	10	3.5	1
16710-506	firetiger	6.0	10	3.5	1
16710-507	kibinago	6.0	10	3.5	1
16710-508	lazer red	6.0	10	3.5	1

## TOURNAMENT DOUBLE CLUTCH | 60SP-G

PRZYŃĘTA TYPU „MINI TWICHBAIT“ | ZEROWA PŁYWALNOŚĆ | PŁYTKO PŁYWAJĄCY

Najmniejszy 60mm przedstawiciel rodziny Double Clutch. Praca suspendera 60SP jest połączeniem kolebiących i kotyszających ruchów, które świetnie sprawdzają się podczas prezentacji nowoczesnymi technikami, jak jerkowanie, twitchowanie itp. oraz w trakcie jednostajnego prowadzenia i trollingu. Poprzez opatentowany system Silent G.O.S. Balancer mimo niedużej wagi woblerem da się naprawdę daleko zarzucić.

Double Clutch 60SP to świetny wybór na wody poddawane silnej wędkarskiej presji. W czasie naszych testów okazał się prawdziwym wymiataczem okoni i pstrągów.

- **Kategoria:** przynęta mini twitching
- **Korpus przynęty:** jednoczęściowy
- **Rodzaj:** cichy G.O.S. System Gravity Oscillation
- **Haczyki:** 2 kotwice SaqSas
- **Zachowanie:** zawieszanie (suspending)
- **Głębokość nurkowania:** ok. 0.5-1.3m, troling do ok. 1.8m
- **Techniki prezentacji:** twitching, jerkbaiting, troling
- **Ryba docelowa:** okoń, pstrąg
- **Wykonano w Japonii**

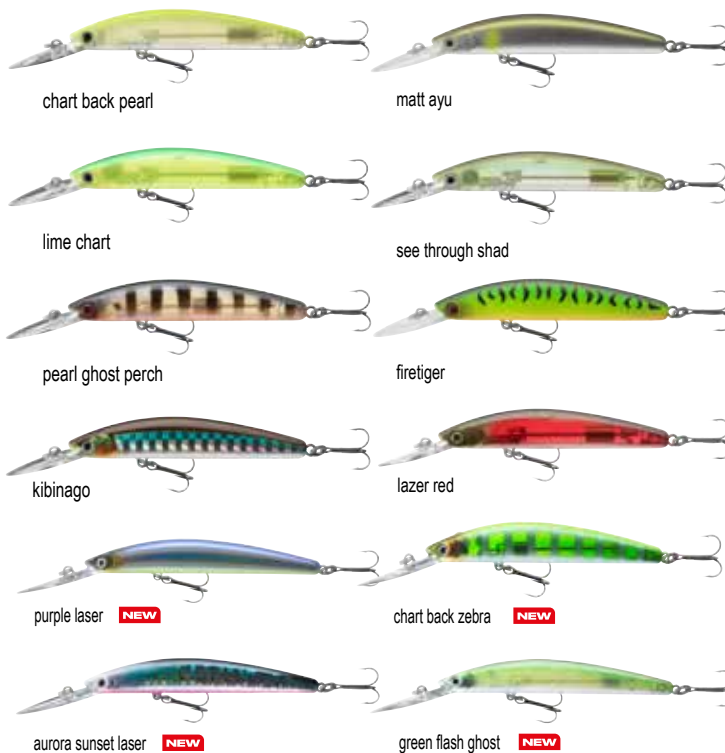
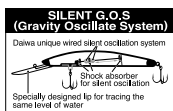

Nr. Art.	Kolor	Długość cm	Rozmiar kotwiczki	Waga g	Ilość pc.
16710-201	chart back pearl	6.0	12	3.6	1
16710-202	matt ayu	6.0	12	3.6	1
16710-203	lime chart	6.0	12	3.6	1
16710-204	see through shad	6.0	12	3.6	1
16710-205	pearl ghost perch	6.0	12	3.6	1
16710-206	firetiger	6.0	12	3.6	1
16710-207	kibinago	6.0	12	3.6	1
16710-208	lazer red	6.0	12	3.6	1
<b>NEW</b> 16710-209	purple laser	6.0	12	3.6	1
<b>NEW</b> 16710-210	chart back zebra	6.0	12	3.6	1
<b>NEW</b> 16710-211	aurora sunset laser	6.0	12	3.6	1
<b>NEW</b> 16710-212	green flash ghost	6.0	12	3.6	1

## TOURNAMENT DOUBLE CLUTCH | 75SP-G

PRZYŃĘTA TWICHINGOWA | ZEROWA PŁYWALNOŚĆ |  
PŁYTKO PŁYWAJĄCY

Tournament Double Clutch 75SP to jeden z najpopularniejszych woblerów w Japonii, gdzie popętnił już wiele spektakularnych połowów. Podczas naszych testów nawet podczas monotonnego zwijania był w stanie spowodować do ataku liczne okonie i szczupaki. Smukły korpus doskonale imituje niewielką rybę jak np. ukleja. Double Clutch to suspender, którego prowadzić możemy z bardzo małą prędkością. Porusza się kolebiąco-kotyszającymi ruchami świetnie sprawdzającymi się przy twitchowaniu i jerkowaniu.

- **Kategoria:** przynęta twichingowa
- **Korpus przynęty:** jednoczęściowy
- **Rodzaj:** cichy G.O.S. System Gravity Oscillation
- **Haczyki:** 2 kotwice SaqSas
- **Zachowanie:** zawieszanie (suspending)
- **Głębokość nurkowania:** ok. 0.5-1.5m, troling do ok. 2.0m
- **Techniki prezentacji:** równe prowadzenie, twitching, zwijanie z pauza
- **Ryba docelowa:** okoń, szczupak
- **Wykonano w Japonii**

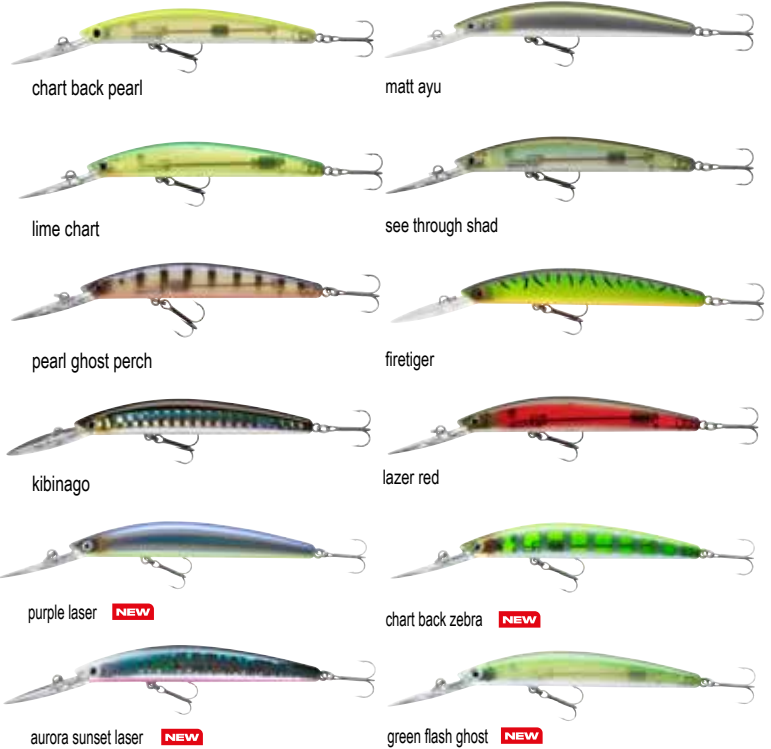

Nr. Art.	Kolor	Długość cm	Rozmiar kotwiczki	Waga g	Ilość pc.
16710-301	chart back pearl	7.5	10	5.0	1
16710-302	matt ayu	7.5	10	5.0	1
16710-303	lime chart	7.5	10	5.0	1
16710-304	see through shad	7.5	10	5.0	1
16710-305	pearl ghost perch	7.5	10	5.0	1
16710-306	firetiger	7.5	10	5.0	1
16710-307	kibinago	7.5	10	5.0	1
16710-308	lazer red	7.5	10	5.0	1
<b>NEW</b> 16710-309	purple laser	7.5	10	5.0	1
<b>NEW</b> 16710-310	chart back zebra	7.5	10	5.0	1
<b>NEW</b> 16710-311	aurora sunset laser	7.5	10	5.0	1
<b>NEW</b> 16710-312	green flash ghost	7.5	10	5.0	1

## TOURNAMENT DOUBLE CLUTCH | 95SP-G

PRZYŃĘTA TWICHINGOWA | ZEROWA PŁYWALNOŚĆ | ŚREDNIA GŁĘBOKOŚĆ SCHODZENIA

Większy brat wersji 75mm. Double Clutch należą do najskuteczniejszych woblerów na japońskim rynku. Smukły korpus doskonale imituje niewielką ofiarę jak choćby ukleję. Jako „Suspender” jest wyjątkowo łatwy w prowadzeniu. Krótkie, agresywne szarpnięcia wędką nadają mu bardzo atrakcyjne, nęcące ruchy, które nie umkną uwadze żadnego drapieżnika. Opatentowany system „Silent Gravity Oscillating System” pozwala na oddawanie bardzo dalekich rzutów. Clutch 95SP doskonale nadaje na silnie obtawiane wody, w których modele z grzechotkami nie są w stanie wiele zdziałać. Świetny do nocnego potowu sandaczy.

- **Kategoria:** przynęta twichingowa
- **Korpus przynęty:** jednoczęściowy
- **Rodzaj:** cichy G.O.S. System Gravity Oscillation
- **Haczyki:** 3 kotwice SaqSas
- **Zachowanie:** zawieszanie (suspending)
- **Głębokość nurkowania:** ok. 1.5-2.5m, troling do ok. 3.0m
- **Techniki prezentacji:** równe prowadzenie, twiching, zwijanie z pauza
- **Ryba docelowa:** sandacz, szczupak
- **Wykonano w Japonii**

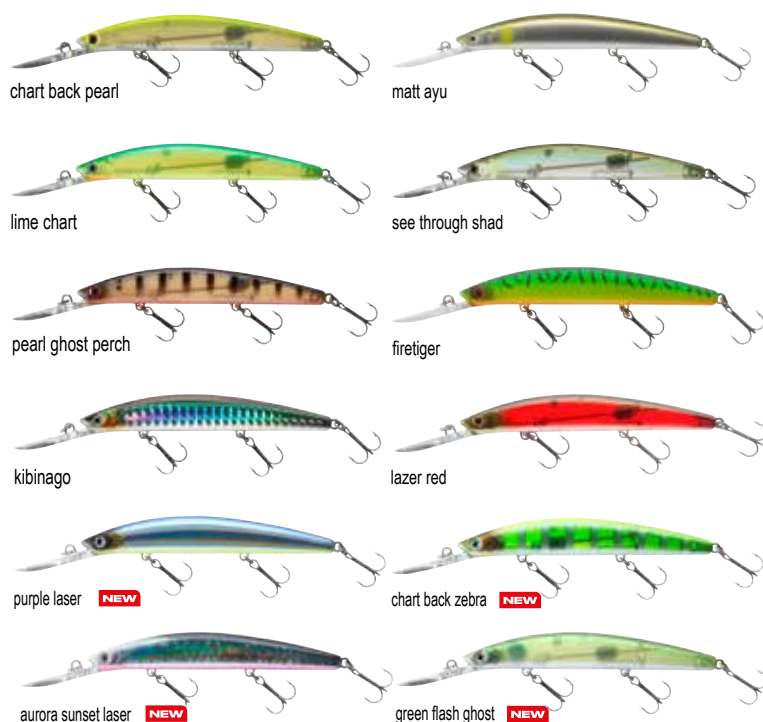
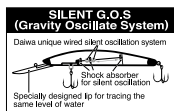

Nr. Art.	Kolor	Długość cm	Rozmiar kotwiczki	Waga g	Ilość pc.
16710-401	chart back pearl	9.5	8	8.8	1
16710-402	matt ayu	9.5	8	8.8	1
16710-403	lime chart	9.5	8	8.8	1
16710-404	see through shad	9.5	8	8.8	1
16710-405	pearl ghost perch	9.5	8	8.8	1
16710-406	firetiger	9.5	8	8.8	1
16710-407	kibinago	9.5	8	8.8	1
16710-408	lazer red	9.5	8	8.8	1
<b>NEW</b> 16710-409	purple laser	9.5	8	8.8	1
<b>NEW</b> 16710-410	chart back zebra	9.5	8	8.8	1
<b>NEW</b> 16710-411	aurora sunset laser	9.5	8	8.8	1
<b>NEW</b> 16710-412	green flash ghost	9.5	8	8.8	1

## TOURNAMENT SPIKE | 53SP-MR

PRZYŃĘTA TYPU „MINI TWICHBAIT“ | ZEROWA PŁYWALNOŚĆ | ŚREDNIA GŁĘBOKOŚĆ SCHODZENIA

Spike opracowany został przez DAIWA we współpracy z jednym z najbardziej znanych łowców okoni w Japonii Toshi Namiki'm. Spike to wobler na średnie głębokości, który zanurza się błyskawicznie po rozpoczęciu prowadzenia. Dzięki temu wabik dłużej przebywa na właściwej głębokości świetnie nadając się do obławiania głębokich przybrzeżnych obszarów.

Specjalna konstrukcja i kompaktowe wymiary umożliwiają osiąganie dużych odległości wyrzutowych - idealnie do łowienia z kotwotkami castingowymi. Spike nadaje się świetnie do łowienia okoni, boleni oraz sandacza.

- Korpus przynęty: jednoczęściowy
- Rodzaj: system oscylacji masy regulowany kulką (z lekkim grzechotaniem)
- Haczyki: 2 kotwice SaqSas
- Zachowanie: zawieszanie (suspending)
- Rodzaj nurkowania: średnio głęboko-schodzący (medium deep runner)
- Głębokość nurkowania: ok. 2.0m, troling do ok. 2.5m
- Techniki prezentacji: równe prowadzenie, twiching, zwijanie z pauza
- Ryba docelowa: okoń, sandacz, boleń
- Wykonano w Japonii



## TOURNAMENT BABY CRANK | 35F-SR

PRZYŃĘTA TYPU „MINI CRANKBAIT“ | PŁYWAJĄCY | PŁYTKO PŁYWAJĄCY

Jeden z najmniejszych w asortymencie - 35mm Baby Crank już przy niewielkiej prędkości generuje silne wibracje i porusza się bardzo energicznie. Cienki ster wykonany jest z bardzo wytrzymałego tworzywa i szybko sprowadza przynętę na właściwą głębokość. Poprzez urozmaicone prowadzenie doprowadzimy w szczególności okonie do szatu, prowokując do wiele agresywnych ataków. Ten pływający wobler nadaje się bardzo dobrze do podawania pod wiszącymi nad wodą krzakami, gdzie często grasują pstrągi.

- Kategoria: mini crankbait
- Korpus przynęty: jednoczęściowy
- Rodzaj: cichy (bez grzechotek)
- Haczyki: 2 kotwice SaqSas
- Zachowanie na powierzchni: pływający
- Rodzaj nurkowania: płytko-schodzący (shallow runner)
- Głębokość nurkowania: ok. 0.3-1.5m
- Techniki prezentacji: równe prowadzenie, twiching, zwijanie z pauza
- Ryba docelowa: okoń, pstrąg, kleń
- Wykonano w Japonii



Nr. Art.	Kolor	Długość cm	Rozmiar kotwiczki	Waga g	Ilość pc.
16710-601	chart back pearl	5.3	8	5.0	1
16710-602	matt ayu	5.3	8	5.0	1
16710-603	lime chart	5.3	8	5.0	1
16710-604	see through shad	5.3	8	5.0	1
16710-605	pearl ghost perch	5.3	8	5.0	1
16710-606	firetiger	5.3	8	5.0	1
16710-607	kibinago	5.3	8	5.0	1
16710-608	lazer red	5.3	8	5.0	1

Nr. Art.	Kolor	Długość cm	Rozmiar kotwiczki	Waga g	Ilość pc.
16710-701	chart back pearl	3.5	12	3.5	1
16710-702	matt ayu	3.5	12	3.5	1
16710-703	lime chart	3.5	12	3.5	1
16710-704	see through shad	3.5	12	3.5	1
16710-705	pearl ghost perch	3.5	12	3.5	1
16710-706	firetiger	3.5	12	3.5	1
16710-707	kibinago	3.5	12	3.5	1
16710-708	lazer red	3.5	12	3.5	1

## TOURNAMENT CURRENT MASTER | 93F-SR

PRZYŃĘTA TWICHINGOWA | PŁYWAJĄCY | PŁYTKO PŁYWAJĄCY

Tournament Current Master SR przeznaczony jest do potowu w górnych warstwach wody, szczególnie skuteczny na boleń! Ze względu na kształt swojego korpusu oraz steru może być prowadzony bardzo szybko, gdyż nie odbija na boki - idealnie na szybki nurt. Swoją pełną potencjał rozwija podczas zróżnicowanej prezentacji - Current Master doskonale prowokuje drapieżniki do ataku, również gdy pozwalamy mu tańczyć w nurcie w jednym miejscu.

- **Kategoria:** przynęta twichingowa
- **Korpus przynęty:** jednoczęściowy
- **Rodzaj:** cichy system oscylacji masy Mag Lock
- **Haczyki:** 2 kotwice SaqSas
- **Zachowanie na powierzchni:** pływak
- **Rodzaj nurkowania:** płytko-schodzący (shallow runner)
- **Głębokość nurkowania:** ok. 0.8-1.5m
- **Łowiska:** wody stojące i płynące
- **Techniki prezentacji:** równe prowadzenie, twiching, zwijanie z pauza
- **Prędkość prowadzenia:** szybko
- **Ryba docelowa:** okoń, pstrąg, boleń, sandacz, szczupak
- **Wykonano w Japonii**

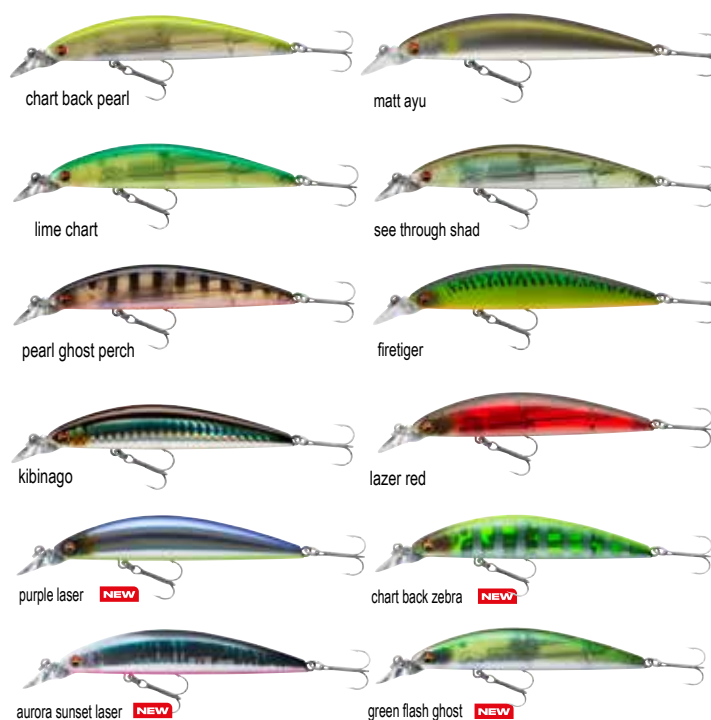

Nr. Art.	Kolor	Długość cm	Rozmiar kotwiczki	Waga g	Ilość pc.
16711-001	chart back pearl	9.3	6	12.0	1
16711-002	matt ayu	9.3	6	12.0	1
16711-003	lime chart	9.3	6	12.0	1
16711-004	see through shad	9.3	6	12.0	1
16711-005	pearl ghost perch	9.3	6	12.0	1
16711-006	firetiger	9.3	6	12.0	1
16711-007	kibinago	9.3	6	12.0	1
16711-008	lazer red	9.3	6	12.0	1
<b>NEW</b> 16711-009	purple laser	9.3	6	12.0	1
<b>NEW</b> 16711-010	chart back zebra	9.3	6	12.0	1
<b>NEW</b> 16711-011	aurora sunset laser	9.3	6	12.0	1
<b>NEW</b> 16711-012	green flash ghost	9.3	6	12.0	1

## TOURNAMENT CURRENT MASTER | 93F-DR

PRZYŃĘTA TWICHINGOWA | PŁYWAJĄCY | GŁĘBOKO SCHODZĄCY

Prawdziwa tajemna broń na sandacze, okonie i boleń. 93mm model DR przeznaczony jest do obtawiania średnich warstw wody. Opatentowany „Mag Lock Silent Weight Oscillate System” przesuwający środek ciężkości przy wyrzuceniu pozwala na uzyskiwanie bardzo solidnych odległości. Specjalna konstrukcja korpusu oraz steru sprawia, że wobler ten świetnie nadaje się do towienia w silnym nurcie. Mocno rotujące i kolebiające ruchy sprawiają, że Current Master idealnie nadaje się do twitchowania oraz techniki Stop- and Go.



- **Kategoria:** przynęta twichingowa
- **Korpus przynęty:** jednoczęściowy
- **Rodzaj:** cichy system oscylacji masy Mag Lock
- **Haczyki:** 2 kotwice SaqSas
- **Zachowanie na powierzchni:** pływające
- **Rodzaj nurkowania:** głęboko-schodzący (deep runner)
- **Głębokość nurkowania:** ok. 2.0-3.0m
- **Łowiska:** wody stojące i płynące
- **Techniki prezentacji:** równe prowadzenie, twitching, zwiżanie z pauza
- **Prędkość prowadzenia:** szybko
- **Ryba docelowa:** okoń, pstrąg, boleń, sandacz, szczupak
- **Wykonano w Japonii**

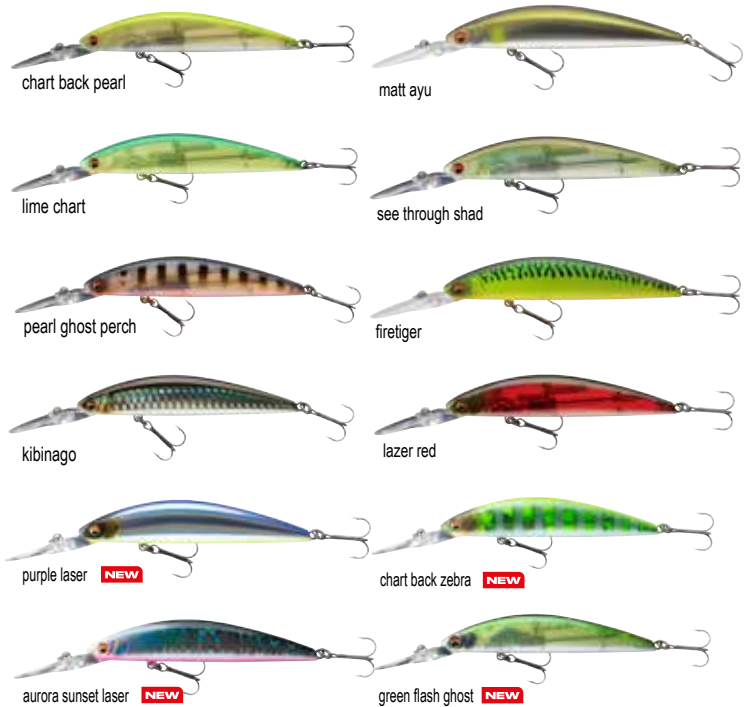
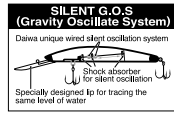

Nr. Art.	Kolor	Długość cm	Rozmiar kotwiczki	Waga g	Ilość pc.
16711-101	chart back pearl	9.3	6	12.0	1
16711-102	matt ayu	9.3	6	12.0	1
16711-103	lime chart	9.3	6	12.0	1
16711-104	see through shad	9.3	6	12.0	1
16711-105	pearl ghost perch	9.3	6	12.0	1
16711-106	firetiger	9.3	6	12.0	1
16711-107	kibinago	9.3	6	12.0	1
16711-108	lazer red	9.3	6	12.0	1
<b>NEW</b> 16711-109	purple laser	9.3	6	12.0	1
<b>NEW</b> 16711-110	chart back zebra	9.3	6	12.0	1
<b>NEW</b> 16711-111	aurora sunset laser	9.3	6	12.0	1
<b>NEW</b> 16711-112	green flash ghost	9.3	6	12.0	1

## TOURNAMENT WISE MINNOW | 50FS

### PRZYŃĘTA TYPU „MINNOW” | SZYBKO TONAĆCY

Doskonały wobler do ultra lekkiego połowu. Stosunkowo szybkie zanurzenie sprawia, że Wise Minnow 50FS idealnie nadaje się do obławiania dotków i rynien w potokach oraz rzekach. Wolframowy obciążnik umocowany jest nieruchomo w korpusie zapewniając woblerowi stabilną pracę także w silnym nurcie. Wise Minnow porusza się kolebiącymi ruchami bardzo skutecznie przyciągając uwagę pstrągów oraz okoni.

- **Kategoria:** przynęta typu minnow
- **Korpus przynęty:** jednoczęściowy
- **Rodzaj:** cichy (bez grzechotek)
- **Haczyki:** 2 kotwice SaqSas
- **Zachowanie:** szybkie tonięcie (fast sinking)
- **Łowiska:** rzeki i wody płynące
- **Techniki prezentacji:** równe prowadzenie, twiching, zwijanie z pauza
- **Ryba docelowa:** okoń, pstrąg
- **Wykonano w Japonii**



chart back pearl



matt ayu



lime chart



see through shad



pearl ghost perch



firetiger



kibinago



lazer red



purple laser **NEW**



chart back zebra **NEW**



aurora sunset laser **NEW**



green flash ghost **NEW**

Nr. Art.	Kolor	Długość cm	Rozmiar kotwiczki	Waga g	Ilość pc.
16711-201	chart back pearl	5.0	12	5.2	1
16711-202	matt ayu	5.0	12	5.2	1
16711-203	lime chart	5.0	12	5.2	1
16711-204	see through shad	5.0	12	5.2	1
16711-205	pearl ghost perch	5.0	12	5.2	1
16711-206	firetiger	5.0	12	5.2	1
16711-207	kibinago	5.0	12	5.2	1
16711-208	lazer red	5.0	12	5.2	1
<b>NEW</b> 16711-220	purple laser	5.0	12	5.2	1
<b>NEW</b> 16711-221	chart back zebra	5.0	12	5.2	1
<b>NEW</b> 16711-222	aurora sunset laser	5.0	12	5.2	1
<b>NEW</b> 16711-223	green flash ghost	5.0	12	5.2	1



## TOURNAMENT WISE MINNOW | 70FS

### PRZYŃĘTA TYPU „MINNOW” | SZYBKO TONAĆCY

Ten tonący model dolatuje bardzo daleko i pozwala dokładnie przeszukać poszczególne warstwy wody - szczególnie jesienią oraz zimą, kiedy pływające woblerki docierają często do swoich granic pozwala na skuteczne obłowienie obszarów znajdujących się bliżej dna. Wolframowe obciążenie przymocowane jest do korpusu nieruchomo, dzięki czemu Wise Minnow 70FS bardzo stabilnie pracuje również w silnym nurcie.

- **Kategoria:** przynęta typu minnow
- **Korpus przynęty:** jednoczęściowy
- **Rodzaj:** cichy (bez grzechotek)
- **Haczyki:** 2 kotwice SaqSas
- **Zachowanie:** szybkie tonięcie (fast sinking)
- **Łowiska:** rzeki i wody płynące
- **Techniki prezentacji:** równe prowadzenie, twiching, zwijanie z pauza
- **Ryba docelowa:** okoń, pstrąg
- **Wykonano w Japonii**

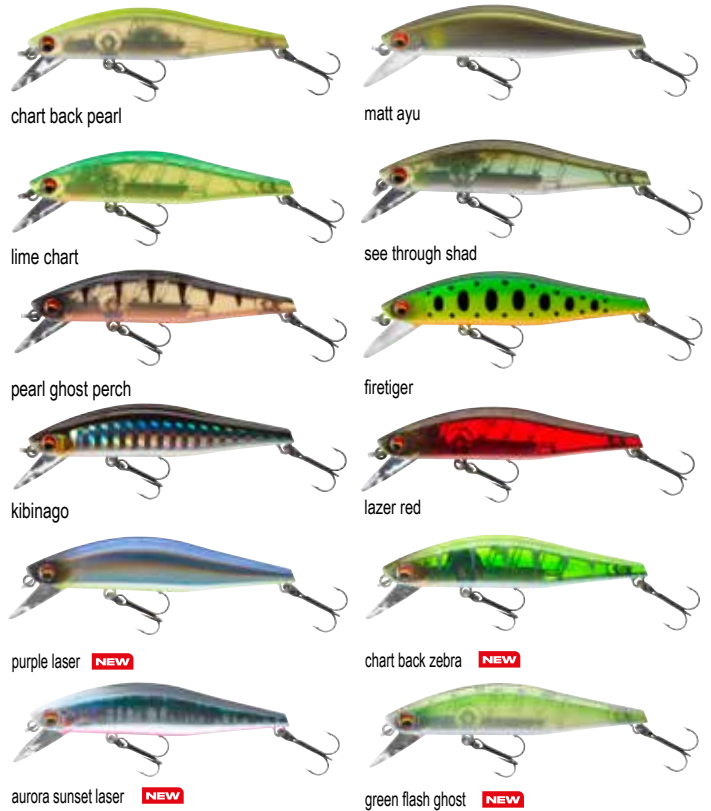

Nr. Art.	Kolor	Długość cm	Rozmiar kotwiczki	Waga g	Ilość pc.
16711-301	chart back pearl	7.0	10	7.5	1
16711-302	matt ayu	7.0	10	7.5	1
16711-303	lime chart	7.0	10	7.5	1
16711-304	see through shad	7.0	10	7.5	1
16711-305	pearl ghost perch	7.0	10	7.5	1
16711-306	firetiger	7.0	10	7.5	1
16711-307	kibinago	7.0	10	7.5	1
16711-308	lazer red	7.0	10	7.5	1
<b>NEW</b> 16711-320	purple laser	7.0	10	7.5	1
<b>NEW</b> 16711-321	chart back zebra	7.0	10	7.5	1
<b>NEW</b> 16711-322	aurora sunset laser	7.0	10	7.5	1
<b>NEW</b> 16711-323	green flash ghost	7.0	10	7.5	1



## TOURNAMENT TIGHTWAVE SHAD

NEW

PRZYŃĘTA TYPU „MINNOW” | PŁYWAJĄCY | PŁYTKO PŁYWAJĄCY

Tight Wave Shad to klasyczny twitchbait, który tworzy silne ruchy flankujące i generuje dużą turbulencję pod wodą. Jest to idealna przynęta do nocnego potowu sandacza w płytkich wodach! Dzięki przezroczystej powierzchni i wewnętrznej folii holograficznej ta przynęta będzie generować szybkie błyski przy każdym najmniejszym drgnięciu i przyciągać uwagę drapieżników.

Wykonane w Japonii.

- **Kategoria:** przynęta typu minnow
- **Korpus przynęty:** jednoczęściowy
- **Haczyki:** 2 kotwice SaqSas
- **Zachowanie na powierzchni:** pływak
- **Głębokość nurkowania:** ok. 0.8-1.5m
- **Techniki prezentacji:** równe prowadzenie, twitching, zwijanie z pauza
- **Prędkość prowadzenia:** wolno i szybko
- **Ryba docelowa:** okoń, pstrąg, kleń, sandacz, szczupak
- **Wykonano w Japonii**



pearl ghost perch



see through shad



see through ayu



wakasagi



green ghost

**SaqSas**  
New Fishing Technology  
驚異の貫通力



Nr. Art.	Kolor	Długość mm	Rozmiar kotwiczki	Waga g	Ilość pc.
16712-001	pearl ghost perch	75	8	9.0	1
16712-002	see through shad	75	8	9.0	1
16712-003	see through ayu	75	8	9.0	1
16712-004	wakasagi	75	8	9.0	1
16712-005	green ghost	75	8	9.0	1

# TOURNAMENT



## TOURNAMENT MINNOW

Dwa nowe modele woblerów Minnows z serii Tournament są przeznaczone do połowu w górnych warstwach wody i idealnie nadają się do nocnego łowienia sandaczy lub gdy drapieżniki żerują blisko powierzchni wody. Dzięki systemowi Silent G.O.S. Oscillate System wobler może być precyzyjnie zarzucany na duże odległości, praktycznie bez wysiłku. Idealny do twitchingu i jerkowania.

Model 120mm posiada wyjątkowo mocne kotwice.



- **Kategoria:** przynęta twitchingowa
- **Korpus przynęty:** jednoczęściowy
- **Rodzaj:** cichy system oscylacji (wykonany z mosiądzu)
- **Haczyki:** 2 kotwice SaqSas
- **Zachowanie:** zawieszanie (suspending)
- **Techniki prezentacji:** twitching, jerkbaiting
- **Wykonano w Japonii**

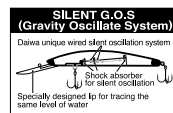

pearl ghost perch



kibinago



aurora zebra



ayu



gold lense



golden shiner

## TOURNAMENT MINNOW | 95SP

PRZYNĘTA TWICHINGOWA | ZEROWA PŁYWALNOŚĆ | PŁYTKO PŁYWAJĄCY

Nr. Art.	Kolor	Długość cm	Waga g	Ilość pc.
16711-601	pearl ghost perch	9.5	9.5	1
16711-602	kibinago	9.5	9.5	1
16711-603	aurora zebra	9.5	9.5	1
16711-604	ayu	9.5	9.5	1
16711-605	gold lense	9.5	9.5	1
16711-606	golden shiner	9.5	9.5	1

## TOURNAMENT MINNOW | 120SP

PRZYNĘTA TWICHINGOWA | ZEROWA PŁYWALNOŚĆ | PŁYTKO PŁYWAJĄCY

Nr. Art.	Kolor	Długość cm	Waga g	Ilość pc.
16711-701	pearl ghost perch	12.0	14.5	1
16711-702	kibinago	12.0	14.5	1
16711-703	aurora zebra	12.0	14.5	1
16711-704	ayu	12.0	14.5	1
16711-705	gold lense	12.0	14.5	1
16711-706	golden shiner	12.0	14.5	1



## PRZYŃĘTY Z MIĘKKIEGO PLASTIKU

### TOURNAMENT D'FIN

Gumowa imitacja z klasycznym kopytem. Nawet bez główki porusza się bardzo nęcąco - w trakcie testów we Francji okazał się prawdziwym ulubieńcem okoni i sandaczy. Specjalna mieszanka gumy sprawia, że spokojnie można nią towić bez główki jigowej. Świetnie nadaje się do podawania na haku offsetowym -na przykład w mocno obrośniętych miejscówkach. Mieszanka gumy zawiera również aromat dodatkowo zwiększający atrakcyjność przynęty. Modele w różnych kolorach mogą być przechowywane razem bez obawy zafarbowania. Produkowane w Japonii.



# TOURNAMENT



goby



pepper ghost



smoke shad



motor oil ayu



chartreuse ayu



chartreuse



pearl



green/pearl



orange shiner



lime



rainbow shad



ayu



orange sunrise



UV crush candy



UV lime pearl



UV violet



UV perch



UV chartreuse tiger



UV hot tomato



UV real motor oil



UV flake pearl



UV chartreuse tiger



UV crush candy



UV violet



UV perch



UV hot tomato

## TOURNAMENT D'FIN | 75MM

### PRZYŃĘTA GUMOWA

Nr. Art.	Kolor	Długość cm	Ilość pc.
16500-008	motor oil ayu	7.5	10
16500-108	green/pearl	7.5	10
16500-208	chartreuse ayu	7.5	10
16500-308	chartreuse	7.5	10
16500-408	pearl	7.5	10
16500-508	ayu	7.5	10
16500-608	orange shiner	7.5	10
16501-208	lime	7.5	10
16501-408	rainbow shad	7.5	10
16502-108	UV crush candy	7.5	10
16502-208	UV lime pearl	7.5	10
16502-308	UV violet	7.5	10
16502-408	UV perch	7.5	10
16502-508	UV chartreuse tiger	7.5	10
16502-608	UV hot tomato	7.5	10
16502-708	UV real motor oil	7.5	10
16502-808	UV flake pearl	7.5	10
16502-908	orange sunrise	7.5	10
16504-308	goby	7.5	10
16504-508	pepper ghost	7.5	10
16504-608	smoke shad	7.5	10

## TOURNAMENT D'FIN | 100MM

### PRZYŃĘTA GUMOWA

Nr. Art.	Kolor	Długość cm	Ilość pc.
16500-010	motor oil ayu	10.0	7
16500-110	green/pearl	10.0	7
16500-210	chartreuse ayu	10.0	7
16500-310	chartreuse	10.0	7
16500-410	pearl	10.0	7
16500-510	ayu	10.0	7
16500-610	orange shiner	10.0	7
16501-210	lime	10.0	7
16501-410	rainbow shad	10.0	7
16502-110	UV crush candy	10.0	7
16502-210	UV lime pearl	10.0	7
16502-310	UV violet	10.0	7
16502-410	UV perch	10.0	7
16502-510	UV chartreuse tiger	10.0	7
16502-610	UV hot tomato	10.0	7
16502-710	UV real motor oil	10.0	7
16502-810	UV flake pearl	10.0	7
16502-910	orange sunrise	10.0	7
16504-310	goby	10.0	7
16504-510	pepper ghost	10.0	7
16504-610	smoke shad	10.0	7

## TOURNAMENT D'FIN | 125MM

### PRZYŃĘTA GUMOWA

Nr. Art.	Kolor	Długość cm	Ilość pc.
16500-012	motor oil ayu	12.5	5
16500-112	green/pearl	12.5	5
16500-212	chartreuse ayu	12.5	5
16500-312	chartreuse	12.5	5
16500-412	pearl	12.5	5
16500-512	ayu	12.5	5
16500-612	orange shiner	12.5	5
16501-212	lime	12.5	5
16501-412	rainbow shad	12.5	5
16502-112	UV crush candy	12.5	5
16502-212	UV lime pearl	12.5	5
16502-312	UV violet	12.5	5
16502-412	UV perch	12.5	5
16502-512	UV chartreuse tiger	12.5	5
16502-612	UV hot tomato	12.5	5
16502-712	UV real motor oil	12.5	5
16502-812	UV flake pearl	12.5	5
16502-912	orange sunrise	12.5	5
16504-312	goby	12.5	5
16504-512	pepper ghost	12.5	5
16504-612	smoke shad	12.5	5

## TOURNAMENT D'FIN | 150MM

### PRZYŃĘTA GUMOWA

Prawdziwy łowca okazów prosto z Japonii – dzięki dużemu zainteresowaniu, teraz dostępny także w wersji 15cm na sandacze i szczupaki. Materiał tej przynęty został wybrany nieco twardszy w porównaniu do mniejszych modeli, aby dłużej wytrzymać ataki potężnych szczupaków. Duży D'Fin o długości 15cm jest również idealny do potowu dużych sandaczy – specjalny smak kałamarnicy zwiększa częstotliwość brań. Wykonane w Japonii!

Nr. Art.	Kolor	Długość cm	Ilość pc.
16505-015	motor oil ayu	15.0	3
16505-115	chartreuse ayu	15.0	3
16505-215	pearl	15.0	3
16505-315	ayu	15.0	3
16505-415	lime	15.0	3
16505-515	UV lime pearl	15.0	3
16505-615	UV chartreuse tiger	15.0	3
16505-715	UV hot tomato	15.0	3
16505-815	UV real motor oil	15.0	3
16505-915	UV flake pearl	15.0	3



## PROGRAM MORSKI GRANDWAVE

W programie Grand Wave DAIWA prezentuje mały ale sprawdzony wybór morskich przyponów na Norwegię, Morze Bałtyckie oraz Północne. Wszystkie elementy zestawów zostały dobrane z zachowaniem najwyższych kryteriów jakościowych pod kątem wytrzymałości materiału i wykończenia. W tym programie cena nie jest najważniejsza, lecz jakość i efektywność działania!

### ZESTAW GRANDWAVE MACKEREL RIG 360°

Klasyczny przypon makrelowy z piórkami. Obrotowy koralek sprawia, że przypon nie skręca się i nie płącze, dzięki czemu może być używany wielokrotnie.

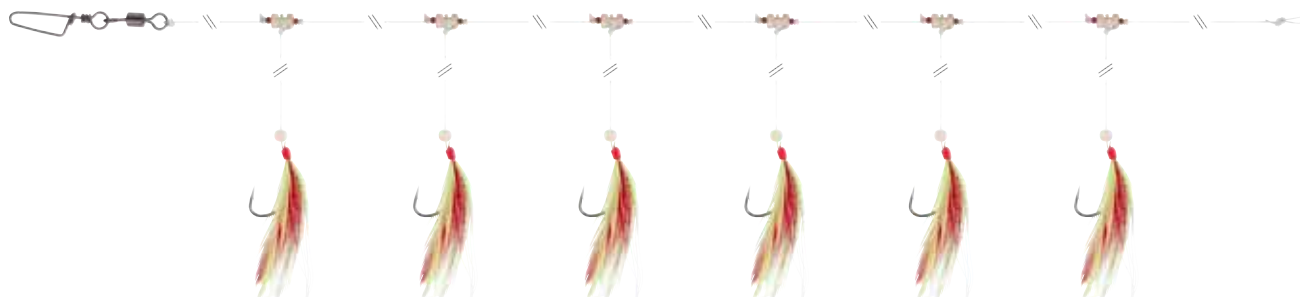

### ZESTAW GRANDWAVE MACKEREL RIG 360°

Z PIÓRAMI | CZERWONY / ŻÓŁTY

Nr. Art.	Kolor	Długość zestawu cm	Wielkość haczyka	Ø linki mm	Ø Ramię boczne mm	Ilość pc.
16517-210	red/yellow	135.0	2/0	0.60	0.40	1



### ZESTAW GRANDWAVE MACKEREL RIG 360°

Z PIÓRAMI | BIAŁO / CZERWONY

Nr. Art.	Kolor	Długość zestawu cm	Wielkość haczyka	Ø linki mm	Ø Ramię boczne mm	Ilość pc.
16517-211	white/red	135.0	2/0	0.60	0.40	1

### ZESTAW GRANDWAVE COD & POLLACK RIG

Mocny paternoster z prawdziwej rybiej skóry do potowu czarniaków i dorszy w Norwegii. Obrotowy koralek sprawia, że przypon nie skręca się i może być używany

przez wiele kolejnych dni. Koralek wykonany jest z bardzo wytrzymałego materiału ABS. Waleczne dorsze i czarniaki nie sprawiają większego problemu podczas holu i ładowania.

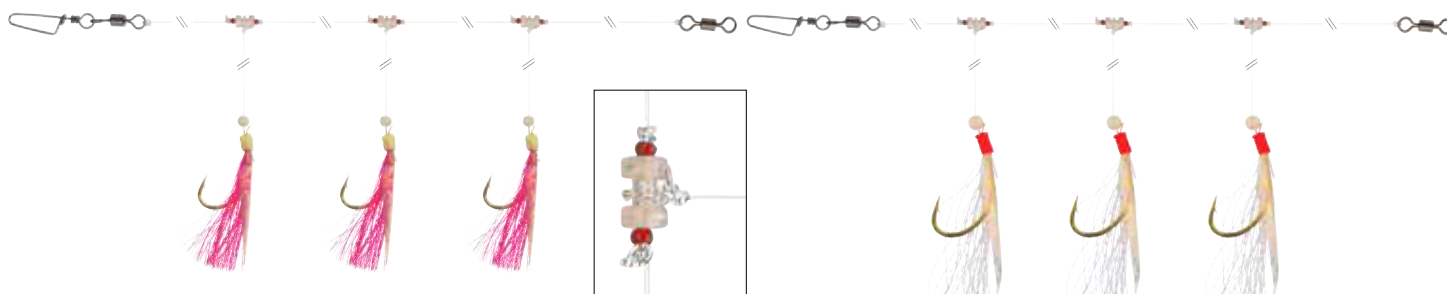

### ZESTAW GRANDWAVE COD & POLLACK RIG

Z RYBIĄ SKÓRĄ | RÓŻOWY

Nr. Art.	Kolor	Długość zestawu cm	Wielkość haczyka	Ø linki mm	Ø Ramię boczne mm	Ilość pc.
16517-220	pink	150.0	4/0	0.90	0.80	1

### ZESTAW GRANDWAVE COD & POLLACK RIG

Z RYBIĄ SKÓRĄ | BIAŁY

Nr. Art.	Kolor	Długość zestawu cm	Wielkość haczyka	Ø linki mm	Ø Ramię boczne mm	Ilość pc.
16517-221	white	150.0	4/0	0.90	0.80	1

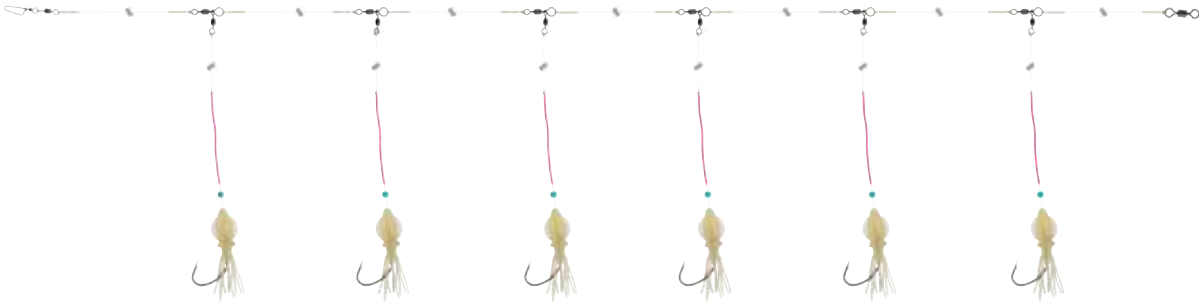

## PRZYWIESZKA GRANDWAVE REDFISH RIG CIRCLE-HOOK

silnym nurcie. Cienkie, mocne haki zacinają pewnie, redukując ryzyko wypięcia w trakcie holu na dużych głębokościach.

Dostarczany z tabliczką do wygodnego przechowywania połowienia.

### BIAŁY

Wysokiej jakości przypon skonstruowany wspólnie z wędkarzem z naszego teamu Horstem Henningiem specjalnie do połowu kapitalnych karmazynów w północnej Norwegii. Specjalne rotujące koraliki, ostona węzłów oraz rurki przy ośmiorniczkach zapobiegają plątaniu się zestawu podczas opuszczania na dużą głębokość i w

Nr. Art.	Kolor	Długość zestawu cm	Wielkość haczyka	Ø linki mm	Ø Ramię boczne mm	Ilość pc.
16517-245	white	600.0	5/0	0.80	0.70	1

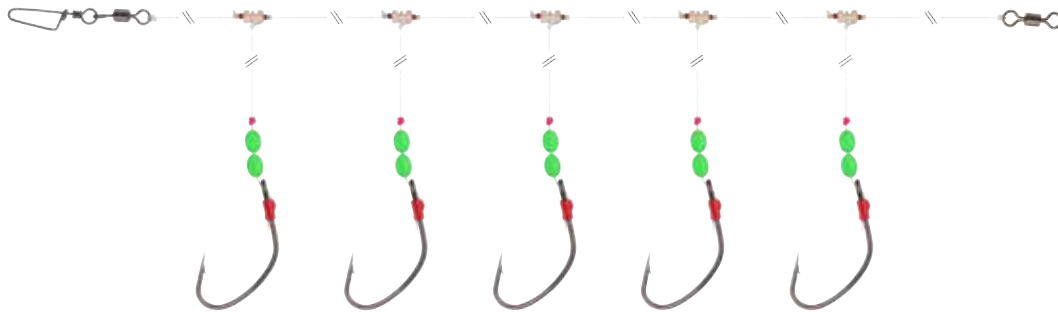

## ZESTAW GRANDWAVE REDFISH RIG 360°

jest ze specjalnego materiału ABS, cechującego się dużą wytrzymałością. Haki z szerokim kolankiem dają dużo miejsca na założenie filetu i bardzo dobrze penetrują rybią szczękę. Jaskrawe koraliki zapewniają dodatkowy nęcący bodziec.

### ZE ŚWIECĄCYMI KORALIKAMI

Ten przypon idealnie nadaje się do połowu karmazynów na dużych głębokościach. Obrotowy koralik sprawia, że przypon nie płącze się tak łatwo w trakcie opuszczania i podnoszenia go z dużych głębokości i może być użyty wielokrotnie. Koralik wykonany

Nr. Art.	Długość zestawu cm	Wielkość haczyka	Ø linki mm	Ø Ramię boczne mm	Ilość pc.
16517-250	500.0	5/0	0.70	0.60	1

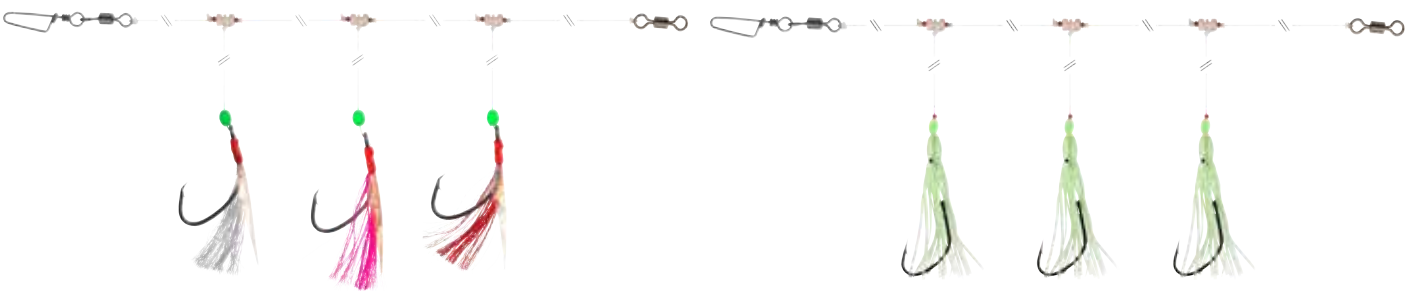

## ZESTAW GRANDWAVE COD & POLLACK RIG

## ZESTAW GRANDWAVE COD & POLLACK RIG

### Z PIÓRAMI | CZERWONY / BIAŁY / RÓŻOWY

### GLow OCTOPUS

Ekstra mocny zestaw paternoster z prawdziwej rybiej skóry do łowienia dorszy i czarniaków w północnej Norwegii. Obrotowy koralik przypon nie płącze się tak łatwo w trakcie holu i może być użyty wielokrotnie. Koralik wykonany jest ze specjalnego materiału ABS, cechującego się dużą wytrzymałością. Hol i łądowanie dużych, walecznych dorszy i czarniaków nie stanowi żadnego problemu.

Ten przypon z mocnymi hakami może być stosowany solo lub z filetami z ryby. Idealny na środkową i północną Norwegię! Obrotowy koralik przypon nie płącze się tak łatwo w trakcie holu i może być użyty wielokrotnie. Koralik wykonany jest ze specjalnego materiału ABS, cechującego się dużą wytrzymałością. Hol i łądowanie dużych, walecznych dorszy i czarniaków nie stanowi żadnego problemu.

Nr. Art.	Kolor	Długość zestawu cm	Wielkość haczyka	Ø linki mm	Ø Ramię boczne mm	Ilość pc.
16517-225	red/white/pink	135.0	5/0	0.70	0.60	1

Nr. Art.	Kolor	Długość zestawu cm	Wielkość haczyka	Ø linki mm	Ø Ramię boczne mm	Ilość pc.
16517-240	glow octopus	150.0	7/0	0.70	0.70	1

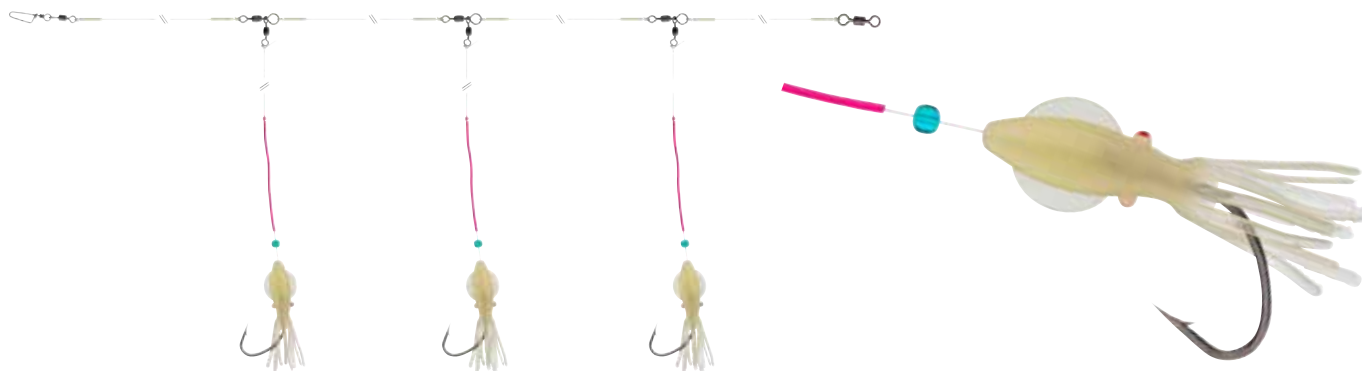

## ZESTAW GRANDWAVE DEADBAIT RIG

SUPER-MOCNY | BIAŁY

Ten przypon w połączeniu z filetem idealnie nadaje się do połowu morskich dorszy i czarniaków. Duże haki zapewniają odpowiednią ilość miejsca na założenie fileta i pewnie trzymają się w trakcie holu. Obrotowe koraliki, ostona węzłów oraz rurki przy ośmiorniczkach sprawiają, że przypon nie płącze się tak łatwo w trakcie

opuszczania na duże głębokości i może być użyty wielokrotnie. Dostarczany z tabliczką do wygodnego przechowywania po łowieniu.

Nr. Art.	Kolor	Długość zestawu cm	Wielkość haczyka	Ø linki mm	Ø Ramię boczne mm	Ilość pc.
16517-255	white	300.0	5/0	0.80	0.70	1



## PRZYWIESZKA Z GRZECHOTKĄ GRANDWAVE WOLFFISH RIG RATTLIN

Z GRZECHOTKAMI | JASNOZIELONY

Przypon pomyślany specjalnie do połowu zębaczy. Grzechotki wytwarzają dodatkowe bodźce prowokujące zębaczę do ataku. Zestaw należy prowadzić skokami tuż ponad dnem. Obrotowe koraliki, ostona węzłów oraz rurki przy ośmiorniczkach sprawiają, że przypon nie płącze się tak łatwo w trakcie opuszczania na duże głębokości i w silnym

nurcie. Idealny do obtawiania wód środkowej i północnej Norwegii. Szerokie haki pozwalają założyć filet bądź inną przynętę. Dostarczany z tabliczką do wygodnego przechowywania po łowieniu.

Nr. Art.	Kolor	Długość zestawu cm	Wielkość haczyka	Ø linki mm	Ø Ramię boczne mm	Ilość pc.
16517-260	light green	150.0	5/0	0.80	0.70	1

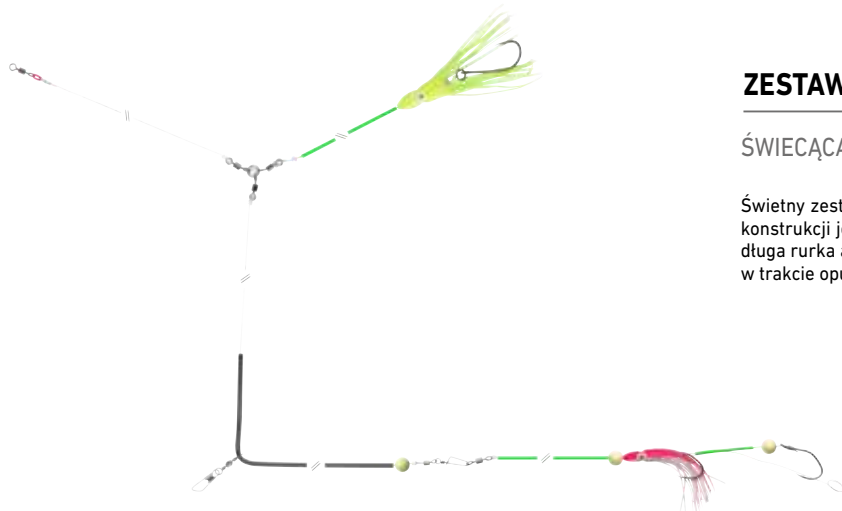

## ZESTAW GRANDWAVE LENG ANTI-TANGLE BOOM RIG

ŚWIECĄCA

Świetny zestaw do połowu molw i brosm -opracowany przez Horsta Henninga. W tej konstrukcji jeden wabik umieszczony jest powyżej i jeden poniżej obciążnika. Ekstra długa rurka antysplątaniowa i jaskrawe krótkie rurki zapobiegają plątaniu się zestaw w trakcie opuszczania. Idealny do łowienia na dużych głębokościach.

Nr. Art.	Wielkość haczyka	Ø linki mm	Ilość pc.
16517-265	8/0	1.00	1



# GRANDWAVE

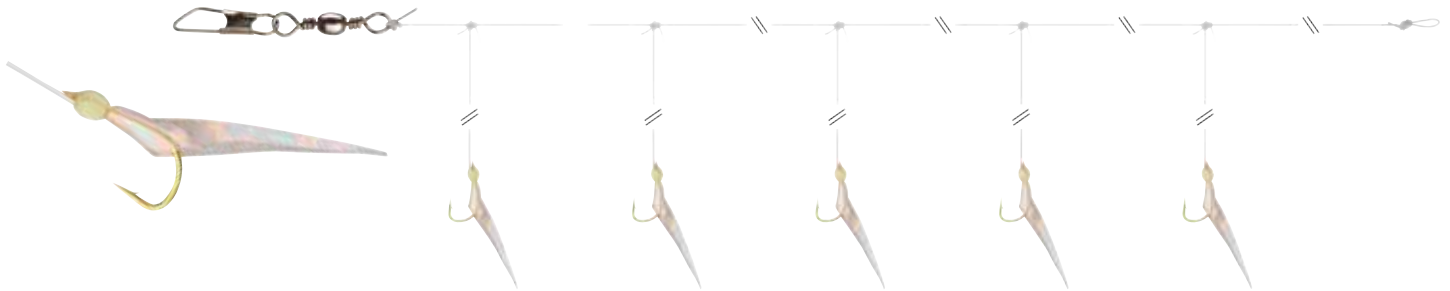

## ZESTAW GRANDWAVE HERRING RIG

### Z RYBIĄ SKÓRĄ | ŚWIECĄCY

Klasyczny przypon śledziowy z prawdziwą rybią skórą i główką glow. Idealny do łowienia śledzi w Morzu Bałtyckim.

Nr. Art.	Kolor	Długość zestawu cm	Wielkość haczyka	Ø linki mm	Ø Ramię boczne mm	Ilość pc.
16517-235	glow	135.0	10	0.40	0.30	1

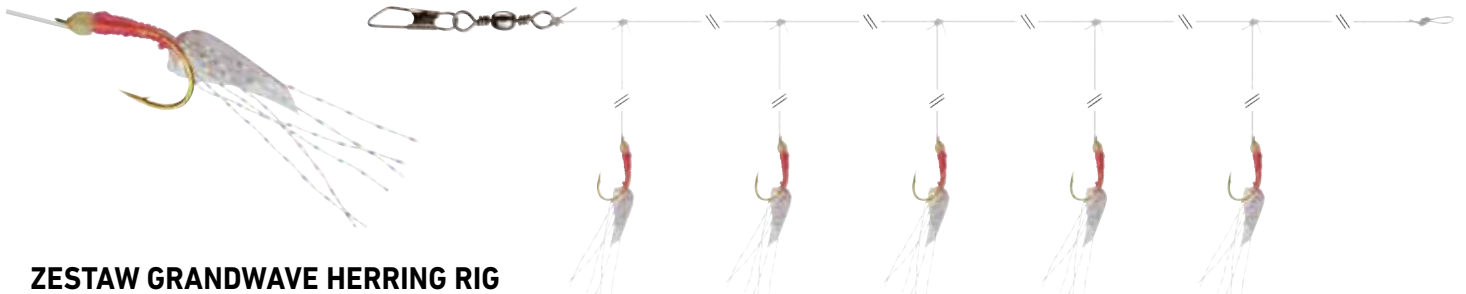

## ZESTAW GRANDWAVE HERRING RIG

### RÓŻOWY-ŚWIECĄCY

Klasyczny przypon śledziowy z silikonu z główką glow. Idealny do potowu śledzi w Bałtyku.

Nr. Art.	Kolor	Długość zestawu cm	Wielkość haczyka	Ø linki mm	Ø Ramię boczne mm	Ilość pc.
16517-236	pink glow	135.0	10	0.40	0.30	1

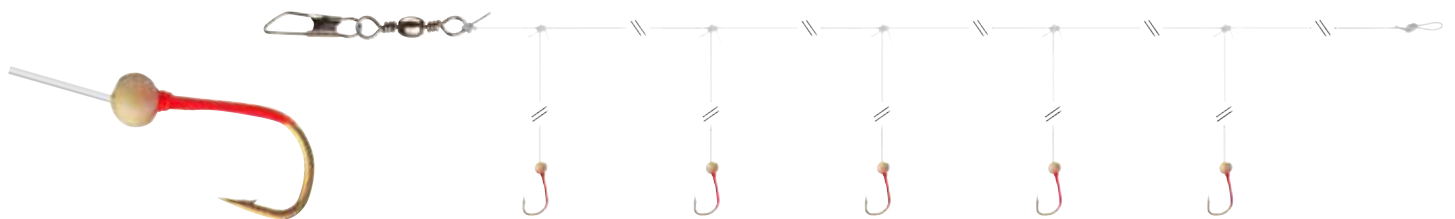

## ZESTAW GRANDWAVE HERRING RIG MICRO

### SUPER-FINEZYJNY

Bardzo lekki przypon z małymi hakami - idealny, gdy śledzie nie żerują aktywnie i polują tylko małe kaski. Dobry do potowu tobiaszy na przynętę.

Nr. Art.	Długość zestawu cm	Wielkość haczyka	Ø linki mm	Ø Ramię boczne mm	Ilość pc.
16517-237	135.0	14	0.26	0.20	1



# SUPPLY RANGE 2025





## KRĘTLIKI & AGRAFKI



### TOURNAMENT D-SNAP SWIVEL D

#### KRĘTLIK | AGRAFKA TYP D

Popularny karabińczyk D-Snap ze stali Stainless w wersji z krętlikiem. Idealny do mocowania woblerów i główek jigowych. Szeroki tutek umożliwia woblerom swobodną pracę.

Nr. Art.	Wielkość krętlika	Wytrzymałość kg	Ilość pc.
16513-000	7	13.0	7
16513-001	5	20.0	7
16513-002	4	25.0	7



### TOURNAMENT D-SNAP

#### AGRAFKA

Najwyższej jakości karabińczyk ze stali sprężynowej do główek jigowych i woblerów. Szeroki tutek umożliwia swobodną pracę woblera.

Nr. Art.	Wielkość krętlika	Wytrzymałość kg	Ilość pc.
16512-000	S	13.0	10
16512-001	M	20.0	10
16512-002	L	25.0	10



### TOURNAMENT D-SNAP SWIVEL W

KRĘTLIK | AGRAFKA TYP W

Ekstremalnie mocny karabińczyk W-Snap ze stali Stainless dostępny również w wersji z krętlikiem. Szeroki, zaokrąglony łuk idealnie współpracuje z woblerami i główkami jigowymi nie zakłuczając swobody ich pracy.

Nr. Art.	Wielkość krętlika	Wytrzymałość kg	Ilość pc.
16513-200	7	9.0	7
16513-201	5	20.0	7
16513-202	4	32.0	7



### TOURNAMENT W-SNAP

AGRAFKA

Bardzo mocny karabińczyk ze stali sprężynowej z szerokim łukiem. Idealny do stosowania z woblerami i główkami jigowymi. Szeroki łuk umożliwia swobodną pracę woblerów. Wielkość L świetnie nadaje się do jerkowania i trollingu dużymi woblerami.

Nr. Art.	Wielkość krętlika	Długość mm	Wytrzymałość kg	Ilość pc.
16512-200	S	9	9.0	10
16512-201	M	12	20.0	10
16512-202	L	16	32.0	10



## NO KNOT CONNECTOR

### SYSTEM BEZWĘZŁOWY

Do bezwęzłowego łączenia plecionek z krętlikami. Wystarczy wpiąć w oczko krętlika. Ten system łączenia pozwala zachować niemal 100% wytrzymałości plecionki!

Nr. Art.	Wielkość krętlika	Wytrzymałość kg	Ilość pc.
14905-001	S	7.0	10
14905-000	M	12.0	10



## EGG SNAP SWIVEL

### KRĘTLIK

Wysokiej jakości krętlik z agrafką w japońskim stylu. Bardzo szeroki łuk doskonale współpracuje z woblernami nie ograniczając ich akcji, pozytywnie wpływając na skuteczność potowu. Idealny do lekkiego i średnio ciężkiego potowu gumowymi imitacjami i woblernami.

Nr. Art.	Wielkość krętlika	Wytrzymałość kg	Ilość pc.
14905-708	8	7.0	10
14905-704	4	15.0	10
14905-701	1	25.0	10



## NO KNOT FAST LOCK SWIVEL

### KRĘTLIK I Z ŁĄCZNIKIEM BEZWĘZŁOWYM

Bardzo mocny karabińczyk z szerokim łukiem przymocowany do łącznika „No Knot”. Idealny do potowu sztucznymi wabikami. Ten system łączenia pozwala zachować niemal 100% wytrzymałości plecionki!

Nr. Art.	Wielkość krętlika	Wytrzymałość kg	Ilość pc.
14905-010	S	7.0	8
14905-004	M	9.0	8
14905-002	L	12.0	8



## FAST LOCK SWIVEL

### KRĘTLIK

Krętlik z otwartą agrafką do szybkiego zaczepienia nadaje się szczególnie dobrze do montażu koszy zanętowych, ciężarków itp.

Nr. Art.	Wielkość krętlika	Wytrzymałość kg	Ilość pc.
14905-410	10	7.0	10
14905-406	6	13.0	10
14905-402	2	18.0	10
14905-401	1	33.0	10
14905-400	1/0	42.0	10



## EGG SNAP

### AGRAFKA

Wysokiej jakości karabińczyk w japońskim stylu. Bardzo szeroki łuk doskonale współpracuje z woblernami nie ograniczając ich akcji, pozytywnie wpływając na skuteczność potowu. Idealny do lekkiego i średnio ciężkiego łowienia.

Nr. Art.	Wielkość krętlika	Wytrzymałość kg	Ilość pc.
14905-608	8	7.0	10
14905-604	4	15.0	10
14905-601	1	25.0	10



## FAST ATTACH SNAP

### KRĘTLIK Z ZAMYKANĄ AGRAFKĄ

Krętlik z otwartą agrafką do szybkiego zaczepienia nadaje się znakomicie do montażu koszy zanętowych, ciężarków itp.

Nr. Art.	Wielkość krętlika	Wytrzymałość kg	Ilość pc.
14905-802	S	12.0	10
14905-801	M	14.0	10
14905-800	L	22.0	10



## FAST LOCK SNAP

### AGRAFKA

Mocny i solidny karabińczyk z szerokim łukiem. Idealny do łowienia imitacjami z miękkiego plastiku uzbrojonymi w główkę jigową oraz woblernami. Zaokrąglony łuk umożliwia optymalną pracę woblerny.

Nr. Art.	Wielkość krętlika	Wytrzymałość kg	Ilość pc.
14905-510	10	7.0	10
14905-506	6	13.0	10
14905-502	2	18.0	10
14905-501	1	25.0	10



## SUPER BEZPIECZNY KRĘTLIK DO PRZYNĘT TYPU II

### KRĘTLIK Z AGRAFKĄ TYPU „SAFE” I EKSTRA-MOCNY

Ekstremalnie mocny, wysokiej jakości krętlik doskonale nadaje się do potowu dużymi imitacjami z miękkiego plastiku, woblernami itd. Specjalna konstrukcja sprawia, że jest niemal niemożliwe, aby agrafka otworzyła się w trakcie holu. Skandynawscy wędkarze ufają temu typowi karabińczykom już od bardzo dawna, używając ich do potowu dużych szczupaków i sandaczy.

Nr. Art.	Wielkość krętlika	Wytrzymałość kg	Ilość pc.
14905-304	4	10.0	10
14905-302	2	28.0	10
14905-301	1/0	55.0	8
14905-300	2/0	70.0	7



## EASY SNAP SWIVEL

### KRĘTLIK

Klasyczny krętlik z łatwo otwieraną agrafką. Idealny do potowu naturalnymi przynętami, do metody i nie tylko.

Nr. Art.	Wielkość krętlika	Wytrzymałość kg	Ilość pc.
14905-212	12	8.0	10
14905-208	8	12.0	10
14905-204	4	16.0	10
14905-202	2	22.0	10



## EASY ROLL SWIVEL

### KRĘTLIK

Wysokiej jakości krętlik, lekko pracujący o nadzwyczajnym udźwigu.

Nr. Art.	Wielkość krętlika	Wytrzymałość kg	Ilość pc.
14905-108	8	19.0	10
14905-106	6	30.0	10
14905-104	4	35.0	8
14905-102	2	43.0	8



## TOURNAMENT SPLIT RING

### PŁASKIE KÓŁKA ŁĄCZNIKOWE

Najwyższej jakości, niezawodne kółka łącznikowe ze stali Stainless o dużym udźwigu. W tym zestawie znajdziecie właściwy rozmiar na każdą okoliczność. Produkowane w Japonii!

Nr. Art.	Ø mm	Wytrzymałość kg	Ilość pc.
16520-001	4.7	5.4	20
16520-002	5.4	8.8	18
16520-003	6.1	12.6	16
16520-004	7.1	27.9	14
16520-005	8.4	59.8	12
16520-006	10.4	64.9	10

## TOURNAMENT D'JIG JIGHEAD

### GŁÓWKA JIGOWA | OKRĄGŁY | Z HAKIEM SAQSAS

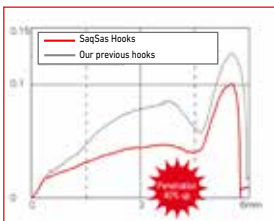

Nr. Art.	Wielkość haczyka	Waga g	Ilość pc.
16524-205	2/0	5.0	3
16524-207	2/0	7.5	3
16524-210	2/0	10.0	3
16524-215	2/0	15.0	3
16524-220	2/0	20.0	2
16524-230	2/0	30.0	2
16524-405	4/0	5.0	3
16524-407	4/0	7.5	3
16524-410	4/0	10.0	3
16524-415	4/0	15.0	3
16524-420	4/0	20.0	2
16524-430	4/0	30.0	2

D-Jigheads to seria różnych główek jigowych DAIWA o ekstremalnie wysokiej jakości wykonania, pokrywająca niemal wszystkie obszary potowu gumowymi imitacjami. Specjalny uchwyt na trzonku haka pewnie trzyma przynętę, nie uszkadzając jej tak mocno przy częstym zmienianiu, jak normalnie stosowane zadziory. Wyposażony w ultra ostry hak SaqSas.

## GOTOWE PRZYPONY Z HACZYKAMI

### GOTOWE PRZYPONY Z HACZYKAMI TOURNAMENT

Tournament to kompletny program haków do połowu selektywnego i haków z przyponami prosto z Japonii. W trosce o utrzymanie najwyższych standardów jakościowych wszystkie gotowe przypony są indywidualnie sprawdzane. Do ich wiązania stosowane są wyłącznie najwyższej jakości japońskie materiały. Prawdziwy produkt premium marki DAIWA!



### HACZYKI TOURNAMENT DO POŁOWU WĘGORZY

KOLOR HACZYKA BRĄZOWY | DŁUGOŚĆ 60CM

Nr. Art.	Kolor	Wielkość haczyka	Długość zestawu cm	Ø linki mm	Ilość pc.
14452-001	bronzed	1	60	0.35	10
14452-002	bronzed	2	60	0.35	10
14452-004	bronzed	4	60	0.33	10
14452-006	bronzed	6	60	0.30	10
14452-008	bronzed	8	60	0.25	10



### HACZYKI TOURNAMENT DO METODY FEEDER

KOLOR HACZYKA SREBRNY | DŁUGOŚĆ 70CM

Nr. Art.	Kolor	Wielkość haczyka	Długość zestawu cm	Ø linki mm	Ilość pc.
14464-004	silver	4	70	0.23	10
14464-006	silver	6	70	0.23	10
14464-008	silver	8	70	0.20	10
14464-010	silver	10	70	0.20	10
14464-012	silver	12	70	0.18	10



### HACZYKI TOURNAMENT DO POŁOWU LESZCZY

KOLOR HACZYKA CZERWONY | DŁUGOŚĆ 70CM

Nr. Art.	Kolor	Wielkość haczyka	Długość zestawu cm	Ø linki mm	Ilość pc.
14456-004	red	4	70	0.23	10
14456-006	red	6	70	0.20	10
14456-008	red	8	70	0.20	10
14456-010	red	10	70	0.18	10
14456-012	red	12	70	0.16	10



### HACZYKI TOURNAMENT DO METODY FEEDER

KOLOR HACZYKA CZARNY | DŁUGOŚĆ 80CM

Nr. Art.	Kolor	Wielkość haczyka	Długość zestawu cm	Ø linki mm	Ilość pc.
14455-004	black	4	80	0.23	10
14455-006	black	6	80	0.23	10
14455-008	black	8	80	0.20	10
14455-010	black	10	80	0.18	10
14455-012	black	12	80	0.18	10





### HACZYKI TOURNAMENT DO POŁOWU PSTRĄGÓW

KOLOR HACZYKA SREBRNY | DŁUGOŚĆ 60CM

Nr. Art.	Kolor	Wielkość haczyka	Długość zestawu cm	Ø linki mm	Ilość pc.
14459-002	silver	2	60	0.25	10
14459-004	silver	4	60	0.25	10
14459-006	silver	6	60	0.23	10
14459-008	silver	8	60	0.20	10
14459-010	silver	10	60	0.18	10



### HACZYKI TOURNAMENT DO POŁOWU PSTRĄGÓW

KOLOR HACZYKA SREBRNY | DŁUGOŚĆ 120CM

Nr. Art.	Kolor	Wielkość haczyka	Długość zestawu cm	Ø linki mm	Ilość pc.
14460-002	silver	2	120	0.25	10
14460-004	silver	4	120	0.25	10
14460-006	silver	6	120	0.23	10
14460-008	silver	8	120	0.20	10
14460-010	silver	10	120	0.18	10



### HACZYKI TOURNAMENT DO POŁOWU KARPI

KOLOR HACZYKA CZARNY | DŁUGOŚĆ 60CM

Nr. Art.	Kolor	Wielkość haczyka	Długość zestawu cm	Ø linki mm	Ilość pc.
14450-001	black	1	60	0.33	10
14450-002	black	2	60	0.30	10
14450-004	black	4	60	0.25	10
14450-006	black	6	60	0.25	10
14450-008	black	8	60	0.23	10



### HACZYKI TOURNAMENT DO POŁOWU NA BIAŁE ROBAKI

KOLOR HACZYKA CZERWONY | DŁUGOŚĆ 50CM

Nr. Art.	Kolor	Wielkość haczyka	Długość zestawu cm	Ø linki mm	Ilość pc.
14463-010	red	10	50	0.16	10
14463-012	red	12	50	0.14	10
14463-014	red	14	50	0.12	10
14463-016	red	16	50	0.10	10



### HACZYKI TOURNAMENT DO POŁOWU NA KUKURYDZĘ

KOLOR HACZYKA ŻŁOTY | DŁUGOŚĆ 60CM

Nr. Art.	Kolor	Wielkość haczyka	Długość zestawu cm	Ø linki mm	Ilość pc.
14454-001	gold	1	60	0.33	10
14454-002	gold	2	60	0.30	10
14454-004	gold	4	60	0.25	10
14454-006	gold	6	60	0.25	10
14454-008	gold	8	60	0.23	10



### HACZYKI TOURNAMENT DO POŁOWU WYCZYNOWEGO

KOLOR HACZYKA SREBRNY | DŁUGOŚĆ 40CM

Nr. Art.	Kolor	Wielkość haczyka	Długość zestawu cm	Ø linki mm	Ilość pc.
14457-010	silver	10	40	0.14	10
14457-012	silver	12	40	0.14	10
14457-014	silver	14	40	0.12	10
14457-016	silver	16	40	0.10	10
14457-018	silver	18	40	0.10	10



### HACZYKI TOURNAMENT SBIROLINO

KOLOR HACZYKA CZERWONY | DŁUGOŚĆ 250CM

Nr. Art.	Kolor	Wielkość haczyka	Długość zestawu cm	Ø linki mm	Ilość pc.
14461-002	red	2	250	0.25	10
14461-004	red	4	250	0.23	10
14461-006	red	6	250	0.20	10
14461-008	red	8	250	0.20	10
14461-010	red	10	250	0.18	10



### HACZYKI TOURNAMENT DO POŁOWU PŁOCI

KOLOR HACZYKA SREBRNY | DŁUGOŚĆ 60CM

Nr. Art.	Kolor	Wielkość haczyka	Długość zestawu cm	Ø linki mm	Ilość pc.
14458-010	silver	10	60	0.16	10
14458-012	silver	12	60	0.14	10
14458-014	silver	14	60	0.12	10
14458-016	silver	16	60	0.10	10



## HACZYKI TOURNAMENT DO POŁOWU NA ROSÓWKI

KOLOR HACZYKA BRĄZOWY | DŁUGOŚĆ 60CM

Nr. Art.	Kolor	Wielkość haczyka	Długość zestawu cm	Ø linki mm	Ilość pc.
14453-001	bronzed	1	60	0.35	10
14453-002	bronzed	2	60	0.35	10
14453-004	bronzed	4	60	0.33	10
14453-006	bronzed	6	60	0.30	10
14453-008	bronzed	8	60	0.25	10
14453-010	bronzed	10	60	0.25	10



## HACZYKI TOURNAMENT DO POŁOWU SANDACZY

KOLOR HACZYKA SREBRNY | DŁUGOŚĆ 70CM

Nr. Art.	Kolor	Wielkość haczyka	Długość zestawu cm	Ø linki mm	Ilość pc.
14462-200	silver	2/0	70	0.33	10
14462-100	silver	1/0	70	0.30	10
14462-001	silver	1	70	0.30	10
14462-002	silver	2	70	0.25	10
14462-004	silver	4	70	0.23	10



## DAIWA SOKKOU KNOT TOOL

URZĄDZENIE DO WIĄZANIA HACZYKÓW

**Szybko - łatwo - sprawnie - Sokkou!**

Sokkou – po japońsku oznacza „szybko i łatwo” – dokładnie tak określić należy działanie tego urządzenia. Przy pomocy Sokkou w kilka sekund możemy stworzyć pewne połączenie między przyponem z żyłki mono, a plecionką. Po niedługim czasie będzie nam to wychodziło nawet po ciemku lub z zawiązanymi oczami. Normalnie łączenie przyponu z żyłki z plecionką przy niskiej temperaturze lub silnym wietrze jest dosyć problematycznym zadaniem, a w miarę sprawne wykonanie go wymaga sporej wprawy. Przy pomocy Sokkou Tool nie stanowi to żadnego kłopotu. Przystosowane do żyłek o średnicy do 0.40mm oraz plecionek do ok. 0.25mm.

To urządzenie jest już standardowym elementem wyposażenia każdego wędkarza z naszego teamu.

Dokładna instrukcja obsługi z tyłu opakowania (lub w internecie w formie filmu).

Nr. Art.	Kolor	Ilość pc.
15800-205	yellow	1

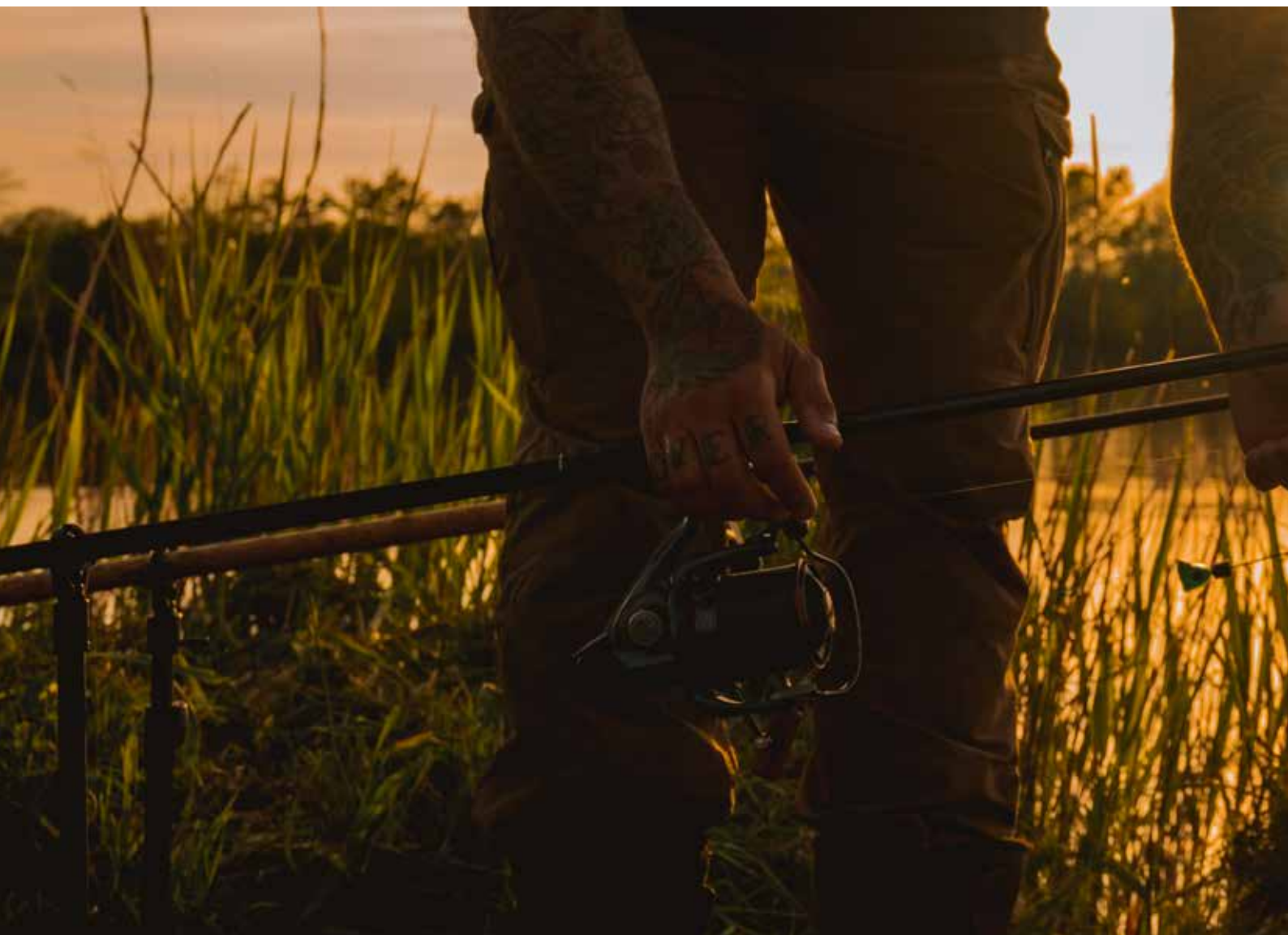

## NARZĘDZIA & SPRZĘT

### DAIWA D-VEC MULTI ADJUST CARBON TELE HANDLE

**NEW**

#### SZTYCA PODBIERAKA

Ta wyjątkowo długa i mocna sztyca do podbieraka z powierzchnią pokrytą matą z włókna węglowego 3k o długości 4.2m jest łatwa w transporcie i przechowywaniu dzięki dość krótkim częściom. Unikalna nakrętka ma wiele gwintów, aby móc dostosować długość do indywidualnych warunków i potrzeb potowu. Z gwintem typu angielskiego.



Nr. Art.	Kolor Rękojeści	Długość cm	Rączka L. cm	Skład L. cm	Sekcje	Waga g
15810-420	carbon	420	85-420	85	6	290



## DAIWA D-VEC FLOATING WADING NET

**NEW**

### PODBIERAK DO BRODZENIA

Ten pływający podbierak do brodzenia został specjalnie zaprojektowany do potowu troci morskiej z brzegu – ale nadaje się również do każdego stylu brodzenia w strumieniach i rzekach. Gumowana siatka dzięki specjalnej konstrukcji uniemożliwia zaplątanie lub wbicie się haków. Uchwyt z przodu może być przymocowany do dowolnego karabińczyka i bezpiecznie umieszczony na plecach wędkarza. Elastyczny pasek przy rękojeści z pianki EVA zapewnia dodatkowe bezpieczeństwo podczas podbierania ryby.



Nr. Art.	Kolor Rękojeści	Kolor Siatki	Długość cm	Rączka L. cm	Skład L. cm	Wielkość cm	Głębokość siatki cm	Siatka mm	Waga g
15810-520	black	black	73	18	73	55x45	40	10x10	280



## DAIWA TAPELINE

### MIARKA

Miarka z przyciskiem i skalą w dwóch jednostkach -centymetrach i calach. Długość: 150cm/60cali. Powłoka z wodoszczelnego materiału.

Materiał: PVC

Nr. Art.	Skala L. cm	Skala L. inch	Ilość pc.
15809-000	150	60	1

## DAIWA TOWEL

### RĘCZNIK | Z PASKIEM NA RZEP



Mały, praktyczny ręcznik, który dzięki taśmie z rzepem można łatwo przytwierdzić do pasa lub szlufki spodni. Idealny do szybkiego osuszenia i czyszczenia dłoni. Może być bez problemu prany w pralce automatycznej.

Materiał: poliester

Nr. Art.	Wielkość cm	Ilość pc.
15803-060	28x20	1

## DAIWA MINI SPLITRING PLIERS



Idealne do małych i średnich kótek łącznikowych. Szczególnie w przypadku najmniejszych woblerów i wahadłówek normalne szczytce okazują się za grube do drobnych kótek. Szczytce DAIWA Mini eliminują ten problem, gdyż są wyjątkowo smukłe.

Nr. Art.	Długość cm	Ilość pc.
16510-100	12,7	1



## DAIWA LANYARD

### SMYCZ | Z TAŚMĄ MIERNICZĄ



Smycz do wieszania kluczy, metrówki bądź obcinaczki.

Materiał: poliester

Nr. Art.	Skala L. cm	Ilość pc.
15803-001	100	1

## DAIWA D'BRAID SCISSORS

NOŻYCZKI | DO PLECIONEK I ŻYŁEK



Wysokiej jakości nożyczki, które z równą łatwością co zwykłe nylonowe żytki przecinają również cienkie plecionki. Wyśmienity stosunek ceny do jakości.

Nr. Art.	Długość cm	Ilość pc.
15803-070	11.0	1

## DAIWA D'LINE CLIPPER

KLIPS DO ŻYTKI | DLA ŻYŁEK



Małe obcinaczkę do żytki ze stali Stainless do szybkiego odcinania przyponów itp.

Nr. Art.	Długość cm	Ilość pc.
15803-080	6.0	1

## DAIWA DIGITAL T-BAR SCALE

WAGA CYFROWA | ZAKRES WAŻENIA DO 50KG

Wysoce precyzyjna waga premium. Zakres skali do 50kg – możliwość zmiany z lbs na kg. Uchwyt na drążek T jest bardzo poręczny i zapewnia łatwą obsługę nawet przy dużych obciążeniach. Górne oczko można zaczepić na statywie. Ze zintegrowanym termometrem i funkcją pamięci.



Nr. Art.	Zakres ważenia (max.) kg	Ilość pc.
18860-251	50	1

## DAIWA LURE & STINGER BOX

PUDEŁKO NA MAŁE PRZYŃĘTY | DWUSTRONNE | Z USZCZELKĄ SILIKONOWĄ



W tym pudłeczku z wstawką z pianki EVA przechowywać możemy gotowe zestawy, mini wahadłówki, małe woblerki itp. Silikonowe uszczelnienie zapewnia całej zawartości efektywną ochronę w każdych warunkach.

Nr. Art.	Wielkość cm	Ilość pc.
15809-805	19x11x4	1



# BAGS & BOXES 2025







## TORBY I AKCESORIA

### DAIWA NEOPRENE ROD STRAP SET

#### ZESTAW OPASEK NA WĘDKĘ | ZE SZCZELINĄ PROWADZĄCĄ

Wysokiej jakości neoprenowa opaska z bardzo elastycznego materiału. Wystarczy nasunąć nacięcie w opasce na przelotkę wędkę, by uzyskać solidne, nie ześlizgujące się zapięcie. Nadaje się do wędek spinningowych, matchowych oraz feederów.

Materiał: 90% neopren, 10% nylon



Nr. Art.	Wielkość	Ilość/Set pc.
15803-050	M	2

### DAIWA NEOPRENE ROD BELT SET

#### ZESTAW OPASEK NA WĘDKĘ | Z NASADKĄ OCHRONNĄ

Wysokiej jakości neoprenowe kapturki chroniące szczytówkę. Idealne do bezpiecznego transportu cennych wędzisk.

Materiał: neopren



Nr. Art.	Ilość/Set pc.
15801-000	2

### DAIWA NEOPRENE REEL COVER

Wysokiej jakości neoprenowe etui na kołowrotki spinningowe w trzech rozmiarach oraz na kołowrotek castingowy. Specjalna forma umożliwia założenie na kołowrotek przymocowany do wędkę - idealnie do bezpiecznego transportu w aucie.

Materiał: 90% neopren, 10% nylon



### DAIWA NEOPRENE REEL COVER

#### TORBA OCHRONNĄ NA KOŁOWROTEK | DLA KOŁOWROTKÓW SPININGOWYCH

Wielkość S nadaje się na kołowrotki do wielkości # 2500  
Wielkość M nadaje się na kołowrotki wielkości od # 2500 do # 4000  
Wielkość L nadaje się na kołowrotki wielkości od # 4500 do # 8000

### DAIWA NEOPRENE REEL COVER

#### TORBA OCHRONNĄ NA KOŁOWROTEK | DO KOŁOWROTKÓW CASTINGOWYCH

Model 15802-025 nadaje się na kołowrotki castingowe.

Nr. Art.	Wielkość cm	Wersja	Ilość pc.
15802-025	12x12.5	dla kołowrotek castingowych	1

Nr. Art.	Wielkość	Wielkość cm	Wersja	Ilość pc.
15802-010	S	17x15	dla kołowrotek do rozm. 2500	1
15802-015	M	19x16	dla kołowrotek rozm. 2500-4000	1
15802-020	L	23.5x18	dla kołowrotek rozm. 4500-8000	1

## DAIWA RIG POUCH

### TORBA NA PRZYPONY I ZESTAWY

Na przypony morskie, stalki itp.  
Z 10 wyjmowanymi zakładkami.

Materiał: PVC



Nr. Art.	Wielkość cm
15800-001	17x16x5



## DAIWA FIGHTING BELT

### REGULOWANY

Pas walki DAIWA nadający się zarówno do połowu morskiego, jak i do łowienia sumów - dzięki swojej konstrukcji może być stosowany ze wszystkimi rodzajami wędzisk - nie wymaga specjalnego mocowania. Bardzo lekki i łatwy do złożenia - idealny do podróży lotniczych.

Materiał: Pas PVC; Torba transportowa nylon

Nr. Art.	Wielkość cm
15800-005	17x21x7

## DAIWA LANDING NET HANDLE

### SZTYCA PODBIERAKA | TELESKOP | KRÓTKI SKŁAD

Wysokiej klasy sztyca do podbieraka z włókna węglowego składająca się z ekstremalnie krótkich segmentów. Doskonała długość transportowa pozwala na bardzo łatwe spakowanie jej do torby bądź futerału. Doskonale nadaje się do stosowania podczas obławiania kanałów i portów, gdzie woda jest głęboka, a jej lustro znajduje się dużo poniżej naszego stanowiska.

Materiał: włókno węglowe

Nr. Art.	Rączka L. cm	Skład L. cm	Sekcje	Waga g
11920-360	360	46	10	510
11920-420	420	72	7	530
11920-535	535	72	9	590



## DAIWA D-VEC WAVELOCK UMBRELLA

### PARASOL WĘDKARSKI | OKRĄGŁY | ROZPIĘTOŚĆ 250CM

Parasol DAIWA D-VEC Wavelock o długości 2.50m. Ekstremalnie solidny i trwały dzięki mocnemu materiałowi Wavelock. Wszystkie szwy podwójne i zaklejone taśmą - w ten sposób zapewniona została maksymalna szczelność nawet przy bardzo intensywnych opadach. Jeśli szukacie pewnego, bardzo wytrzymałego parasola, DAIWA Wavelock będzie optymalnym wyborem.

Materiał: Pokrowiec na parasol poliester



Nr. Art.	Wielkość cm
18801-250	250



## DAIWA EVA BAG

Torba DAIWA Multi-Loader doskonale nadaje się do bezpiecznego transportu różnorodnych akcesoriów, odzieży i sprzętu. Dodatkowo w razie potrzeby możemy zabrać w niej znad wody swoją zdobycz! Materiał jest w 100% wodoszczelny. Torbę można złożyć do bardzo niewielkich rozmiarów dla wygodniejszego transportu. Materiał jest neutralny zapachowo i bardzo łatwy do czyszczenia.

Materiał: Torba EVA

POJEMNA |  
SKŁADANY |  
ROZMIAR M



Nr. Art.	Wielkość	Wielkość cm
15809-125	M	36x25x23

POJEMNA |  
SKŁADANY |  
ROZMIAR L



Nr. Art.	Wielkość	Wielkość cm
15809-145	L	45x29x28

## DAIWA EVA BAITFISH BUCKET

WIADRO NA PRZYNYĘTY | SKŁADANY | Z WKŁADKĄ Z SIATKI



Składane wiadro na żywca DAIWA wykonane z materiału EVA imponuje wykonaniem i jakością w każdym detalu. Wewnętrzny siatkowy wkład można swobodnie wyciągnąć i przełożyć do wody. W ten sposób żywa przynęta będzie cały czas w świeżej wodzie. Po wyciągnięciu wkładu z wiadra, woda nie wypływa z niego całkowicie, utrzymuje się na poziomie dolnego rantu pozbawionego siatki. Na ścianie wiadra znajduje się nieduża kieszeń na pompę napowietrzającą.

Wiadro całkowicie składane, bardzo wygodne do transportowania. Dostarczane z 8m linką.

Materiał: Wiadro EVA

Nr. Art.	Wielkość cm
15809-110	36x30

## DAIWA EVA BUCKET

WIADRO NA WODĘ | SKŁADANY

Mate, dobrze zaprojektowane, składane wiadro wędkarskie pozwala łatwo nabierać wodę z dowolnego zbiornika. Długa linka ze specjalnymi stoperami zapobiegającymi wyslizgiwaniu się jej z rąk. Na lince umieszczony jest nieduży ciężarek, który pomaga zanurzyć wiadro pod powierzchnię by bezproblemowo napętnić je wodą.

Materiał: Wiadro EVA

Nr. Art.	Wielkość	Wielkość cm
15809-120	M	23x20

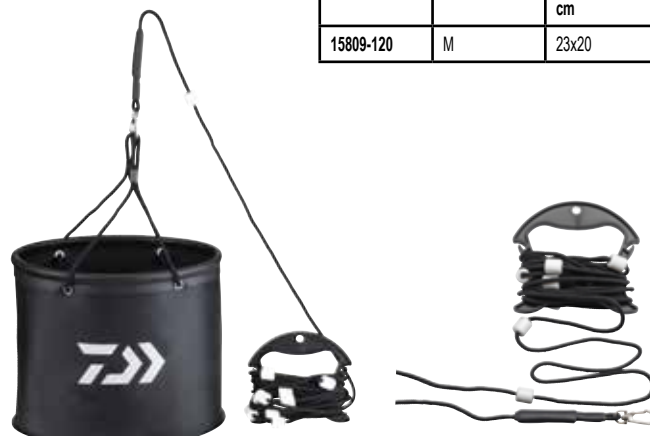

## DAIWA EVA BUCKET

WIADERKO WĘDKARSKIE | SKŁADANY | ROZMIAR L

To składane, wodoszczelne wiadro DAIWA może być stosowane do bardzo wielu różnych celów. Idealnie nadaje się do mieszania zanęty, jako pojemnik na wodę, do suchego przechowywania akcesoriów, a także jako kosz na sznury muchowe podczas połowu szczupaków streamerami.

Materiał: Wiadro EVA

Nr. Art.	Wielkość	Wielkość cm
15809-115	L	36x22

## DAIWA ROD BELT

### PAS TRANSPORTOWY | NA 1 UZBROJONĄ WĘDKĘ

Praktyczny, niedrogi, otwarty futerał transportowy na dwuczęściowe wędkę. Umożliwia łatwe i szybkie spakowanie sprzętu. Słoty nie obijają się o siebie, dzięki czemu nie mogą się wzajemnie uszkodzić. Nad wodą futerał możemy zwinąć w niewielkich rozmiarów rolkę. Wykonany z neoprenu.

Materiał: Torba 90% neopren, 10% nylon



Nr. Art.	Długość cm
15809-010	78.0



## DAIWA 1 ROD BAG

### SZTYWNY POKROWIEC NA WĘDKI | NA 1 UZBROJONĄ WĘDKĘ

Twardy futerał w stylizacji przypominającej włókno węglowe zapewniający optymalną ochronę wędek. Zewnętrzne wzmocnienia sprawiają, że zarówno wędkę, jak i kołowrotek są znakomicie zabezpieczone przed wszelkimi czynnikami zewnętrznymi. Jedna mała, dolna kieszeń boczna na zamek do przechowywania drobnych akcesoriów, podpórek itp. Specjalne stopki pomagają postawić futerał również na nierównym podłożu.

Ekstra grube, obszyte pasy ułatwiają noszenie torby zapewniając duży komfort również na większych dystansach.

Różne długości, na wędkę od 2.40m do 3.00m.

Materiał: Torba polipropylen



Nr. Art.	Długość cm	Wersja
15809-325	145	na 1 w.dki do 2.70m
15809-345	157	na 1 w.dki do 3.00m

## ROD STRAP SET

### ZESTAW OPASEK NA WĘDKĘ

Klasyczne i wytrzymałe paski na wędkę z zapięciem na rzep – łatwe w montażu. Pasują do wszystkich rodzajów wędek i mogą (w razie potrzeby) pozostać przypięte przy rękojeści wędkę podczas towienia.

Nr. Art.	Wielkość cm	Ilość/Set pc.
15803-200	23x2	2





## DAIWA ROD CASE

Półtwarda torba na wędki pomieści zależnie od modelu dwie lub trzy wędki z kotowrotkami. Zewnętrzne wzmocnienia absorbują uderzenia skutecznie chroniąc zawartość w trakcie transportu.

Szeroki pas na ramię umożliwia komfortowe noszenie torby także na dłuższych trasach.

Materiał: Torba poliester, pokryty PCV



### DAIWA 2 ROD CASE

PÓŁSZTYWNY POKROWIEC NA WĘDKI | NA 2 UZBROJONE WĘDKI

Nr. Art.	Długość cm	Wersja
15801-225	128	na 2 w/dki do 2.40m
15801-245	145	na 2 w/dki do 2.70m

### DAIWA 3 ROD CASE

PÓŁSZTYWNY POKROWIEC NA WĘDKI | NA 3 UZBROJONE WĘDKI

Nr. Art.	Długość cm	Wersja
15801-325	128	na 3 w/dki do 2.40m
15801-345	145	na 3 w/dki do 2.70m

### DAIWA EXTENSION 1 ROD BAG

SZTYWNY POKROWIEC NA WĘDKI | NA 1 UZBROJONĄ WĘDKĘ

Lekki, półsztywny pokrowiec z solidnym dnem. Dzięki specjalnej konstrukcji pokrowiec może służyć do uzbrojonych wędek o długości od 2.10m do 3.10m. Górną część można dopasować do odpowiedniej długości za pomocą zapięcia na rzep.

Materiał: Torba PVC; Podszewka wewnętrzna poliester

Nr. Art.	Wielkość cm	Wersja
15808-310	130x19x10	na 1 7-10ft w/dki



## DAIWA D-VEC GLOBAL TRAVEL WHEEL BAG

### TORBA TRANSPORTOWA

Bardzo wysokiej jakości, duża i solidna torba podróżna z 2 dużymi przegrodami. W dolnej komorze z łatwością pomieścisz wędkę, kołowrotki, przynęty itp. Dzięki bocznym wzmocnieniom i grubej wyściółce na górze torby Twój sprzęt będzie doskonale chroniony. Górna komora oferuje miejsce na odzież, buty itp. Bardzo duże kółka i solidny, wysuwany uchwyt zapewniają łatwy transport torby nawet na nierównym podłożu. Do torby można przymocować dwa boczne paski, które zapewniają bezpieczne przechowywanie i ochronę zamka nawet przy dużym obciążeniu. Bardzo duże zamki błyskawiczne wykonane są z materiału ABS i nie korodują – dodatkowo obie główne komory można zamknąć na klucz. Ze względu na długość torby wynoszącą 98cm, można w niej przewozić nawet wędkę podróżne (np. wędkę Popper 8,6' 3-częściowe), które zwykle są za duże dla większości innych toreb – idealne na wyprawę do Norwegii czy tropików.

Materiał: poliester



Nr. Art.	Wielkość cm
15808-000	98x40x46



# D-BOX

DAIWA TACKLE SYSTEM

## D-BOX TACKLE SYSTEM

Dzięki systemowi pudełek D-Box Tackle DAIWA oferuje szeroką gamę wytrzymałych pudełek premium w różnych rozmiarach, które idealnie nadają się do przechowywania przynęt i innych akcesoriów. Dzięki całkowicie szczelnej pokrywie i zatrzaskom ze wszystkich czterech stron zawartość jest doskonale zabezpieczona przed wodą.



## D-BOX SS TACKLE SYSTEM

PUDEŁKO NA PRZYŃĘTY | SMALL SHALLOW |  
Z USZCZELKĄ SILIKONOWĄ



Nr. Art.	Model	Wymiary na zewnątrz cm	Waga g
14310-000	SS	21.7x16.4x3.3	240

## D-BOX SR TACKLE SYSTEM

PUDEŁKO NA PRZYŃĘTY | SMALL REGULAR |  
Z USZCZELKĄ SILIKONOWĄ



Nr. Art.	Model	Wymiary na zewnątrz cm	Waga g
14310-005	SR	21.7x16.4x4.8	225



## D-BOX SD TACKLE SYSTEM

PUDEŁKO NA PRZYŃĘTY | SMALL DEEP | Z USZCZELKĄ SILIKONOWĄ



Nr. Art.	Model	Wymiary na zewnątrz cm	Waga g
14310-010	SD	21.7x16.4x9.0	375

## D-BOX MR TACKLE SYSTEM

PUDEŁKO NA PRZYŃĘTY | MEDIUM REGULAR | Z USZCZELKĄ SILIKONOWĄ



Nr. Art.	Model	Wymiary na zewnątrz cm	Waga g
14311-005	MR	26.7x16.7x4.8	260

## D-BOX MS TACKLE SYSTEM

PUDEŁKO NA PRZYŃĘTY | MEDIUM SHALLOW | Z USZCZELKĄ SILIKONOWĄ



Nr. Art.	Model	Wymiary na zewnątrz cm	Waga g
14311-000	MS	26.7x16.7x3.3	275

## D-BOX MD TACKLE SYSTEM

PUDEŁKO NA PRZYŃĘTY | MEDIUM DEEP | Z USZCZELKĄ SILIKONOWĄ



Nr. Art.	Model	Wymiary na zewnątrz cm	Waga g
14311-010	MD	26.7x16.7x9.0	510





## D-BOX LS TACKLE SYSTEM

PUDEŁKO NA PRZYŃĘTY | LARGE SHALLOW |  
Z USZCZELKĄ SILIKONOWĄ



Nr. Art.	Model	Wymiary na zewnątrz cm	Waga g
14312-000	LS	34.4x21.5x3.3	465

## D-BOX LR TACKLE SYSTEM

PUDEŁKO NA PRZYŃĘTY | LARGE REGULAR |  
Z USZCZELKĄ SILIKONOWĄ



Nr. Art.	Model	Wymiary na zewnątrz cm	Waga g
14312-005	LR	34.4x21.5x4.8	416

## D-BOX LSU TACKLE SYSTEM

PUDEŁKO NA PRZYŃĘTY | LARGE SHALLOW UNIVERSAL |  
Z USZCZELKĄ SILIKONOWĄ



Nr. Art.	Model	Wymiary na zewnątrz cm	Waga g
14313-000	LSU	34.4x21.5x3.3	741

## D-BOX LD TACKLE SYSTEM

PUDEŁKO NA PRZYŃĘTY | LARGE DEEP |  
Z USZCZELKĄ SILIKONOWĄ



Nr. Art.	Model	Wymiary na zewnątrz cm	Waga g
14312-010	LD	34.4x21.5x9.0	608

## D-BOX SSU TACKLE SYSTEM

PUDEŁKO NA PRZYŃĘTY | SMALL SHALLOW UNIVERSAL |  
Z USZCZELKĄ SILIKONOWĄ



Nr. Art.	Model	Wymiary na zewnątrz cm	Waga g
14313-005	SSU	21.7x16.4x3.3	365



14313-005  
14313-000

## WATERPROOF SEALED UNIT CASE

Te wysokiej jakości pudełka na przynęty są wykonane z niezwykle wytrzymałego i odpornego na uszkodzenia materiału ABS. Dzięki uszczelce na pokrywie woda nie może przedostać się do środka, a wszystkie elementy wewnątrz są doskonale chronione przed wilgocią i wodą. Pudełka dostarczane są z dopasowanymi podkładkami magnetycznymi, które można łatwo wkleić w celu dodatkowego zabezpieczenia zawartości – idealne do haczyków, krętlików, zacisków itp. Podstawy pudełek są skonstruowane w sposób umożliwiający połączenie ze sobą dwóch pudełek. Dostępna w wersji płaskiej (zielona) i wysokiej (czerwona). Wykonane w Japonii.



## WATERPROOF SEALED UNIT CASE

3 CZĘŚCIOWA | Z FOLIĄ MAGNETYCZNĄ



Nr. Art.	Kolor	Wielkość cm
14413-300	green smoke	11x6.5x1.3
14413-305	red smoke	11x6.5x1.8

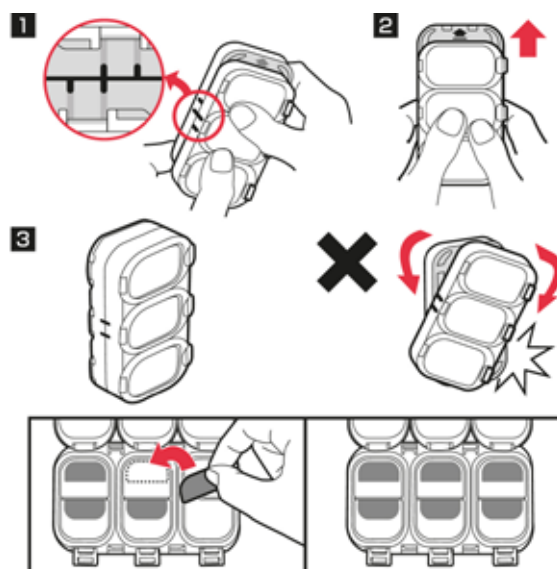

## WATERPROOF SEALED UNIT CASE

6 CZĘŚCIOWA | Z FOLIĄ MAGNETYCZNĄ



Nr. Art.	Kolor	Wielkość cm
14413-600	green smoke	11x6.5x1.3
14413-605	red smoke	11x6.5x1.8

## WATERPROOF SEALED UNIT CASE

9 CZĘŚCIOWA | Z FOLIĄ MAGNETYCZNĄ



Nr. Art.	Kolor	Wielkość cm
14413-900	green smoke	11x6.5x1.3
14413-905	red smoke	11x6.5x1.8



## DAIWA D-VEC CATFISH BAG XL

NEW

TORBA SUMOWA

### Powrót legendy!

Ta wysokiej jakości torba DAIWA została specjalnie zaprojektowana z myślą o potrzebach wędkarzy łowiących sumy i została udoskonalona w wielu szczegółach w porównaniu z poprzednią wersją. Wytrzymały szary materiał poliestrowy posiada właściwości hydrofobowe, aby uniknąć natychmiastowego zamoczenia podczas krótkich opadów deszczu i wilgotnych warunków.

Dwie duże przednie kieszenie (26x25cm, 20x25cm) mieszczą pudełka na drobny sprzęt, wskaźniki brań itp. Górna główna komora ma odpinaną płytę EVA Rig na zestawy sumowe i wewnętrzną twardą powierzchnię, aby zapobiec przebiciu się haczyków przez pokrywę.

Dolna komora oferuje mnóstwo miejsca na różne akcesoria, takie jak zapasowe kotwrotki czy szpule itp. i może być dostosowana dokładnie do Twoich potrzeb za pomocą wewnętrznych przegródek. Ponadto w zestawie znajdują się trzy małe, indywidualne kieszenie wewnętrzne (30x16x10cm, 18x15x10cm, 15x10x10cm), które pomieszczą różne drobne rzeczy, takie jak ciężkie ciężarki, krętliki itp. Zapewnia to łatwy przegląd i bezpieczną organizację wszystkich potrzebnych rzeczy. Wnętrze pokrywy posiada elastyczne paski do przechowywania i przechowywania kwoków czy szczypiec z długimi końcówkami itp.

Gumowane, antypoślizgowe dno jest wodoodporne i zapobiega wchłanianiu wilgoci z mokrych gruntów. Bardzo duże zamki ABS nie korodują i wytrzymują duże ciężary. W zestawie znajduje się pikowany, regulowany pasek na ramię i wygodny uchwyt do przenoszenia ciężkich ładunków.

Materiał: Torba poliester; Dno PVC

Nr. Art.	Wielkość cm
15840-000	53x32x19



## DAIWA D-VEC SHOULDER BAG

NEW

TORBA NA PRZYNYĘTY

### Wysoka jakość w dobrej cenie!

Klasykna torba wędkarska na ramię na pudełka i akcesoria wędkarskie. Główna komora (30x15cm) oferuje miejsce na maksymalnie 3 pudełka na sprzęt itp. Trzy małe kieszenie z przodu (12x8cm) z łatwością pomieszczą akcesoria, takie jak noże, szczypce itp. Dwie kieszenie boczne (17x13cm) z łatwością pomieszczą różne drobiazgi, takie jak telefon komórkowy, dokumenty wędkarskie itp. Wysokiej jakości materiał poliestrowy w szarym kolorze jest łatwy do czyszczenia i posiada właściwości hydrofobowe, które zapobiegają szybkiemu przemakaniu podczas krótkich opadów deszczu. Gumowane, wodoodporne dno zapobiega przemakaniu z mokrego podłoża. Zawiera regulowany pasek na ramię. Wewnętrzna komora jest wyłożona PVC i można ją łatwo wyczyścić.

Materiał: Powłoka PVC; Dno PVC; Materiał poliester

Nr. Art.	Wielkość cm
15840-001	39x23x18

## DAIWA D-VEC 1 ROD PROTECTION STIFF BAG

NEW

POKROWIEC NA WĘDKI | NA 1 UZBROJONĄ WĘDKĘ

Półtwardy pokrowiec na jedną w pełni uzbrojoną wędkę. Idealny do ochrony cennych i delikatnych wędek spinningowych i feederowych. Wykonany z materiału o właściwościach hydrofobowych z gumowanym spodem, aby zapobiec namakaniu od mokrego podłoża. Posiada mocne, bardzo duże, odporne na korozję podwójne zamki ABS, aby zapewnić szybki i łatwy dostęp. W zestawie uchwyt do przenoszenia i pikowany, regulowany pasek na ramię. Dodatkowy uchwyt na górze umożliwia zawieszenie w celu przechowywania.

Materiał: poliester

Nr. Art.	Długość cm
15843-130	130
15843-145	145
15843-155	155

## DAIWA D-VEC 3 ROD BAG

NEW

### POKROWIEC NA WĘDKI | NA 3 UZBROJONE WĘDKI

#### Doskonała relacja ceny do jakości oferowanego produktu!

Klasyczny, gruby, wyściełany pokrowiec na trzy w pełni zmontowane wędkę. Długa przednia kieszeń z dużym zamkiem błyskawicznym dla łatwego dostępu mieści parasol lub inny drobny sprzęt. Posiada wyściełane paski na ramię w stylu plecaka i uchwyt do przenoszenia. Dwa oczka na górze i dole umożliwiają przechowywanie wiszących rzeczy. Wykonany z materiału hydrofobowego z gumowanym spodem - aby zapobiec nasiąkaniu wodą z mokrego podłoża. Posiada mocne, bardzo duże, odporne na korozję zamki ABS.

Materiał: poliester

Nr. Art.	Długość cm
15841-110	110
15841-130	130
15841-155	155
15841-175	175



## DAIWA D-VEC HIP BAG

NEW

### TORBA NA PAS

Konwencjonalna, lekka torba biodrowa z dużą ilością miejsca na wszystkie Twoje rzeczy. Materiał poliestrowy o właściwościach hydrofobowych, aby uniknąć natychmiastowego zamoczenia podczas krótkich opadów deszczu i wilgotnych warunków. Duża komora główna (23x12x8cm) i tylna komora (23x13x5cm) pomieszczą małe pudełko na przynęty i akcesoria. Grubo wyściełana, oddzielna kieszeń boczna została specjalnie zaprojektowana do przechowywania i ochrony telefonów komórkowych. Dodatkowa, oddzielna kieszeń boczna (18x18cm) i dodatkowa, zapinana na zamek kieszeń przednia zapewniają dodatkową przestrzeń na wszystkie Twoje rzeczy. W zestawie regulowany pasek.

Materiał: poliester

Nr. Art.	Wielkość cm
15840-004	23x13x17

## DAIWA D-VEC RUCKSACK

NEW

### PLECAK WĘDKARSKI

Duży plecak o pojemności 30l posiadający dodatkową komorę chłodzącą na spodzie. Dwie kieszenie boczne bezpiecznie pomieszczą zamontowane do transportu wędkę. Siatka z tyłu zapewnia dobrą cyrkulację powietrza, a pikowane paski na ramiona oferują wyjątkowy komfort noszenia. Oddzielna mała kieszeń z przodu z łatwością pomieści małe akcesoria i rzeczy osobiste. Wnętrze torby można łatwo wyczyścić. Nakładana pokrywa zapewnia dobrą ochronę przed opadami deszczu i zachlapaniem. Gumowane dno jest wodoodporne i eliminuje przenikanie wilgoci z mokrych gruntów.

Materiał: Dno PVC;  
Materiał wierzchni poliester

Nr. Art.	Wielkość cm	Głośność l
15840-002	35x55x20	30

## DAIWA D-VEC DOCUMENT POUCH

**NEW**

### ETUI NA DOKUMENTY

Ta wysokiej jakości saszetka na dokumenty DAIWA z łatwością pomieści i ochroni wszystkie Twoje dokumenty wędkarskie. Posiada wodoodporny zamek błyskawiczny i wewnętrzny uchwyt na długopis. Wykonana z materiału wodoodpornego.

Najlepszy stosunek jakości do ceny!

Materiał: poliester

Nr. Art.	Wielkość cm
15840-003	15x20



## DAIWA D-VEC PADDED 1 ROD SLEEVE

**NEW**

### POKROWIEC NA WĘDKI | NA 1 UZBROJONĄ WĘDKĘ

Gruby, wyszczepiony, wysokiej jakości pokrowiec na jedną w pełni zmontowaną wędkę. Idealny do ochrony wędki spinningowych i feederowych. Wykonany z materiału hydrofobowego z gumowanym spodem, aby zapobiec nasiąkaniu wodą z mokrego podłoża. Posiada mocne, bardzo duże, odporne na korozję zamki ABS. W zestawie uchwyt do przenoszenia i pikowany, regulowany pasek na ramię.

Materiał: poliester

Nr. Art.	Długość cm
15842-130	130
15842-145	145
15842-155	155

## DAIWA D-VEC REEL PROTECTION CASE

**NEW**

### TORBA OCHRONNA NA KOŁOWROTEK

Ta wysokiej jakości torba na kołowrotki z twardą ramą zapewni idealną ochronę dla Twoich cennych kołowrotków podczas transportu i przechowywania. Idealna na dalekie podróże samolotem. Wewnętrzne segmenty można indywidualnie regulować w zależności od rozmiaru kołowrotka. Bardzo duży i wytrzymały zamek ABS jest odporny na korozję. Wykonana z wodoszczelnego materiału.

Dostępne w dwóch rozmiarach:

L: na 2-3 kołowrotki typu Big Pit lub 4-6 kołowrotków spinningowych.  
M: na 4 kołowrotki spinningowe lub do 6 kołowrotków castingowych.

Materiał: poliester

Nr. Art.	Wielkość cm
15844-002	26x23x9
15844-001	36x26x14



## DAIWA D-VEC RIG POUCH

**NEW**

### TORBA NA PRZYPONY I ZESTAWY

Wysokiej jakości usztywniona torba DAIWA Rig z 10 oddzielnymi wewnętrznymi torebkami. Posiada niekorodujący zamek ABS Wykonana z materiału hydrofobowego.

Materiał: poliester

Nr. Art.	Wielkość cm
15840-005	15x16x4



## DAIWA D-VEC UNHOOKING MAT

**NEW**

### MATA DO ODHACZANIA

Ta wszechstronna mata do odhaczania ryb pasuje do wszystkich stylów i metod połowu. Obecnie taka mata jest obowiązkowa w wielu łowiskach, zarówno karpiorych jak i spinningowych. Gładka i szybkoschnąca powierzchnia jest łatwa do czyszczenia i zapewnia dobrą ochronę ryb. Dwie boczne klamry można wykorzystać do przyklejenia maty na nierównym i śliskim podłożu. Dwa elastyczne paski utatwiają jej składanie i transport.

Materiał: poliester, z powłoką hydrofobową

Nr. Art.	Wielkość cm
15840-008	75x48





# CARP PROGRAM 2025







# DAIWA CARP



## TORBY I AKCESORIA PROGRAMU INFINITY SYSTEM

# INFINITY<sup>®</sup>

S Y S T E M

Nowe, wysokiej jakości, bardzo funkcjonalne torby i elementy wyposażenia stworzone z uwzględnieniem potrzeb nowoczesnego wędkarstwa karpiego - sprawdzających się zarówno podczas krótkich wypadów, jak i dłuższych wypraw. Z pomocą wędkarzy z naszego teamu oraz doradców z całej Europy przeanalizowaliśmy, co zazwyczaj ma przy sobie łowca karpia, czego używa i jak składa swój sprzęt.

Podczas projektowania toreb Infinity System najwięcej uwagi poświęciliśmy obok doboru odpowiedniej jakości i wytrzymałości materiałów - ich gabarytom, które dostosowaliśmy do najczęściej spotykanych wielkości pudełek na akcesoria i przynęty.

Każda torba wyposażona jest w izolację PVC lub termiczną i umożliwia bezproblemowe mycie i czyszczenie.

Wszystkie torby wyposażone są w podwójny, obszyty uchwyt transportowy oraz zdejmowany pas do wygodnego przenoszenia sprzętu na większych dystansach. Wszystkie trzy nowe torby Infinity System mają tę samą praktyczną wysokość i mieszczą się pod karpim łóżkiem. Półtwarde topy zapewniają dodatkową przestrzeń roboczą do przygotowywania zestawów lub do odkładania w pobliżu najczęściej używanych elementów wyposażenia. Dno PVC zapobiega przedostawaniu się wilgoci od podłoża.

Nowe torby na wędki zostały tak pomyślane, by umożliwiać szybki załadunek i rozładunek. Wyściełanie zapewnia odpowiedni poziom ochrony dla cennych wędek i kotowrotków.

## PROGRAM BAGAŻY I TOREB INFINITY SYSTEM



Dostarczana bez zawartości



Dostarczana bez zawartości

### INFINITY® SYSTEM LOW LEVEL RUCKSACK

#### TORBA KARPIOWA | Z SYSTEMEM NOŚNYM

Nowy plecak IS Low Level zapewnia każdemu mobilnemu wędkarzowi optymalny komfort nawet na długich trasach i dużą pojemność. Jego gabaryty zostały dostosowane tak, by mógł pomieścić najpopularniejszych rozmiarów pudełko na akcesoria oraz dodatkowe torby z serii Infinite System. W ten sposób można optymalnie wykorzystać dostępną przestrzeń i odpowiednio przygotować do połowu. Rozmiar plecaka został tak dobrany, by bez kłopotu mieścić się pod karpiowym tóżkiem.

Twardy top może posłużyć jako przestrzeń robocza lub tymczasowy stolik. Wyściełanie się wilgoci od podłoża. Plecak IS wyposażony jest w trzy duże kieszenie zewnętrzne o innych wymiarach, niż w przypadku IS Carryall. Dwie długie, duże kieszenie na boku i jedna mniejsza u góry na pudełko, torby EVA, buzzer bary itp.

Główna komora o wymiarach pozwalających zmieścić cztery torby IS Medium Accessory lub dwie duże torby chłodzące - daje to duże możliwości wykorzystania przestrzeni ładunkowej i dostosowania ekwipunku do swoich potrzeb.

Obszuty pas na ramię i obszute uchwyty transportowe.

Materiał: Materiał wierzchni poliestr (600D); Podszewka wewnętrzna PVC; Dno PVC

### INFINITY® SYSTEM LOW LEVEL CARRYALL

#### TORBA KARPIOWA

Nowa IS Low Level Carryall ma spełniać funkcję głównego zasobnika do przechowywania wszystkich najważniejszych elementów wyposażenia oraz odzieży. Mieści najpopularniejsze rozmiary karpiowych pudełek i liczne modułowe torby z nowego asortymentu IS. Półtwardy dekiel dobrze nadaje się na przestrzeń roboczą do wiązania zestawów lub odkładania akcesoriów, które chcemy mieć pod ręką. Wyściełanie PVC łatwo się czyści, a wodoszczelne dno z tego samego materiału doskonale zatrzymuje wilgoć.

Trzy duże kieszenie na pudełko, podpórki, sygnalizatory itp. Duża komora wewnętrzna pomieści cztery torby Medium Accessory lub dwie Large Cool Pouches. Idealna elastyczność przydatna zarówno na krótkich wypadach, jak i podczas dłuższych wędkarskich wypraw.

Wyposażona w zdejmowany pas na ramię i obszute uchwyty transportowe.

Materiał: Materiał wierzchni poliestr (600D); Podszewka wewnętrzna PVC; Dno PVC

- Wymiary dostosowane do najpopularniejszych pudełek na akcesoria oraz toreb IS
- Twardy dekiel jako przestrzeń robocza lub blat na najpotrzebniejsze akcesoria
- Zmieści się pod niemal wszystkie standardowe tóżka karpiowe
- Ekstra głębokie kieszenie zewnętrzne na pudełko, buzzer Bary
- Łatwa do czyszczenia

- Wymiary dostosowane do najpopularniejszych rozmiarów pudełek na akcesoria i toreb IS
- Twardy dekiel jako dodatkowa przestrzeń robocza
- Mieści się praktycznie pod każde karpiowe tóżko
- Ekstra głębokie kieszenie boczne na pudełko, widełki itp.
- Łatwy do czyszczenia

Nr. Art.	Wielkość cm
18850-200	64x39x27

Nr. Art.	Wielkość cm
18850-300	53x50x27



# INFINITY®

S Y S T E M



Dostarczana bez zawartości



## INFINITY® SYSTEM BREW & OVERNIGHT COOK BAG

TORBA NA AKCESORIA | NA AKCESORIA KUCHENNE I KEMPINGOWE

Praktyczna torba do przechowywania przyborów kuchennych, jakie najczęściej zabieramy na krótkie wyprawy. Dno wykonane z materiału PVC zapobiega przedostawaniu się wilgoci od podłoża.

Główna komora podzielona na trzy części, aby móc przechowywać osobno, palnik, kociołek bądź czajnik i gazowe kartusze. Dwie wewnętrzne kieszenie wyłożone są folią termoizolacyjną, aby utrzymać artykuły żywnościowe w chłodzie. Siatka w deku nadaje się do przechowywania talerza.

Torba dostarczana jest z wyjmowaną torbą PVC na kuchenne akcesoria - ze względów higienicznych może być trzymana osobno.

Materiał: Torba poliester (600D); Dno PVC

- Z dodatkową torbą PVC
- Twardy dekiel jako dodatkowa przestrzeń robocza
- Mieści się praktycznie pod każde karpiove tóżko
- Łatwa do czyszczenia

Nr. Art.	Wielkość cm
18850-400	26x26x27

## ZESTAW POJEMNIKÓW EVA NA AKCESORIA INFINITY® SYSTEM

ZESTAW TOREB NA AKCESORIA | ROZMIAR S

Sktada się z jednej torby EVA na akcesoria PVA itp i z dwóch toreb Mini EVA na otów, gruntomierze itp. - pasują idealnie do torby IS Medium Accessory optymalnie wykorzystując jej pojemność. Z przezroczystym dekiem pozwalającym szybko zidentyfikować zawartość.

Obie torby EVA pasują do nowego plecaka IS Low Level i torby IS Low Level Carryall.

Materiał: Torba EVA

- Trzy osobne torby EVA
- Idealne na drobne akcesoria
- Wodoszczelny materiał EVA
- Pasują perfekcyjnie do większych toreb IS

Nr. Art.	Wielkość cm	Ilość/Set pc.
18850-010	15x10x8	3



## INFINITY® SYSTEM ACCESSORY POUCH

### TORBA NA SPRZĘT | ROZMIAR M

Średniej wielkości torba Accessory zapewnia odpowiednią ilość miejsca na sygnalizatory, markery itp. Wszystkie torby na akcesoria są tak skonstruowane, aby mogły być używane w połączeniu z plecakiem IS Low Level oraz torbą IS Low Level Carryall. Pomieści ona do czterech toreb IS Low Level Carryall. Jej gabaryty pasują do najczęściej spotykanych rozmiarów pudełek na akcesoria, co ułatwia optymalne wykorzystanie jej pojemności. Wyściełanie z PVC ułatwia szybkie czyszczenie.

Materiał: Torba poliester (600D); Podszewka wewnętrzna PVC

- Do łączenia z innymi torbami IS
- Cztery torby systemowe pasują do torby IS Low Level Carryall lub plecaka IS Low Level
- Optymalne w połączeniu z torbami IS EVA
- Wyściełanie z PVC

Nr. Art.	Wielkość	Wielkość cm
18850-050	M	25x20x10



## INFINITY® EVA COOL BAG

### TORBA NA AKCESORIA I PRZYŃĘTY

Rozmiar torby Cool Bag jest podobny do pojemnika na sprzęt EVA Tackle Container, ale dodatkowo zawiera specjalną warstwę izolacyjną po bokach, która zapewnia trwałe chłodzenie przynęt lub naszego jedzenia itp. Wewnętrzne ścianki można łatwo wyczyścić. Sztynna pokrywa może służyć jako mały stolik lub podkładka do wykonywania zestawów itp.

Materiał: Torba EVA

Nr. Art.	Wielkość cm	Waga g	Ilość pc.
18885-005	42x32x26	1360	1



Dostarczana bez zawartości

## INFINITY® SYSTEM ACCESSORY & COOL POUCH

### TORBA NA AKCESORIA I PRZYŃĘTY | Z TERMOIZOLACJĄ | ROZMIAR L

Duża torba IS ma identyczny profil, jak model medium - jest jednak dwukrotnie wyższa i posiada termoizolację umożliwiającą przechowywanie w chłodzie przynęt (do 5kg kulek) lub żywności. Do plecaka IS Low Level oraz torby IS Low Level Carryall pasują dokładnie dwie chłodzące torby na akcesoria IS Large. Dzięki nim będziecie mogli dobrać odpowiednią dla siebie konfigurację i optymalnie wykorzystać przestrzeń ładunkową.

Materiał: Torba poliester (600D)

- Jako torba systemowa do łączenia z innymi torbami IS
- Z izolacją w postaci termofolii
- Łatwa do czyszczenia

Nr. Art.	Wielkość	Wielkość cm
18850-100	L	25x20x21



## INFINITY® EVA TACKLE MANAGER

### TORBA KARPIOWA

Duży, wodoodporny pojemnik na sprzęt, wykonany z wyjątkowo grubego materiału EVA o grubości 2mm. Solidna, sztywna pokrywa może służyć jako podkładka pod wykonywanie zestawów. Obie kieszenie wewnętrzne wykonane są ze sztywnego materiału EVA i są mocowane za pomocą klipsa do ramy zapewniając dużo miejsca na sprzęt, przypony, ciężarki itp. Na dole pozostaje wystarczająco dużo miejsca, aby bezpiecznie przechowywać sygnalizatory brań itp.

Materiał: Torba EVA

Nr. Art.	Wielkość cm	Ilość pc.
18885-010	42x32x26	1



## INFINITY® SYSTEM ROD BAG

Pokrowce na wędkę z serii Infinite System zostały zaprojektowane z wystarczającą ilością miejsca, aby ułatwić pakowanie i wyciąganie gotowych wędek. Zapewniliśmy wystarczająco dużo przestrzeni aby nawet największe kotłowrotki karpiove zmieściły się łatwo i bezpiecznie.

## INFINITY® SYSTEM 3 ROD BAG

POKROWIEC NA WĘDKĘ KARPIOWĄ | NA 3 UZBROJONE WĘDKI



Te futeraty zostały stworzone do transportu trzech wędek karpioowych z kotłowrotkami - w zależności od modelu na kije o długościach 10ft., 12ft. lub 13ft. Wewnętrzne ściany oddzielające skutecznie chronią sprzęt w trakcie transportu. Futerał dzięki swej budowie i pojemności umożliwia bardzo wygodne pakowanie. Dodatkowo można do niego doczepić dwa kolejne futeraty. W kieszeni z tyłu schować możemy podpórki, sztyce do podbieraka itp.

Wyposażony w zdejmowany pas na ramię i uchwyty transportowe.

Materiał: Torba poliester (600D)

- Na trzy wędkę z kotłowrotkami
- Zewnętrzna kieszeń na akcesoria
- Zdejmowany pas transportowy

Nr. Art.	Wielkość cm	Wersja
18851-010	170x25x12	na 3 10ft widki
18851-012	200x25x12	na 3 12ft widki
18851-013	215x25x12	na 3 13ft widki



## INFINITY® SYSTEM MULTI LENGTH 1 ROD BAG

POKROWIEC NA WĘDKĘ KARPIOWĄ | NA 1 UZBROJONĄ WĘDKĘ

Sprytny futerał na wędki, którego długość możemy dostosować na naszej wędki. Pasuje do wędzisk 10ft., 12ft. i 13ft. z 50mm przelotką startową. Górna część futerału może zostać dopasowana do konkretnej długości kija. Może być używany jako futerał awaryjny do przechowywania pojedynczych wędek.

Materiał: Torba poliester (600D)

- Pasuje do wędek 10ft., 12ft. lub 13ft. z 50mm przelotką startową
- Wyściełany na całej długości dla optymalnej ochrony
- Dwuczęściowa konstrukcja

Nr. Art.	Wielkość cm	Wersja
18851-050	200x22x12	na widki 10-13ft

## KONCEPCJA PRZEDŁURZENIA

W odpowiedzi na rosnącą popularność karpowych teleskopowych wędek 9ft. i 10ft. DAIWA przygotowała niedużą serię wędek i toreb pod nazwą EXTENSION. Główną zaletą jest bardzo wygodna długość transportowa ułatwiająca podróżowanie i przechowywanie.



## INFINITY® SYSTEM EXTENSION 3 ROD BAG

POKROWIEC NA WĘDKĘ KARPIOWĄ | NA 3 UZBROJONE WĘDKI

Nowy futerał IS Extension stworzony został specjalnie do transportu trzech uzbrojonych w kotwrotki wędek Extension Carp. Wewnętrzne ściany oddzielające chronią sprzęt przed uszkodzeniami w trakcie transportu. Futerał dzięki swej przestronności umożliwia bardzo łatwe pakowanie. Dodatkowo można do niego doczepić dwa kolejne futerały. W kieszeni z tyłu schować możemy podpórki, sztyce do podbieraka itp. Wyposażony w zdejmowany pas na ramię i uchwyty transportowe.

Materiał: Torba poliester (600D)

- Pomieści trzy wędki Extension Carp 9ft. lub 10ft. z kotwrotkami
- Kieszeń zewnętrzna na akcesoria
- Zdejmowany pas transportowy

Nr. Art.	Wielkość cm	Wersja
18851-003	130x25x12	na 3 9-10ft w/dki



## BLACK WIDOW CARP CRADLE

NEW

### MATA DO ODHACZANIA

Ta duża kołyska dla karpia o wymiarach 100x50cm jest uniwersalna w użyciu i zapewnia optymalną ochronę dla złowionej przez Ciebie ryby. Ramy o wysokości 20 cm można składać pojedynczo, co zapobiega ślizganiu się i uszkodzeniu ryb. Pokrywą można mocno przymocować za pomocą rzepu. Matę można używać całkowicie złożoną - aby zwiększyć jej rozmiar, lub z ramą o wysokości 20cm. Posiada uchwyty do przenoszenia - ułatwiające transport. Gładki materiał zapewnia ochronę rybom, szybko schnie i można go łatwo wyczyścić.

Materiał: poliester (420D), z powłoką hydrofobową



Nr. Art.	Kolor	Wielkość cm
15840-007	army green	100x50x20





## DAIWA CARP FLOATING UNHOOKING MAT

MATA DO ODHACZANIA | PŁYWAJĄCA

Duża, wodoodporna, pływająca i wyścielana mata do odhaczania ryb i do wypuszczania w wodzie. Antyzapachowy materiał PVC można łatwo wyczyścić. Matę do odhaczania można zamknąć u góry, aby zapobiec wyskakiwaniu ryb. Wyposażona w dwa oczka do bezpiecznego mocowania.

Wyposażony w długi uchwyt dla optymalnego transportu na brzegu.

Materiał: poliester, pokryty PCV

Nr. Art.	Wielkość cm
18860-025	100x65x22



## BLACK WIDOW FREE FLOW FOLDING WEIGH SLING

WOREK DO WAŻENIA | PŁYWAJĄCY | SKŁADANY

Oszczędzający miejsce, składany worek do ważenia ryb z aluminiowymi drążkami. Materiał siatkowy zapewnia szybki i optymalny przepływ wody i szybko schnie.

Materiał: poliester



Nr. Art.	Wielkość cm
18860-011	115x56



# INFINITY®

## S Y S T E M



11990-180

11990-185



### SZTYCA PODBIERAKA INFINITY CARP

Podbieraki karpiowe Infinity mają bardzo cienkie i lekkie sztyce wykonane z włókna węglowego o długości 1.80m. Rękojeść zapewnia doskonały uchwyt. Przy długości ramy 105cm i głębokości 85cm miękka siatka podbieraka zapewnia wystarczająco dużo miejsca nawet dla największych okazów.

Wyposażony w wycinany maszynowo CNC aluminiowy blok mocujący.

### INFINITY® CARP LANDING NET

PODBIERAK KARPIOWY | Z JEDNOCZĘŚCIOWYM UCHWYTEM

Nr. Art.	Długość cm	Skład L. cm	Wielkość cm	Głębokość siatki cm	Siatka mm	Sekcje
11990-180	180	177	105x105	85	8	1

### INFINITY® CARP LANDING NET

PODBIERAK KARPIOWY | Z DWUCZĘŚCIOWĄ RĘKOJEŚCIĄ

Dwuczęściowy model doskonale nadaje się do podbierania ryb z łodzi.

Nr. Art.	Długość cm	Skład L. cm	Wielkość cm	Głębokość siatki cm	Siatka mm	Sekcje
11990-185	180	88	105x105	85	8	2

# BLACK WIDOW

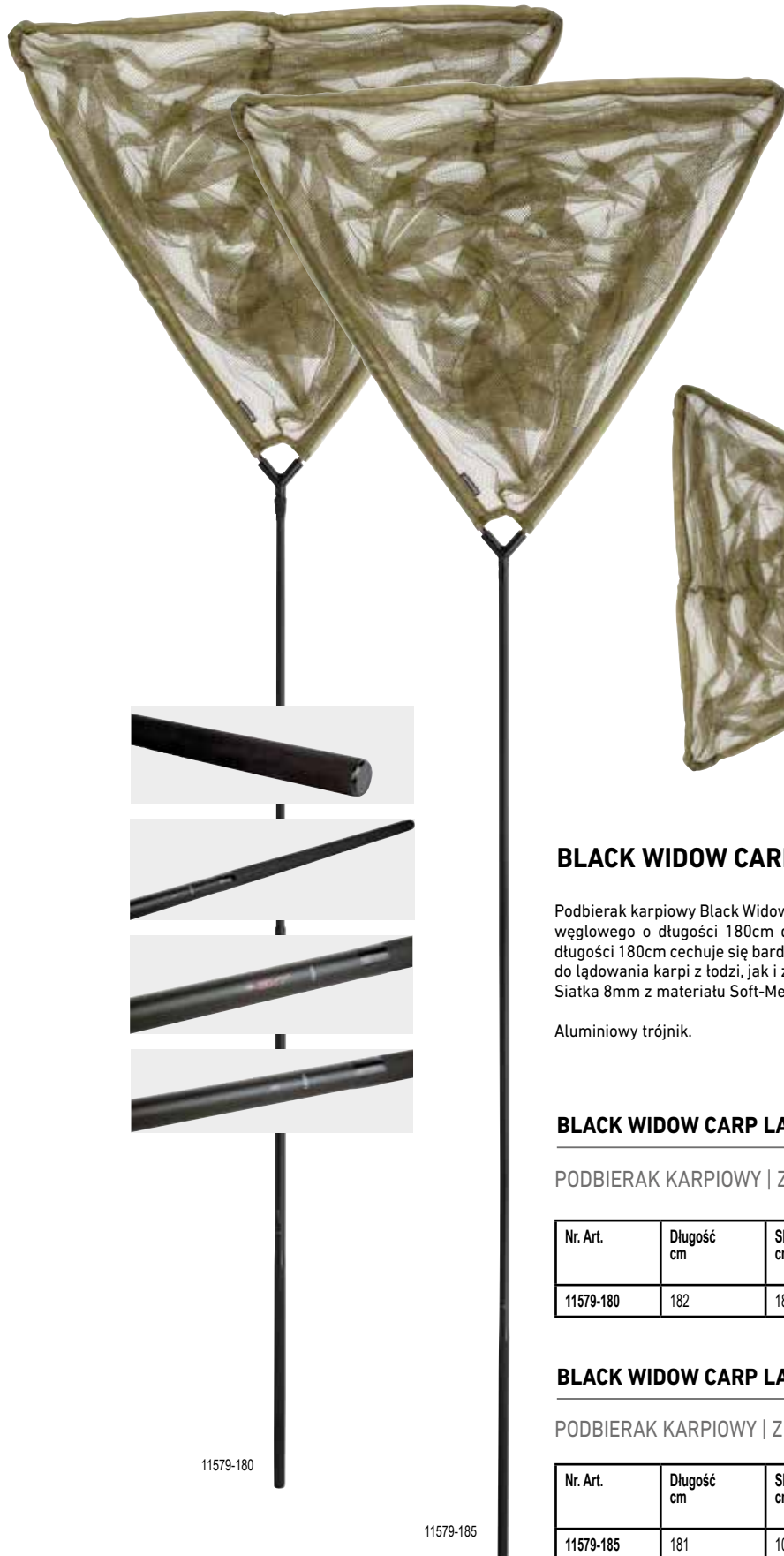

## BLACK WIDOW CARP LANDING NET

Podbierak karpiovy Black Widow dostępny w dwóch różnych wersjach - jednoczęściowa sztyca z włókna węglowego o długości 180cm doskonale nadaje się do podbierania z brzegu. Teleskopowa sztyca o długości 180cm cechuje się bardziej ergonomiczną długością transportową i nadaje się świetnie zarówno do ładowania karpia z łodzi, jak i z brzegu.

Siatka 8mm z materiału Soft-Mesh ma głębokość 105cm i pomieści każdą kapitalną zdobycz.

Aluminiowy trójnik.

## BLACK WIDOW CARP LANDING NET

PODBIERAK KARPIOVY | Z JEDNOCZĘŚCIOWYM UCHWYTEM

Nr. Art.	Długość cm	Skład L. cm	Wielkość cm	Głębokość siatki cm	Siatka mm	Sekcje
11579-180	182	182	100x100	105	8	1

## BLACK WIDOW CARP LANDING NET

PODBIERAK KARPIOVY | Z TELESKOPOWĄ RĘKOJĘŚCIĄ

Nr. Art.	Długość cm	Skład L. cm	Wielkość cm	Głębokość siatki cm	Siatka mm	Sekcje
11579-185	181	105	100x100	105	8	2

11579-180

11579-185



## BLACK WIDOW 3 ROD BAG

POKROWIEC NA WĘDKĘ KARPIOWĄ | NA 3 WĘDKI

Te wysokiej jakości, wyściełane i bardzo wytrzymałe pokrowce mogą pomieścić do trzech uzbrojonych wędek. Pasują doskonale do wędek z przelotkami startowymi w rozmiarze 50. Z wyściełanymi przegrodami i paskiem na rzep dla optymalnej ochrony wędek. Z dodatkową kieszenią boczną na sprzęt, taki jak podpórki, sztyce itp. Dno z PVC zapobiega wnikaniu wilgoci.

Obszyte, komfortowe uchwyty i pas na ramię.

Materiał: Torba poliester



Nr. Art.	Wielkość cm	Wersja
18705-310	170x35x15	na 3 10ft w.dki
18705-312	202x35x15	na 3 12ft w.dki
18705-313	215x35x15	na 3 13ft w.dki

## BLACK WIDOW ROD SLEEVE

POKROWIEC NA WĘDKI | NA 1 WĘDKĘ

Wyściełana pojedyncza torba premium na jedną uzbrojoną wędkę. Przechowuje również wędki z przelotkami startowymi w rozmiarze 50mm.

Materiał: Torba poliester



# BLACK WIDOW

Nr. Art.	Wielkość cm	Wersja
18705-110	173x28x1	na 1 10ft w.dki
18705-112	202x28x1	na 1 12ft w.dki
18705-113	215x28x1	na 1 13ft w.dki



## BLACK WIDOW COOL BAIT BAG

TORBA NA PRZYŃĘTY | Z TERMOIZOLACJĄ | ROZMIAR L

Ta lekka lodówka idealnie nadaje się na krótkie wycieczki. Główna komora jest całkowicie odizolowana i utrzymuje przynętę i żywność w odpowiedniej temperaturze. Duża przednia kieszeń zapewnia miejsce na dokumenty itp. Wyposażony w pasek na ramię i uchwyt do przenoszenia.

Materiał: Torba poliester

Nr. Art.	Wielkość	Wielkość cm
18705-300	L	36x29x24

# BLACK WIDOW

## BLACK WIDOW LOW LEVEL CARRYALL

### TORBA KARPIOWA

Ta duża, wielofunkcyjna torba oferuje dużo miejsca do przechowywania akcesoriów, odzieży itp. Z dwiema dużymi bocznymi kieszeniami po obu stronach i bardzo dużą przednią kieszenią na podpórki, sygnalizator brań itp. Dno z PVC zapobiega przedostawaniu się wilgoci. Torba została zaprojektowana tak, aby można ją było łatwo przechowywać pod każdym łóżkiem karpiowym. Obszyte, komfortowe uchwyty i pas na ramię.

Materiał: Torba poliester

Nr. Art.	Wielkość cm
18705-045	62x40x24



## BLACK WIDOW COMPACT TACKLE BAG

### TORBA KARPIOWA | KOMPAKTOWY

Ta kompaktowa torba na sprzęt idealnie nadaje się na krótkie wyprawy wędkarskie, kiedy nie potrzeba zbyt wiele sprzętu. Duża przednia kieszeń zapewnia miejsce na duże pudełko na sprzęt. Dno z PCV zapobiega przedostawaniu się wilgoci. Dwie boczne kieszenie idealnie nadają się na przechowywanie sygnalizatorów brań lub inne dodatkowe akcesoria.

Materiał: Torba poliester

Nr. Art.	Wielkość cm
18705-055	52x30x24



## BLACK WIDOW COMPACT RUCKSACK

### TORBA KARPIOWA | KOMPAKTOWY | Z SYSTEMEM NOŚNYM

Lekki, wytrzymały i pojemny plecak. Z dwiema dużymi, bocznymi kieszeniami po obu stronach i dwiema dużymi przednimi kieszeniami na pudełka na przynęty, podpórki itp. Wnętrze można łatwo wyczyścić, gdy zajdzie taka potrzeba. Obszyte, komfortowe uchwyty i pas na ramię.

Materiał: Torba poliester

Nr. Art.	Wielkość cm
18705-015	52x32x35





## DAIWA SLEEP SYSTEM

### ŁÓŻKO | ZE ZINTEGROWANYM ŚPIWOREM

Nowe łóżko DAIWA Sleep System zapewnia najwyższy komfort wypoczynku! Wysokiej jakości piankowy materac gwarantuje optymalną wygodę również na dłuższych wyprawach, daje możliwość rozłożenia na płasko (Lay Flat System). Zintegrowany dwuwarstwowy śpiwór nadaje się do używania właściwie przez cały sezon.

Materiał: Łóżko poliester; Śpiwór poliester

- Lekka stalowa rama na 6 nogach ze stabilnymi stopkami
- Lay Flat System
- Śpiwór z zamkiem przytwierdzającym do materaca

Nr. Art.	Wielkość cm
18860-100	212x88x39



## DAIWA FOLDING CHAIR

### SKŁADANE KRZESŁO | Z PODŁOKIETNIKIEM

Niesamowicie wygodny fotel wędkarski z podłokietnikami, konstrukcja oparta na stalowej ramie z grubym obszyciem gwarantującym optymalny komfort siedzenia. Okrągłe stopki Mud-Feet z przodu zapewniają odpowiednią stabilność na nierównym podłożu. Regulowana długość przednich nóg. Idealne warunki do relaksu nad wodą. Bardzo łatwy do złożenia, zajmuje niewiele miejsca.

Materiał: Pokrywa poliester

Nr. Art.	Wielkość cm
18702-150	55x32x87

## DAIWA BOAT POD 3 POD

### UCHWYT NA WĘDKI | NA 3 WĘDKI

Wysokiej jakości, przenośny rodpod na tódź wykonany z aluminium i stali. Za pomocą tej podpórki można tócić do trzech wędek. Kąt można łatwo regulować za pomocą pokrętła. Stojak można łatwo przymocować do pawęży łodzi lub na molo. Zacisk śrubowy pasuje do średnicy 50mm.

Materiał: Rodpod aluminium; Torba transportowa poliester

Nr. Art.	Wielkość cm	Waga kg	Pojemność
18800-901	80x20x10	2.88	na 3 w.dki



## BLACK WIDOW LOW LEVEL 3 ROD POD

### ROD POD | 4-NOGI | NA 3 WĘDKI

Ten lekki stojak Black Widow Pod jest bardzo stabilny i wygodny do ustawienia. Posiada 4 regulowane podpórki oraz buzzerbary z mosiężnym gwintem na 3 sygnalizatory.

Dostarczany z torbą transportową.

Materiał: Rodpod aluminium; Torba transportowa poliester

Nr. Art.	Wielkość cm	Wersja
18705-200	88x31x27	na 3 w.dki



**BLACK WIDOW**





FEEL A



**DAIWA CLOTHING**  
2025



LIVE.





## TEAM DAIWA FLOTATION SUIT

### KOMBINEZON PŁYWAJĄCY

We współpracy z wiodącym Angielskim producentem kombinezonów i odzieży ratunkowej skonstruowaliśmy pływający kombinezon, spełniający wysokie wymagania jakościowe i normy bezpieczeństwa dla połowu w Norwegii i Islandii, świetnie chroniący również przed ciężkimi warunkami w trakcie połowu zimowego. Kombinezon Team DAIWA uderza komfortem i jakością wykonania. Materiał wierzchni Nylon 210D jest wyjątkowo miękki i wytrzymały, w żaden sposób nie ogranicza ruchów. Pływający kombinezon Team DAIWA jest oczywiście absolutnie wodo- i wiatroodporny (wodoodporność 10.000). Dzięki specjalnemu materiałowi wypełnienia Taslon kombinezon gwarantuje idealną izolację i pełnię komfortu nawet w bardzo niskich temperaturach. Wszystkie kieszenie tak skonstruowane, by nie dostawała się do nich woda deszczowa ani śnieg. Oczywiście pływające kombinezony Team DAIWA odpowiadają wszystkim europejskim normom konstrukcyjnym dla tego typu odzieży.

Materiał: Materiał wierzchni nylon; Izolacja poliester; Torba transportowa poliester

- Bardzo lekki i elastyczny materiał
- Solidny i łatwy do czyszczenia
- Polarowy kołnierz dla optymalnego komfortu ciepłego
- Usztywniany, podszyty kaptur sztormowy z elastyczną taśmą
- Neoprenowe mankiety przy rękawach
- Wzmocnienia na łokciach i kolanach
- Folia odbłaskowa na ramionach, rękawach i spodniach
- Różne dołączone kieszenie zapewniają miejsce na drobne części, szczypcę itp.
- Podszyta polarowa kieszeń do ogrzania dłoni
- Najwyższej jakości zamki YKK
- Rzep na końcu nogawek
- Certyfikat EN 393
- W komplecie:
- Gwizdek ratunkowy
- Torba transportowa Team DAIWA

Nr. Art.	Wielkość
18510-110	S
18510-120	M
18510-130	L
18510-140	XL
18510-150	2XL
18510-160	3XL

## DAIWA D-VEC WINTER BOOTS X'TREME

### BUTY ZIMOWE | Z WKŁADKAMI BUTÓW

Ekstremalnie lekkie gumowce z materiału EVA świetne na zimną część roku. Grube wypełnienie jest wyjmowane i łatwe do czyszczenia. Profilowana podeszwa zapewnia stabilność na gładkim ale i na kamienistym podłożu. Szeroka, wygodna cholewa z zaciskiem na górnej krawędzi. Przystosowane do temperatur do -20 stopni.

Materiał: Buty EVA; But wewnętrzny poliester; Podeszwa gumowy



Nr. Art.	Wielkość
18516-040	39/40
18516-042	41/42
18516-044	43/44
18516-046	45/46

## DAIWA D-VEC WINTER SUIT

NEW

### KOMBINEZON ZIMOWY

Grubo pikowany 2-częściowy kombinezon, który radzi sobie doskonale szczególnie w zimnych warunkach wiosną, jesienią i zimą. Specjalny styl kroju na ramionach i łokciach zapewni wygodne użytkowanie i mobilność podczas rzucania i zwijania zestawów. Długie części tylna utrzymuje odpowiednią temperaturę w okolicach nerek i zapobiega przedostawaniu się zimnego wiatru.

Materiał charakteryzuje się poziomem wodoodporności 6.000mm i twardą do czyszczenia powierzchnią. Główny zamek błyskawiczny kurtki ma konstrukcję odporną na wodę – tak samo jak dwie przestronne kieszenie boczne i mała kieszka na piersi. Duży, wyścielany kaptur przeciwdeszczowy chroni przed deszczem i wiatrem oraz zapewnia dobrą widoczność i mobilność podczas wędkowania. Dziajanowe mankiety zapobiegają przedostawaniu się wody i zimna przez ramiona.

Bardzo wysokie, ocieplane spodnie typu ogrodniczki z dużymi kieszeniami bocznymi utrzymując ciepło ciała i mają łatwo regulowane paski na ramiona.

- Wyściółka: Poliester, 200g/m<sup>2</sup>
- Oddychalność: 5.000
- Wodoodporność: 6.000mm

Materiał: Materiał wierzchni nylon; Podszewka wewnętrzna poliester

Nr. Art.	Wielkość
18868-010	M
18868-020	L
18868-030	XL
18868-040	2XL



## DAIWA WINTER CARP SUIT

### KOMBINEZON ZIMOWY | ZIELONA OLIWKA

Udoskonaliliśmy nasz sprawdzony w praktyce dwuczęściowy kombinezon zimowy o nowe funkcje i nowoczesny krój – idealny na zimowe zasiadki.

Wysokiej jakości, oddychająca kurtka posiada dwie boczne kieszenie i jedną dużą kieszka na piersi z wodoodpornym zamkiem błyskawicznym. Mankiety przy rękawach skutecznie zapobiegają przedostawaniu się deszczu i mrozu podczas wędkowania.

Kombinezon posiada zapięcia na rzepy u stóp i dwie głębokie boczne kieszenie z magnetycznym zapięciem dla szybszego dostępu. Elastyczne szelki zapewniają optymalny komfort noszenia nawet przy pokonywaniu dłuższych dystansów.

Powierzchnia kombinezonu jest gładka, łatwa do czyszczenia i bardzo cicha w użytkowaniu.

Materiał: Materiał wierzchni nylon; Podszewka wewnętrzna poliester



- Podszewka wewnętrzna Premium (200g/m<sup>2</sup>)
- Klejone szwy
- Wodoszczelność: 5000mm/3000mm
- Oddychający

Nr. Art.	Kolor	Wielkość
18865-310	olive green	S
18865-320	olive green	M
18865-330	olive green	L
18865-340	olive green	XL
18865-350	olive green	2XL
18865-360	olive green	3XL



## DAIWA D-VEC WADERS

NEW

WODERY | KOLOR SZARY

Spodniobuty DAIWA D-VEC są wykonane z 4mm neoprenu i mają wysokiej jakości gumowe buty z podeszwą z kolcami i sztywną konstrukcją cholewki. Dla optymalnego komfortu buty są w całości wyściełane materiałem neoprenowym. Materiał neoprenowy charakteryzuje się wysoką elastycznością i komfortem noszenia. Wszystkie szwy są klejone, aby zagwarantować najwyższą wodoodporność.

Obszar kolan został wzmocniony nakolannikami z neoprenu, aby dodatkowo wzmocnić ten obszar. Kieszonka na piersi jest łatwo dostępna z obu stron. Rozmiar XL to specjalnie powiększony rozmiar w okolicy brzucha.

Materiał: 90% neopren, 10% nylon

Nr. Art.	Kolor	Wielkość
18520-839	grey	38/39
18520-041	grey	40/41
18520-243	grey	42/43
18520-243XL	grey	42/43
18520-445	grey	44/45
18520-445XL	grey	44/45
18520-647	grey	46/47
18520-647XL	grey	46/47

## DAIWA D-VEC WADERS FLEX

NEW

WODERY | KOLOR CZARNY

Wysokiej jakości, lekkie spodniobuty wykonane z 4mm neoprenu CR i o wyjątkowym wzornictwie. Unikalne cechy neoprenu CR zapewniają większą elastyczność i miękkość w porównaniu ze zwykłym materiałem neoprenowym. Zmniejszony został ciężar woderów i zwiększony komfort ich noszenia.

Duża kieszonka na piersi posiada wodoodporne zamki błyskawiczne i oferuje suche i bezpieczne miejsce do przechowywania małych akcesoriów.

Wysoki tył z podbiciem wspiera idealne wręcz dopasowanie i umożliwia długotrwałe wędkowanie. Obszar kolan został wzmocniony specjalnymi nakolannikami, aby dodatkowo je wzmocnić.

Regulowany pas na brzuchu wspiera dopasowanie i zmniejsza ryzyko niespodziewanego, szybkiego wtargnięcia wody.

Wszystkie wewnętrzne szwy są klejone dla maksymalnego bezpieczeństwa. Z wysokiej jakości gumowymi butami z podeszwą trekkingową.

Materiał: 90% neopren, 10% nylon

Nr. Art.	Kolor	Wielkość
18521-839	black	38/39
18521-041	black	40/41
18521-243	black	42/43
18521-243XL	black	42/43
18521-445	black	44/45
18521-445XL	black	44/45
18521-647	black	46/47



## DAIWA D-VEC WADERS FLEX WITH SOCKS

NEW

WODERY | KOLOR CZARNY

Wysokiej jakości, lekkie spodniobuty wykonane z 4mm neoprenu CR i o wyjątkowym wzornictwie. Unikalne cechy neoprenu CR zapewniają większą elastyczność i miękkość w porównaniu ze zwykłym materiałem neoprenowym, dzięki czemu uzyskano zwiększony komfort noszenia i wyjątkową lekkość.

Krótka konstrukcja skarpety neoprenowej zapewnia długotrwały komfort nawet podczas długich spacerów po nierównym terenie.

Duża kieszeń na piersi ma wodoodporne zamki błyskawiczne i umożliwia bezpieczne i suche przechowywanie małych akcesoriów.

Wysoki tył z podbiciem wspiera doskonałe dopasowanie i umożliwia długotrwałe wędkowanie.

Okolice kolan zostały wzmocnione specjalnymi nakolannikami, celem ich wzmocnienia. Regulowany pas wspiera dopasowanie i zmniejsza ryzyko niespodziewanego, szybkiego wnikania wody.

Wszystkie wewnętrzne szwy są klejone dla maksymalnego bezpieczeństwa.

Materiał: 90% neopren, 10% nylon

Nr. Art.	Kolor	Wielkość
18522-839	black	38/39
18522-041	black	41/42
18522-243	black	42/43
18522-243XL	black	42/43
18522-445	black	44/45
18522-445XL	black	44/45
18522-647	black	46/47



## DAIWA D-VEC WADING JACKET

NEW

KURTKA DO BRODZENIA | KOLOR ZIEŁONY CAMO

**Ekskluzywna, szara, kamuflażowa, wysokiej jakości, oddychająca kurtka do brodzenia, idealna do polowania na trocie w Battyku jak również połowy słodkowodne.**

Nowoczesny materiał zapewnia lekkość i wyjątkowy komfort noszenia.

Ta kurtka do brodzenia DAIWA charakteryzuje się wyjątkowym stosunkiem ceny do jakości i wysoką ochroną przed deszczem i zimnym wiatrem dzięki wodoodporności rzędu 10.000mm.

Obszar ramion i łokci został specjalnie zaprojektowany, aby zapewnić maksymalną mobilność podczas wędkowania i zapewnić doskonały komfort podczas użytkowania. Obcisłe mankiety wykonane z neoprenu zapobiegają przedostawaniu się wody i wiatru przez ramiona. Wszystkie zamki mają funkcję hydrofobową i zabezpieczają przechowywane w kieszeniach drobiazgi.

- **Wodoodporność: 10.000mm**
- **Oddychalność: 10.000**

Materiał: poliester

Nr. Art.	Kolor	Wielkość
18869-010	grey camo	M
18869-020	grey camo	L
18869-030	grey camo	XL
18869-040	grey camo	2XL

## DAIWA CARP CAMO T-SHIRT

KOSZULKA T-SHIRT | KOLOR ZIEOLONY CAMO



Koszulka zaprojektowana specjalnie dla wędkarzy karpiowych.

Materiał: bawełna

- Gramatura 180g/m<sup>2</sup>
- Z funkcją antypillingową



Nr. Art.	Kolor	Wielkość
18865-020	green camo	M
18865-030	green camo	L
18865-040	green camo	XL
18865-050	green camo	2XL
18865-060	green camo	3XL

## DAIWA CARP CAMO HOODIE

BLUZA Z KAPTUREM | KOLOR ZIEOLONY CAMO



Klasyczna bluza z kapturem w ekskluzywnym stylu Camo.

Materiał: 80% bawełna, 20% poliester

- Gramatura 280g/m<sup>2</sup>
- Nie mechaci się



Nr. Art.	Kolor	Wielkość
18865-120	green camo	M
18865-130	green camo	L
18865-140	green camo	XL
18865-150	green camo	2XL
18865-160	green camo	3XL

## DAIWA CARP CAMO JOGGER

SPODNIE JOGGER | DŁUGIE |  
KOLOR ZIEOLONY CAMO

Miękkie, grube spodnie typu jogger z wzorem moro i kieszeniami zapinanymi na zamek.

Materiał: 80% bawełna, 20% poliester



- Gramatura 280g/m<sup>2</sup>

Nr. Art.	Kolor	Wielkość
18865-520	green camo	M
18865-530	green camo	L
18865-540	green camo	XL
18865-550	green camo	2XL

## DAIWA CARP CAMO JOGGER

SPODNIE JOGGER | KRÓTKIE |  
KOLOR ZIEOLONY CAMO

Miękkie, grube spodenki dresowe w stylu moro z kieszeniami na suwak.

Materiał: 80% bawełna, 20% poliester



- Gramatura 280g/m<sup>2</sup>

Nr. Art.	Kolor	Wielkość
18865-620	green camo	M
18865-630	green camo	L
18865-640	green camo	XL
18865-650	green camo	2XL

## DAIWA D-VEC CARP CAMO CAP

GREEN CAMO

Materiał: bawełna



Nr. Art.	Kolor	Wielkość
18865-605	green camo	unisex

## DAIWA D-VEC HOODIE

Bluza z kapturem premium, gruba i miękka, ze specjalnym profilowanym podbródkiem – idealna do szybkiego pływania tożdzią.

### DAIWA D-VEC HOODIE FEEL ALIVE

BLUZA Z KAPTUREM | SZARY

Materiał: 80% bawełna, 20% poliester



Nr. Art.	Kolor	Wielkość
18207-110	szary	M
18207-120	szary	L
18207-130	szary	XL
18207-140	szary	2XL

### DAIWA D-VEC HOODIE HALIBUT EXPEDITION

BLUZA Z KAPTUREM | SZARY

Limitowana edycja dla Norwegii!

Materiał: 80% bawełna, 20% poliester



Nr. Art.	Kolor	Wielkość
18207-210	petrol green	M
18207-220	petrol green	L
18207-230	petrol green	XL
18207-240	petrol green	2XL

### DAIWA D-VEC HOODIE PERCH

BLUZA Z KAPTUREM | NIEBIESKO-ZIELONY

Materiał: 80% bawełna, 20% poliester



Nr. Art.	Kolor	Wielkość
18207-310	szary	M
18207-320	szary	L
18207-330	szary	XL
18207-340	szary	2XL



### DAIWA D-VEC POLO SHIRT

KOSZULKA POLO | CZARNY / BIAŁY

Materiał: poliester

Nr. Art.	Kolor	Wielkość
18292-120	black/white	M
18292-130	black/white	L
18292-140	black/white	XL
18292-150	black/white	2XL



## DAIWA D-VEC BOOTS

NEW

### BUTY

Bardzo lekkie i solidne buty trekkingowe z gumową podeszwą. But w miejscu pięty i palców został wzmocniony, aby poprawić trzymanie stóp i komfort chodzenia. Dzięki wewnętrznej konstrukcji i dodaniu wewnętrznej membrany jako pełnej podszewki, buty te są całkowicie wodoodporne i oddychające aż do górnej części sznurowadła. Idealnie nadają się, gdy od czasu do czasu musisz wejść do wody podczas wędkowania. Wysokie cholewki zapewniają dobre wsparcie kostki podczas chodzenia po nierównym i kamienistym terenie. Trekingowa podeszwa o wysokiej przyczepności zapewnia dobrą przyczepność na błotnistym lub śliskim terenie. Materiał z którego wykonany jest but charakteryzuje się funkcją szybkiego schnięcia.

Materiał: syntetyk

Nr. Art.	Kolor	Wielkość
18518-040	grey/black	40
18518-041	grey/black	41
18518-042	grey/black	42
18518-043	grey/black	43
18518-044	grey/black	44
18518-045	grey/black	45
18518-046	grey/black	46



WIP  
100





## KOMIN OCHRONNY PRZED PROMIENIOWANIEM UV NA SZYJĘ DAIWA D-VEC

Klasyczny, wielofunkcyjny komin do ochrony przeciwstłonecznej.  
Współczynnik ochrony przeciwstłonecznej (SPF) 25

Dostępne w 4 różnych wzorach camo/moro.

Materiał: poliester



18206-101

18206-102

18206-103

18206-104

### SZALIK TYPU KOMIN | GREY CAMO

Nr. Art.	Kolor	Wielkość	Waga g
18206-101	grey camo	unisize	75

### SZALIK TYPU KOMIN | GREEN CAMO

Nr. Art.	Kolor	Wielkość	Waga g
18206-102	green camo	unisize	75

### SZALIK TYPU KOMIN | ASPHALT

Nr. Art.	Kolor	Wielkość	Waga g
18206-104	asphalt	unisize	75

### SZALIK TYPU KOMIN | AQUAMARINE

Nr. Art.	Kolor	Wielkość	Waga g
18206-103	aquamarine	unisize	75

## DAIWA D-VEC BEANIE

Wysokiej jakości grubo tkana czapka z dodatkiem proszku ceramicznego, który optymalizuje i utrzymuje efekt ocieplenia głowy. Wykonane w Japonii!



### DAIWA D-VEC BEANIE

CZAPKA | CZARNY

Materiał: 80% Akryl, 15% poliamid, 5% bawełna

Nr. Art.	Kolor	Wielkość
15800-511	black	unisize



### DAIWA D-VEC BEANIE

CZAPKA | GRANATOWY

Materiał: 80% Akryl, 15% poliamid, 5% bawełna

Nr. Art.	Kolor	Wielkość
15800-512	navy	unisize



### DAIWA D-VEC BEANIE

CZAPKA | BRĄZOWY

Materiał: 80% Akryl, 15% poliamid, 5% bawełna

Nr. Art.	Kolor	Wielkość
15800-514	brown	unisize



### DAIWA D-VEC CAP

**NEW**

CZAPKA | LAZER BLACK

Materiał: poliester

Nr. Art.	Kolor	Wielkość
18206-400	lazer black	unysize



### DAIWA D-VEC CAP

**NEW**

CZAPKA | NAVY

Materiał: 70% poliester, 30% bawełna

Nr. Art.	Kolor	Wielkość
18206-401	navy	unysize



### DAIWA D-VEC CAP

**NEW**

CZAPKA | WHITE/BLACK

Materiał: Poliester, z recyklingu

Nr. Art.	Kolor	Wielkość
18206-403	white/black	unysize



### DAIWA D-VEC CAP

CZAPKA | SPORT GREY / SUEDE

Materiał: 50% bawełna, 50% poliakryl

Nr. Art.	Kolor	Wielkość
18205-100	sport grey/suede	unysize



### DAIWA D-VEC CAP

CZAPKA | WILD-CAMO / GREY

Materiał: 50% bawełna, 50% poliakryl

Nr. Art.	Kolor	Wielkość
18205-101	wild-camo/grey	unysize



### DAIWA D-VEC CAP

CZAPKA | ANTRACYT

Materiał: 80% poliakryl, 20% bawełna

Nr. Art.	Kolor	Wielkość
18205-501	anthracite	unysize



### DAIWA D-VEC CAP

CZAPKA | JASNOSZARY / CZARNY

Materiał: bawełna

Nr. Art.	Kolor	Wielkość
18205-001	light grey/black	unysize





**Ultimate Bass Fishing Gears**



# STEEZ BASS FISHING PROGRAM 2025



## Ultimate Bass Fishing Gears

### SERIA PRODUKTÓW STEEZ BASS

Wędki i kołowrotki Steez zostały opracowane już w 2009 roku jako marka premium do łowienia basów i wędkarstwa finezyjnego i należą do najwyższej klasy produktów sportowych dostępnych na rynku na całym świecie. Produkty te nie tylko doskonale nadają się do połowu basów, ale są również doskonałym wyborem do połowu naszych rodzimych gatunków ryb, takich jak sandacze, okonie i inne.

Nasza oferta została teraz poszerzona o precyzyjnie wyselekcjonowaną linię przynęt Steez oraz o wysokiej jakości pojedyncze haczyki Steez do zastosowania z różnymi zestawami.

Każda oryginalna przynęta Steez jest wykonana z najlepszych dostępnych komponentów i jest przeznaczona do różnych metod wędkowania.

Steez – styl, wygoda i skuteczność.





## Ultimate Bass Fishing Gears



### STEEZ SYSTEM CRANK

Dzięki przynętom Steez możesz dostownie skanować warstwy wody – w zależności od modelu przynęta ta nurkuje od 1.2m (model 100) do ponad 5m (model 500). Dzięki компактowemu, specjalnemu kształtowi przynęty Steez są łatwe do rzucania i prezentowania oraz do atrakcyjnej animacji nawet przy równym prowadzeniu. Lekko wygięty ster zapewnia mniejszy opór wody, zmniejsza ryzyko zaczepienia o podwodne przeszkody i prowokuje bardzo silne wibracje.

### STEEZ CRANK | 100F-SR 54MM

PRZYNĘTA TYPU „MINI CRANKBAIT” | PŁYWAJĄCY | PŁYTKO PŁYWAJĄCY

## STEEZ CRANK



monster gill



white chart



monster chart



artistic chart



clear monster chart



ghost gill

- **Kategoria:** mini crankbait
- **Korpus przynęty:** jednocześnie
- **Rodzaj:** system oscylacji Front Weight Oscillation System
- **Haczyki:** 2 kotwice SaqSas
- **Zachowanie na powierzchni:** pływające
- **Rodzaj nurkowania:** płytko-schodzący (shallow runner)
- **Głębokość nurkowania:** do ok. 1.2m
- **Technika prezentacji:** równe prowadzenie, zwijanie z pauzą
- **Ryba docelowa:** okoń, pstrąg, kleń, sandacz

#### Uwaga:

- Konstrukcja bezotłowiowa

Nr. Art.	Kolor	Długość cm	Rozmiar kotwiczki	Waga g	Ilość pc.
17510-100	monster gill	5.4	6	10.1	1
17510-101	monster chart	5.4	6	10.1	1
17510-102	clear monster chart	5.4	6	10.1	1
17510-103	white chart	5.4	6	10.1	1
17510-104	artistic chart	5.4	6	10.1	1
17510-105	ghost gill	5.4	6	10.1	1



## STEEZ CRANK | 200F-MR 54MM

PRZYŃĘTA TYPU „MINI CRANKBAIT” | PŁYWAJĄCY | ŚREDNIA GŁĘBOKOŚĆ SCHODZENIA

- Kategoria: mini crankbait
- Korpus przynęty: jednoczęściowy
- Rodzaj: system oscylacji Front Weight Oscillation System
- Haczyki: 2 kotwice SaqSas
- Zachowanie na powierzchni: pływające
- Rodzaj nurkowania: średnio głęboko-schodzący (medium deep runner)
- Głębokość nurkowania: do ok. 2.2m
- Technika prezentacji: równe prowadzenie, zwijanie z pauzą
- Ryba docelowa: okoń, pstrąg, kleń, sandacz

### Uwaga:

- Konstrukcja bezotłowiowa



monster gill



monster chart



clear monster chart



white chart



artistic chart



ghost gill



STEEZ CRANK 300



STEEZ crank 200

## STEEZ CRANK | 300F-DR 61MM

WOBLER TYPU CRANKBAIT | PŁYWAJĄCY | GŁĘBOKO SCHODZĄCY

- Kategoria: przynęta crankbait
- Korpus przynęty: jednoczęściowy
- Rodzaj: system oscylacji Front Weight Oscillation System
- Haczyki: 2 kotwice SaqSas
- Zachowanie na powierzchni: pływające
- Rodzaj nurkowania: głęboko-schodzący (deep runner)
- Głębokość nurkowania: do ok. 3.2m
- Technika prezentacji: równe prowadzenie, zwijanie z pauzą
- Ryba docelowa: okoń, pstrąg, sandacz



monster chart



ayu



ghost baby gill



biwako lime



spawning ghost



green muddy water special

Nr. Art.	Kolor	Długość cm	Rozmiar kotwiczki	Waga g	Ilość pc.
17510-200	monster gill	5.4	6	10.6	1
17510-201	monster chart	5.4	6	10.6	1
17510-202	clear monster chart	5.4	6	10.6	1
17510-203	white chart	5.4	6	10.6	1
17510-205	ghost gill	5.4	6	10.6	1
17510-204	artistic chart	5.4	6	10.6	1

Nr. Art.	Kolor	Długość cm	Rozmiar kotwiczki	Waga g	Ilość pc.
17510-301	monster chart	6.1	4	18.0	1
17510-302	ayu	6.1	4	18.0	1
17510-303	ghost baby gill	6.1	4	18.0	1
17510-304	biwako lime	6.1	4	18.0	1
17510-305	spawning ghost	6.1	4	18.0	1
17510-306	green muddy water special	6.1	4	18.0	1

## STEEZ CRANK | 400F-DR 70MM

WOBLER TYPU CRANKBAIT | PŁYWAJĄCY | GŁĘBOKO SCHODZĄCY

- **Kategoria:** przynęta crankbait
- **Korpus przynęty:** jednoczęściowy
- **Rodzaj:** system oscylacji Front Weight Oscillation System
- **Haczyki:** 2 kotwice SaqSas
- **Zachowanie na powierzchni:** pływające
- **Rodzaj nurkowania:** głęboko-schodzący (deep runner)
- **Głębokość nurkowania:** do ok. 4.2m
- **Technika prezentacji:** równe prowadzenie, zwiłanie z pauzą
- **Ryba docelowa:** okoń, sandacz, szczupak

## STEEZ CRANK | 500F-DR 70MM

WOBLER TYPU CRANKBAIT | PŁYWAJĄCY | GŁĘBOKO SCHODZĄCY

- **Kategoria:** przynęta crankbait
- **Korpus przynęty:** jednoczęściowy
- **Rodzaj:** system oscylacji Front Weight Oscillation System
- **Haczyki:** 2 kotwice SaqSas
- **Zachowanie na powierzchni:** pływające
- **Rodzaj nurkowania:** głęboko-schodzący (deep runner)
- **Głębokość nurkowania:** do ok. 5.2m
- **Technika prezentacji:** równe prowadzenie, zwiłanie z pauzą
- **Ryba docelowa:** okoń, sandacz, szczupak

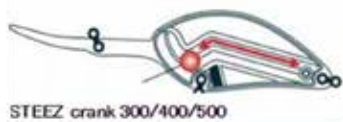
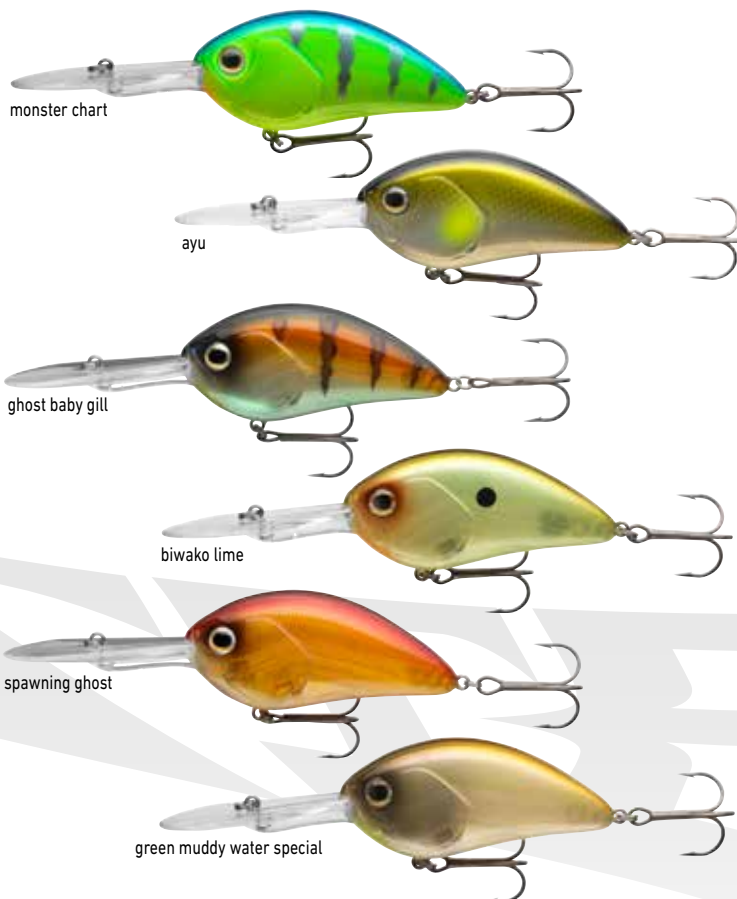

Nr. Art.	Kolor	Długość cm	Rozmiar kotwiczki	Waga g	Ilość pc.
17510-401	monster chart	7.0	2	25.6	1
17510-402	ayu	7.0	2	25.6	1
17510-403	ghost baby gill	7.0	2	25.6	1
17510-404	biwako lime	7.0	2	25.6	1
17510-405	spawning ghost	7.0	2	25.6	1
17510-406	green muddy water special	7.0	2	25.6	1

Nr. Art.	Kolor	Długość cm	Rozmiar kotwiczki	Waga g	Ilość pc.
17510-501	monster chart	7.0	2	27.8	1
17510-502	ayu	7.0	2	27.8	1
17510-503	ghost baby gill	7.0	2	27.8	1
17510-504	biwako lime	7.0	2	27.8	1
17510-505	spawning ghost	7.0	2	27.8	1
17510-506	green muddy water special	7.0	2	27.8	1

## STEEZ CRANK 700

NEW

# STEEZ CRANK

### WOBLER TYPU CRANKBAIT

Ta przynęta to prawdziwa peretka do obławiania woblerem dużych głębokości, doskonale nadaje się do techniki odbijania przynęty od dna.

Ten bardzo duży wobler Steez to prawdziwa sonda głębokości, a głębokość ponad 7m można już osiągnąć nawet podczas rzucania, co zwykle nie jest możliwe w przypadku standardowych woblerów i innych pływających przynęt. Dzięki wygiętej końcówce steru przynęta charakteryzuje się super szybką i agresywną akcją na początku prowadzenia – tuż po uderzeniu o powierzchnię wody. Ponadto ta wyjątkowa konstrukcja steru odprowadza nacisk z wędki i wspiera użycie lżejszego sprzętu.

Duży wewnętrzny ciężarek wyważający z wolframu umożliwia dalekie rzuty – nawet przy silnym wietrze.

- **Kategoria:** przynęta crankbait
- **Haczyki:** 2 kotwice SaqSas
- **Zachowanie na powierzchni:** pływające
- **Rodzaj nurkowania:** głęboko-schodzący (deep runner)
- **Głębokość nurkowania:** ok. 7.2m



ghost ayu



magic shad



citrus shad



black gold

Nr. Art.	Kolor	Długość cm	Rozmiar kotwiczki	Waga g	Ilość pc.
17510-701	ghost ayu	9.0	1/0	55.2	1
17510-702	magic shad	9.0	1/0	55.2	1
17510-703	citrus shad	9.0	1/0	55.2	1
17510-704	black gold	9.0	1/0	55.2	1



STEEZ crank 700



## STEEZ SHAD

Klasyczna mały wobler, idealny do potowu okoni, sandaczy, a nawet pstrągów! Szybka, lusterkująca akcja – odpowiednia do bardzo wolnej i szybkiej animacji przynęty – idealna do twitchowania i jerkowania. System Front-Weight-Oscillation wraz z aerodynamicznym kształtem umożliwia osiągnięcie ogromnych odległości wyrzutowych.

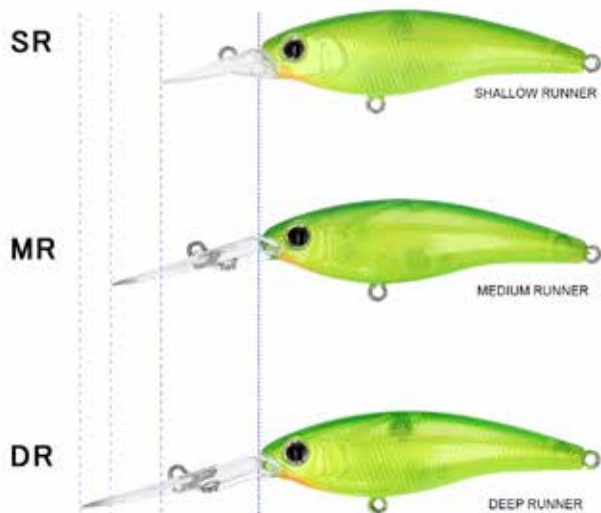

## STEEZ SHAD



## STEEZ SHAD | 60SP-SR

PRZYŃĘTA TYPU „MINNOW” | ZEROWA PŁYWALNOŚĆ | PŁYTKO PŁYWAJĄCY



- **Kategoria:** przynęta typu minnow
- **Korpus przynęty:** jednoczęściowy
- **Rodzaj:** system oscylacji Front Weight Oscillation System
- **Haczyki:** 2 kotwice SaqSas
- **Zachowanie:** zawieszanie (suspending)
- **Głębokość nurkowania:** do ok. 1.0m
- **Techniki prezentacji:** równe prowadzenie, twitching, zwijanie z pauza
- **Ryba docelowa:** okoń, pstrąg, sandacz

### Uwaga:

- Konstrukcja bezotłowiowa



54		60			淵行深度	
SP (ワカサギ)	F (ポーチ)	SP (ワカサギ)	SP (ワカサギ)	F (ポーチ)		
SR	SR	SR-S	SR	SR	SR-S	1m
MR	MR	MR-S	MR	MR	MR-S	2m
			DR			2.5m

Nr. Art.	Kolor	Długość cm	Rozmiar kotwiczki	Waga g	Ilość pc.
17520-000	ghost wakasagi	6.0	7	6.3	1
17520-001	natural pearl ayu	6.0	7	6.3	1
17520-002	wakasagi	6.0	7	6.3	1
17520-003	special shiner	6.0	7	6.3	1
17520-004	matt pink purple	6.0	7	6.3	1
17520-005	akabane lime	6.0	7	6.3	1
17520-006	shirauo	6.0	7	6.3	1
17520-007	SG weed shad	6.0	7	6.3	1

## STEEZ SHAD | 60SP-MR

PRZYŃĘTA TYPU „MINNOW” | ZEROWA PŁYWALNOŚĆ | ŚREDNIA GŁĘBOKOŚĆ SCHODZENIA

- **Kategoria:** przynęta typu minnow
- **Korpus przynęty:** jednoczęściowy
- **Rodzaj:** system oscylacji Front Weight Oscillation System
- **Haczyki:** 2 kotwice SaqSas
- **Zachowanie:** zawieszanie (suspending)
- **Głębokość nurkowania:** do ok. 2.0m
- **Techniki prezentacji:** równe prowadzenie, twiching, zwijanie z pauza
- **Ryba docelowa:** okoń, pstrąg, sandacz

**Uwaga:**

- Konstrukcja bezołowiowa



## STEEZ SHAD | 60SP-DR

PRZYŃĘTA TYPU „MINNOW” | ZEROWA PŁYWALNOŚĆ | GŁĘBOKO SCHODZĄCY

- **Kategoria:** przynęta typu minnow
- **Korpus przynęty:** jednoczęściowy
- **Rodzaj:** system oscylacji Front Weight Oscillation System
- **Haczyki:** 2 kotwice SaqSas
- **Zachowanie:** zawieszanie (suspending)
- **Głębokość nurkowania:** do ok. 2.5m
- **Techniki prezentacji:** równe prowadzenie, twiching, zwijanie z pauza
- **Ryba docelowa:** okoń, pstrąg, sandacz

**Uwaga:**

- Konstrukcja bezołowiowa



Nr. Art.	Kolor	Długość cm	Rozmiar kotwiczki	Waga g	Ilość pc.
17520-100	ghost wakasagi	6.0	7	6.7	1
17520-101	natural pearl ayu	6.0	7	6.7	1
17520-102	wakasagi	6.0	7	6.7	1
17520-103	special shiner	6.0	7	6.7	1
17520-104	matt pink purple	6.0	7	6.7	1
17520-105	akabane lime	6.0	7	6.7	1
17520-106	shirauo	6.0	7	6.7	1
17520-107	SG weed shad	6.0	7	6.7	1

Nr. Art.	Kolor	Długość cm	Rozmiar kotwiczki	Waga g	Ilość pc.
17520-200	ghost wakasagi	6.0	7	7.0	1
17520-201	natural pearl ayu	6.0	7	7.0	1
17520-202	wakasagi	6.0	7	7.0	1
17520-203	special shiner	6.0	7	7.0	1
17520-204	matt pink purple	6.0	7	7.0	1
17520-205	akabane lime	6.0	7	7.0	1
17520-206	shirauo	6.0	7	7.0	1
17520-207	SG weed shad	6.0	7	7.0	1

## STEEZ MINNOW

Wobler typu minnow wyróżnia się ekstremalną odległością rzutu – specjalny system balansu do dalekich rzutów z trzema wolframowymi kulkami wewnątrz rozciąga się prawie przez cały cały korpus i optymalizuje odległości rzutu. Lusterkująca akcja prowadzi do intensywnych wibracji pod wodą.

# STEEZ MINNOW

### STEEZ MINNOW | 110SP-SR

#### PRZYŃĘTA TYPU „MINNOW” | ZEROWA PŁYWALNOŚĆ | PŁYTKO PŁYWAJĄCY

Model SR schodzi na głębokość ok. 1.0-1.3m, dzięki czemu można go łatwo prezentować blisko powierzchni. Idealny do techniki twichingu.

- **Kategoria:** przynęta typu minnow
- **Korpus przynęty:** jednoczęściowy
- **Haczyki:** 3 kotwice SaqSas
- **Zachowanie:** zawieszanie (suspending)
- **Rodzaj nurkowania:** płytko-schodzący (shallow runner)
- **Głębokość nurkowania:** do ok. 1.3m
- **Techniki prezentacji:** równe prowadzenie, twiching, zwijanie z pauza

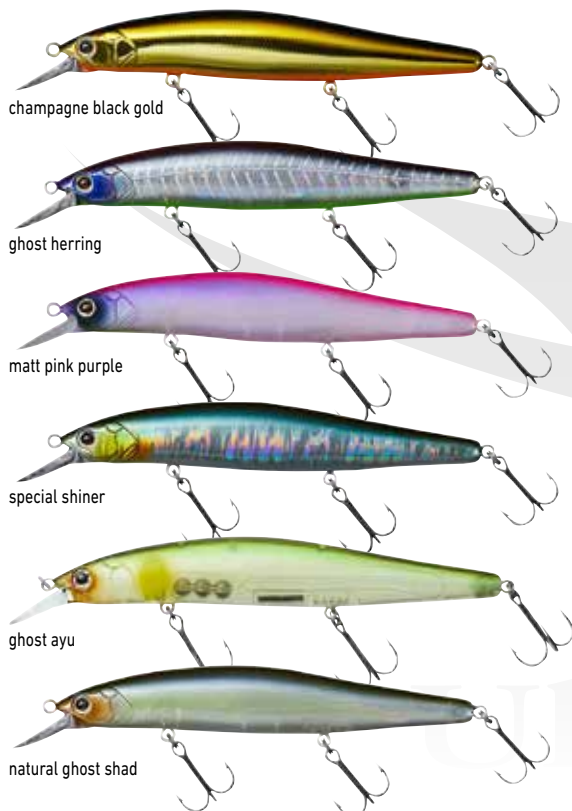

Nr. Art.	Kolor	Długość cm	Rozmiar kotwiczki	Waga g	Ilość pc.
17521-000	champagne black gold	11.0	6	14.4	1
17521-001	ghost herring	11.0	6	14.4	1
17521-002	matt pink purple	11.0	6	14.4	1
17521-003	special shiner	11.0	6	14.4	1
17521-004	ghost ayu	11.0	6	14.4	1
17521-005	natural ghost shad	11.0	6	14.4	1



### STEEZ MINNOW | 110SP-MR

#### PRZYŃĘTA TYPU „MINNOW” | ZEROWA PŁYWALNOŚĆ | ŚREDNIA GŁĘBOKOŚĆ SCHODZENIA

Model SR schodzi na głębokość ok. 1.5-1.7m i idealnie nadaje się do nocnego łowienia sandaczy i okoni.

- **Kategoria:** przynęta typu minnow
- **Korpus przynęty:** jednoczęściowy
- **Haczyki:** 3 kotwice SaqSas
- **Zachowanie:** zawieszanie (suspending)
- **Rodzaj nurkowania:** średnio głęboko-schodzący (medium deep runner)
- **Głębokość nurkowania:** do ok. 1.7m
- **Techniki prezentacji:** równe prowadzenie, twiching, zwijanie z pauza



Nr. Art.	Kolor	Długość cm	Rozmiar kotwiczki	Waga g	Ilość pc.
17521-100	champagne black gold	11.0	6	15.0	1
17521-101	ghost herring	11.0	6	15.0	1
17521-102	matt pink purple	11.0	6	15.0	1
17521-103	special shiner	11.0	6	15.0	1
17521-104	ghost ayu	11.0	6	15.0	1
17521-105	natural ghost shad	11.0	6	15.0	1

## STEEZ PENCIL | 60F

### PRZYŃĘTA TYPU OŁÓWEK | PŁYWAJĄCY | POWIERZCHNIOWY

Steez Pencil to idealna przynęta do łowienia latem blisko powierzchni drapieżników, takich jak okonie, boleń i szczupaki. Kompaktowa przynęta dobrze trzyma się powierzchni, co pozwala na utrzymanie stałego kontaktu z przynętą również przy dużej prędkości prowadzenia. Specjalna sylwetka korpusu pozwala na łatwą prezentację – idealna do akcji typu walk-the-dog. Ciężarek wyważający jest zamocowany w tylnej części korpusu i umożliwia uzyskanie dużych odległości wyrzutu.

- Korpus przynęty: jednoczęściowy
- Haczyki: 2 kotwice SaqSas
- Zachowanie na powierzchni: pływające
- Rodzaj nurkowania: powierzchniowy (top water)
- Technika prezentacji: walk-the-Dog
- Ryba docelowa: okoń, boleń, szczupak

# STEEZ PENCIL

#### Uwaga:

- Konstrukcja bezołowiowa



wakasagi



black



ghost ayu



shirauo



blue back chart



hasegawa pink ver.3



## STEEZ POPPER | 60F

### POPPER | PŁYWAJĄCY | POWIERZCHNIOWY

Popper Steez można bardzo łatwo wprowadzić do akcji i zaprezentować w stylu walk-the-dog. Dzięki specjalnemu kształtowi przynęta ta wpada do wody praktycznie bezszelestnie, dzięki czemu nie płoszy ryb przebywających w górnych warstwach wody. Specjalny dźwięk plusku wabi drapieżniki również z dużej odległości. Dzięki swoim ogromnym sukcesom Steez Popper stał się już legendą w Japonii.

- Kategoria: popper
- Korpus przynęty: jednoczęściowy
- Haczyki: 2 kotwice SaqSas
- Zachowanie na powierzchni: pływające
- Rodzaj nurkowania: powierzchniowy (top water)
- Techniki prezentacji: jerkbaiting

#### Uwaga:

- Konstrukcja bezołowiowa

# STEEZ POPPER

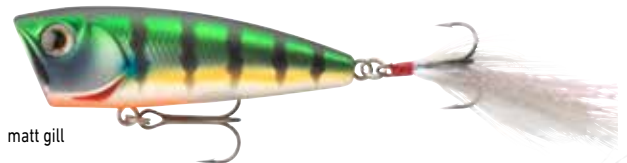

matt gill



blue back chart



bone



SG black gold



Nr. Art.	Kolor	Długość cm	Rozmiar kotwiczki	Waga g	Ilość pc.
17512-600	wakasagi	6.0	10	4.2	1
17512-601	black	6.0	10	4.2	1
17512-602	ghost ayu	6.0	10	4.2	1
17512-603	shirauo	6.0	10	4.2	1
17512-604	blue back chart	6.0	10	4.2	1
17512-605	hasegawa pink ver.3	6.0	10	4.2	1

Nr. Art.	Kolor	Długość cm	Rozmiar kotwiczki	Waga g	Ilość pc.
17522-000	matt gill	6.0	6	7.6	1
17522-001	blue back chart	6.0	6	7.6	1
17522-002	bone	6.0	6	7.6	1
17522-003	SG black gold	6.0	6	7.6	1



## STEEZ PROP

Kolejna japońska legenda z gamy przynęt Steez, opracowana przez Koji Hasegawa w Japonii. Ta przynęta doskonale nadaje się do skanowania dużych akwenów w celu aktywnego polowania na drapieżniki. Niezwykle lekkie śmigło uruchamia się już z małą prędkością – specjalna powłoka SaqSas dodatkowo ułatwia obracanie. Steez Prop może być prowadzony ze stałą prędkością i wabi drapieżniki z prawie wszystkich warstw wody. Idealny do obławiania płytkich zatok z podwodną roślinnością.

Steez Prop jest dostępny w wersji pływającej i tonącej.



## STEEZ PROP

### STEEZ PROP | 85F

#### PROPBAIT | PŁYWAJĄCY

- **Kategoria:** przynęta typu propbait
- **Korpus przynęty:** jednoczęściowy
- **Haczyki:** 2 kotwice SaqSas
- **Zachowanie na powierzchni:** pływające
- **Łowiska:** wody stojące i płynące
- **Technika prezentacji:** równe prowadzenie
- **Ryba docelowa:** okoń, sandacz, szczupak

### STEEZ PROP | 85S

#### PROPBAIT | WOLNO TONĄCY

- **Kategoria:** przynęta typu propbait
- **Korpus przynęty:** jednoczęściowy
- **Haczyki:** 2 kotwice SaqSas
- **Zachowanie:** wolne tonięcie (slow sinking)
- **Łowiska:** wody stojące i płynące
- **Technika prezentacji:** równe prowadzenie
- **Ryba docelowa:** okoń, sandacz, szczupak



ghost ayu



clear lime



wakasagi



natural ghost shad

Nr. Art.	Kolor	Długość cm	Rozmiar kotwiczki	Waga g	Ilość pc.
17511-000	ghost ayu	8.5	4	12.7	1
17511-001	wakasagi	8.5	4	12.7	1
17511-002	clear lime	8.5	4	12.7	1
17511-003	natural ghost shad	8.5	4	12.7	1

Nr. Art.	Kolor	Długość cm	Rozmiar kotwiczki	Waga g	Ilość pc.
17511-100	ghost ayu	8.5	4	13.8	1
17511-101	wakasagi	8.5	4	13.8	1
17511-102	clear lime	8.5	4	13.8	1
17511-103	natural ghost shad	8.5	4	13.8	1



## HMKL STEEZ CUSTOM | 137SP

### PRZYŃĘTA TYPU „MINNOW” | ZEROWA PŁYWALNOŚĆ

Przynęta Steez Custom została opracowana we współpracy z legendą konstrukcji przynęt i założycielem HMKL panem Kazumą Izumi i łączy w sobie 3 główne elementy, które czynią z tej przynęty prawdziwą maszynę do łowienia. Zwykle ten projektant przynęt produkuje wyłącznie ręcznie robione drewniane woblerki w limitowanych edycjach. Celem tego projektu było połączenie zalet ręcznie robionego drewnianego woblera z zaletami plastikowego korpusu przynęty, co zwiększyło możliwości produkcyjne i obniżyło wysokie koszty. Bardzo smukły korpus w połączeniu z konstrukcją Silent pozwala na uzyskiwanie ekstremalnych odległości wyrzutowych, co doprowadziło do ogromnej popularności tej przynęty w Japonii. Przednia i tylna kotwica są połączone z przynętą za pomocą krętlika SaqSas w korpusie przynęty, a dzięki ich swobodnej rotacji zapobiegają utracie ryby podczas walki. Dla maksymalnej wygody wewnętrzny system Weight-Oscillation został również pokryty materiałem SaqSas. Wolframowy ciężarek Maglock Version S w korpusie cicho ślizga się po szynie SaqSas i stabilizuje przynętę absolutnie bezgłośnie również przy mocnych szarpnięciach. Specjalny ster jest bardzo smukły, niepozorny i lekki, co zapewnia wyjątkową akcję przynęty i doskonałe odległości wyrzutu. Naprawdę wyjątkowa przynęta!

- **Kategoria:** przynęta typu minnow
- **Korpus przynęty:** jednoczęściowy
- **Haczyki:** 3 kotwice SaqSas
- **Zachowanie:** zawieszanie (suspending)
- **Głębokość nurkowania:** do ok. 2.0m
- **Techniki prezentacji:** równe prowadzenie, twiching, zwijanie z pauza
- **Ryba docelowa:** okoń, pstrąg, boleń, sandacz, szczupak

#### Uwaga:

- Konstrukcja bezotowiowa

## HMKL MINNOW STEEZ CUSTOM



## STEEZ CHIQUITA FROG | 38MM

### PRZYŃĘTA MIĘKKA | GOTOWY DO ŁOWIENIA

Na koniec imitacja matej żabki, którą doskonale można tawić okonie. Przy długości korpusu zaledwie 38mm ta przynęta imituje również większe owady i może być wprowadzona w delikatny ruch, pozostając prawie w jednym miejscu dzięki swojemu unikalnemu kształtowi. Idealny do prowadzenia w stylu „walk the dog”. Zmniejszona wyporność zapewnia lepszą szybkość zacinania.

Model Chiquita Frog w kolorze „Spring Wakasagi” ma spódniczkę wykonaną z lamety – wszystkie inne modele mają spódnice wykonane z silikonu.

- **Haczyk:** podwójny haczyk SaqSas
- **Rodzaj nurkowania:** powierzchniowy (top water)
- **Techniki prezentacji:** jerkbaiting
- **Ryba docelowa:** okoń, boleń

#### Uwaga:

- Konstrukcja bezotowiowa



## STEEZ CHIQUITA FROG



Nr. Art.	Kolor	Długość cm	Rozmiar kotwiczki	Waga g	Ilość pc.
17510-900	super wakasagi	13.7	4	16.1	1
17510-901	natural ghost shad	13.7	4	16.1	1
17510-902	ghost ayu	13.7	4	16.1	1
17510-903	half mirror wakasagi	13.7	4	16.1	1

Nr. Art.	Kolor	Długość cm	Waga g	Ilość pc.
17512-500	green toad	3.8	6.2	1
17512-501	splatter chart	3.8	6.2	1
17512-502	spring wakasagi	3.8	5.3	1
17512-503	50' mercury	3.8	6.2	1

## STEEZ STIRRING SHAD

## STEEZ STIRRING SHAD

Uniwersalna przynęta, która może być stosowana do różnych technik spinningowych. Idealna do powolnej i równej prezentacji na zarośniętych obszarach i nad podwodnymi zaczepami. Dla zwiększenia stabilności i szybkości zacięcia przynęta ta wyposażona jest w specjalne gniazdo na haczyk do stosowania haczyków offsetowych.

Dodatkowo Steez Stirring Shad posiada specjalne gniazdo na dodatkowy ciężarek w dolnej części korpusu, którego obecność nie zaburza pracy przynęty. Owalny kształt stabilizuje akcję i bardzo atrakcyjnie prezentuje się w wodzie. Dwie mniejsze wersje (5.3cm i 7.1cm) są dedykowane specjalnie do potowu okoni. Guma w tych modelach jest nieco bardziej miękka, a kształt korpusu został lekko

zmieniony w porównaniu do większych modeli, tak aby móc uzyskać optymalną akcję nawet przy małej prędkości prowadzenia.

Dzięki szerokiemu profilowi, przynęta ta prowadzi się bardzo stabilnie nawet bez obciążenia, kotyśże się idealnie na boki. Doskonale nadaje się do łowienia na terenach porośniętych roślinnością, a także do łowienia metodą drop-shot, free-rig jak również tuż pod powierzchnią, tzw. buzzing style. W przedniej części korpusu posiada specjalną kieszeń na ciężarek. Nie zawiera ftalatów!



magic shad



test color



clear chart



crystal hasu



biwako ayu



smoke wakasagi

### STEEZ STIRRING SHAD | 53MM

#### PRZYŃĘTA GUMOWA

- Ryba docelowa: okoń, pstrąg, kleń

Nr. Art.	Kolor	Długość cm	Waga g	Ilość pc.
17513-100	magic shad	5.3	1.2	10
17513-101	test color	5.3	1.2	10
17513-102	clear chart	5.3	1.2	10
17513-103	crystal hasu	5.3	1.2	10
17513-104	biwako ayu	5.3	1.2	10
17513-106	smoke wakasagi	5.3	1.2	10



53mm

### STEEZ STIRRING SHAD | 71MM

#### PRZYŃĘTA GUMOWA

- Ryba docelowa: okoń, pstrąg, kleń

Nr. Art.	Kolor	Długość cm	Waga g	Ilość pc.
17513-200	magic shad	7.1	3.0	8
17513-201	test color	7.1	3.0	8
17513-202	clear chart	7.1	3.0	8
17513-203	crystal hasu	7.1	3.0	8
17513-204	biwako ayu	7.1	3.0	8
17513-206	smoke wakasagi	7.1	3.0	8



71mm



### STEEZ STIRRING SHAD | 85MM

PRZYŃĘTA GUMOWA

- Ryba docelowa: okoń, pstrąg, sandacz

Nr. Art.	Kolor	Długość cm	Waga g	Ilość pc.
17513-300	magic shad	8.5	8.0	7
17513-301	test color	8.5	8.0	7
17513-302	clear chart	8.5	8.0	7
17513-303	crystal hasu	8.5	8.0	7
17513-304	biwako ayu	8.5	8.0	7
17513-305	aburahaya	8.5	8.0	7



85mm

110mm

130mm



### STEEZ STIRRING SHAD | 110MM

PRZYŃĘTA GUMOWA

- Ryba docelowa: okoń, sandacz, szczupak

Nr. Art.	Kolor	Długość cm	Waga g	Ilość pc.
17513-400	magic shad	11.0	11.5	6
17513-401	test color	11.0	11.5	6
17513-402	clear chart	11.0	11.5	6
17513-403	crystal hasu	11.0	11.5	6
17513-404	biwako ayu	11.0	11.5	6
17513-405	aburahaya	11.0	11.5	6



magic shad



test color



clear chart



crystal hasu



biwako ayu



aburahaya



### STEEZ STIRRING SHAD | 130MM

PRZYŃĘTA GUMOWA

- Ryba docelowa: okoń, sandacz, szczupak

Nr. Art.	Kolor	Długość cm	Waga g	Ilość pc.
17513-500	magic shad	13.0	18.0	5
17513-501	test color	13.0	18.0	5
17513-502	clear chart	13.0	18.0	5
17513-503	crystal hasu	13.0	18.0	5
17513-504	biwako ayu	13.0	18.0	5
17513-505	aburahaya	13.0	18.0	5

## STEEZ DOUBLE CLUTCH | 50SP

### PRZYŃĘTA TYPU „MINNOW” | ZEROWA PŁYWALNOŚĆ



IP wakasagi



IP ayu



natural ghost shad



black gold



special shiner



shirauo

W ramach japońskiego programu Steez niezwykle towny wobblers Double Clutch jest teraz dostępny także w mniejszej wersji 48mm – idealnie stworzonej do łowienia okoni. Dzięki specjalnemu systemowi wyważenia woblera Silent G.O.S. pomimo niewielkiej wagi, można osiągnąć duże odległości rzutów. Wolframowy ciężarek równoważący umieszczony został na osi SaqSas. Prawdziwy gwarant udanych połowów, który szybko nabiera głębokości (około 1.3 m) i można nim skutecznie łowić zaraz po zarzuceniu. Wyposażony w niezwykle ostre kotwice SaqSas.

- **Kategoria:** przynęta typu minnow
- **Korpus przynęty:** jednoczęściowy
- **Rodzaj:** cichy system oscylacji (wykonany z mosiądzu)
- **Haczyki:** 2 kotwice SaqSas
- **Zachowanie:** zawieszanie (suspending)
- **Głębokość nurkowania:** do ok. 1.3m
- **Techniki prezentacji:** równe prowadzenie, twiching, zwijanie z pauza
- **Ryba docelowa:** okoń, pstrąg, sandacz

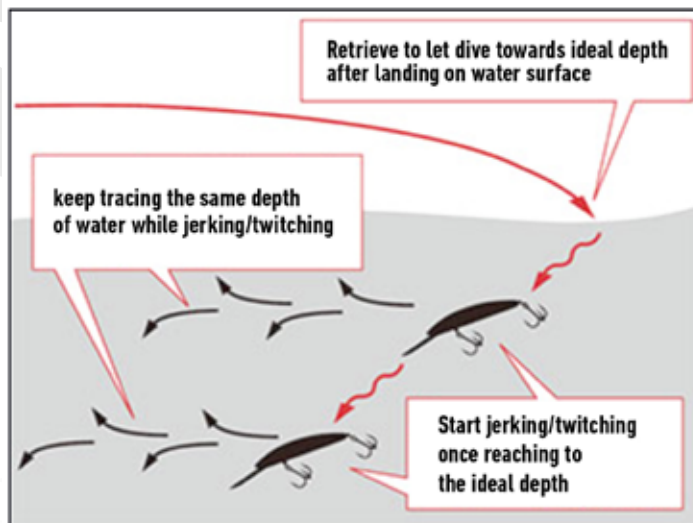

Nr. Art.	Kolor	Długość mm	Rozmiar kotwiczki	Waga g
17523-000	IP wakasagi	48	2	2.7
17523-001	IP ayu	48	2	2.7
17523-002	natural ghost shad	48	2	2.7
17523-003	black gold	48	2	2.7
17523-004	special shiner	48	2	2.7
17523-005	shirauo	48	2	2.7

## STEEZ HOG

Mata imitacja kraba do Dropshot, Carolina- i Texas Rig, a także innych finezyjnych technik połowu. Żebrowany, płaski korpus ułatwia prowadzenie pod wodą, wystające części korpusu poruszają się również przy delikatnym prowadzeniu i zwiększają częstotliwość brań.

Model 5.6cm ma wyższą zawartość soli obciążających niż wersja 7.6cm, co pozwala na dłuższe rzuty tą matą przynętą przy użyciu lekkich haczyków offsetowych.



molted shrimp

56mm



# STEEZ HOG

### STEEZ HOG | 56MM

#### PRZYŃĘTA MIĘKKA

- **Zachowanie:** wolne tonięcie (slow sinking)
- **Ryba docelowa:** okoń, pstrąg, kleń, sandacz

Nr. Art.	Kolor	Długość cm	Ilość pc.
17512-000	shrimp	5.6	10
17512-001	lake shrimp	5.6	10
17512-002	red crawfish	5.6	10
17512-003	blue crawfish	5.6	10
17512-004	black shrimp head	5.6	10
17512-005	molted shrimp	5.6	10



shrimp



lake shrimp



red crawfish



blue crawfish



black shrimp head



molted shrimp

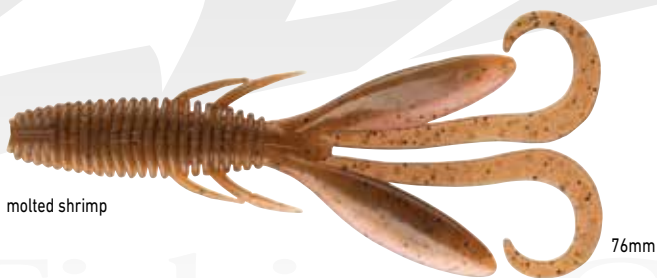

molted shrimp

76mm

### STEEZ HOG | 76MM

#### PRZYŃĘTA MIĘKKA

- **Zachowanie:** wolne tonięcie (slow sinking)
- **Ryba docelowa:** okoń, pstrąg, boleń, sandacz, szczupak

Nr. Art.	Kolor	Długość cm	Ilość pc.
17512-100	shrimp	7.6	8
17512-101	lake shrimp	7.6	8
17512-102	red crawfish	7.6	8
17512-103	blue crawfish	7.6	8
17512-104	black shrimp head	7.6	8
17512-105	molted shrimp	7.6	8



## STEEZ WORM HOOK

W przypadku haczyków Steez Worm zastosowano obecnie najlepszą technologię ostrzenia SaqSas. Zwykłe nierówności na powierzchni haczyka są prawie całkowicie wyeliminowane dzięki specjalnej procedurze powlekania fluorem – końcówka haczyka staje się wyjątkowo ostra. Prowadzi to do znacznej poprawy szybkości wbijania się haczyka, co skutkuje jeszcze lepszą szybkością skutecznego zacięcia. Haczyki te są produkowane w Japonii w 100%.

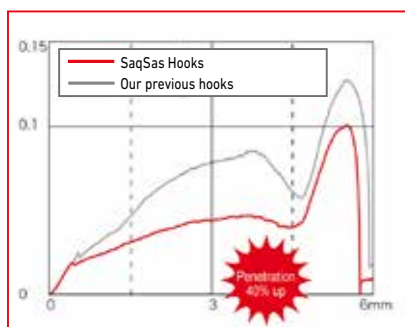

## STEEZ WORM HOOK

### CIENKI POJEDYNCZY Haczyk

Opracowany wspólnie z zespołem inżynierów DAIWA Works. Niezwykle ostry i jednocześnie lekki – z powłoką SaqSas. Kąt oczka haka został zoptymalizowany w wielu opcjach testowych, aby zapewnić maksymalną szybkość zacięcia.

## STEEZ WORM HOOK

### POJEDYNCZY Haczyk

Ten haczyk został opracowany specjalnie do przyponów Wacky i Neko. Specjalna krzywizna na trzonku haczyka zapewni bezpieczne trzymanie przyzęty. Może być używany pod kątem 90° lub 180° do przyzęty.

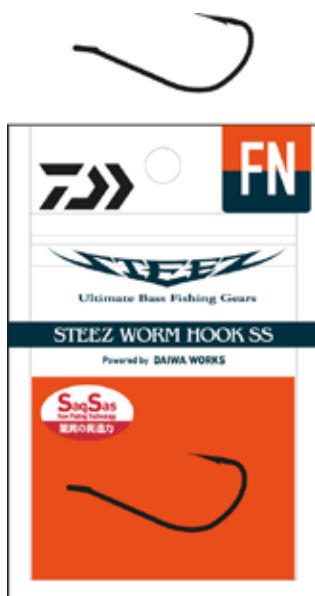

Nr. Art.	Wielkość haczyka	Ilość pc.
17702-001	1	10
17702-002	2	12

Nr. Art.	Wielkość haczyka	Ilość pc.
17700-001	1	8
17700-100	1/0	7
17700-200	2/0	6

## STEEZ WORM HOOK

NEW

POJEDYNCZY CIENKI HACZYK

Nr. Art.	Wielkość haczyka	Ilość pc.
17706-002	2	9
17706-003	3	9



**SaqSas**  
New Plating Technology  
驚異の貫通力



## STEEZ WORM HOOK

HACZYK OFFSETOWY

Niezwykle ostry hak SaqSas Off Set z przyspawanym pierścieniem. Idealny do przyponów Dropshot lub Jika – dzięki pierścieniowi końcówka haczyka jest zawsze idealnie skierowana do góry. Brak krawędzi na pierścieniu dodatkowo ochrania żyłkę. Pierścień pozwala na dokładne dopasowanie odległości haka od dna i pozwala zawsze ustawić odpowiednią głębokość towienia.



Nr. Art.	Wielkość haczyka	Ilość pc.
17701-001	1	3
17701-100	1/0	3
17701-200	2/0	3
17701-300	3/0	3

## STEEZ WORM HOOK

SZEROKI HACZYK TYPU OFFSET

Niezwykle ostry hak SaqSas Offset – wyprodukowany w Japonii. Pozyjonowanie ostrza haczyka zostało przesunięte do góry, aby zapewnić jeszcze lepszą szybkość zacięcia.



Nr. Art.	Wielkość haczyka	Ilość pc.
17703-100	1/0	9
17703-200	2/0	8
17703-300	3/0	7
17703-400	4/0	6
17703-500	5/0	5



# PRESSO TROUT AREA PROGRAM 2025

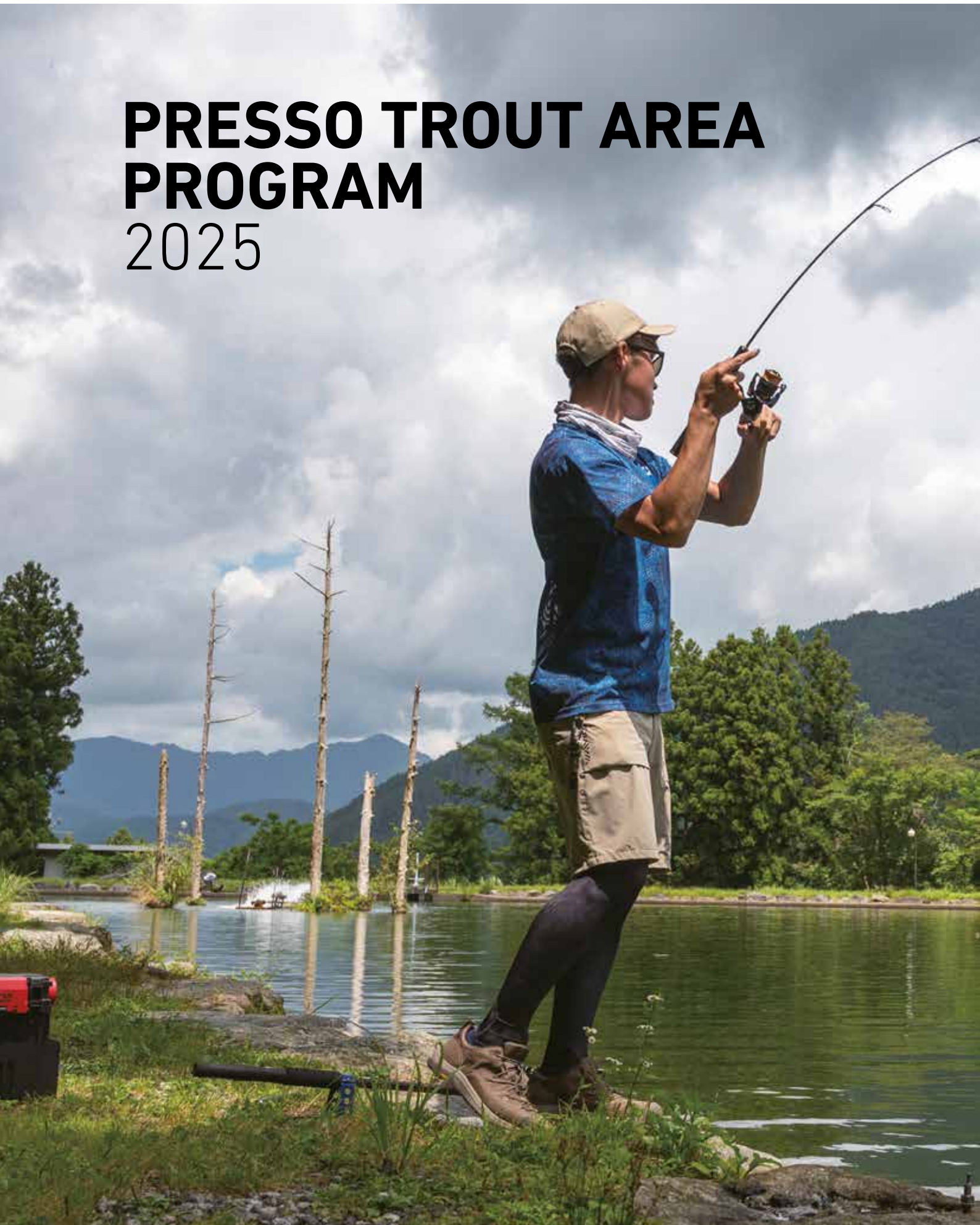







## *PRESSO*

**Seria wahadłówek DAIWA Presso** została opracowana w Japonii specjalnie na potrzeby zawodów pstrągowych (Trout Area) i w ostatnich latach została z powodzeniem wprowadzona do kilku krajów europejskich, takich jak Polska czy Włochy.

Teraz oryginalne wahadłówki Presso są po raz pierwszy dostępne również w ofercie europejskiej. W tej gamie znajdują się przynęty o szerokiej gamie kolorystycznej i gramaturze od 1.2 do 7 gramów. Każdy model charakteryzuje się niepowtarzalnym działaniem i akcją.



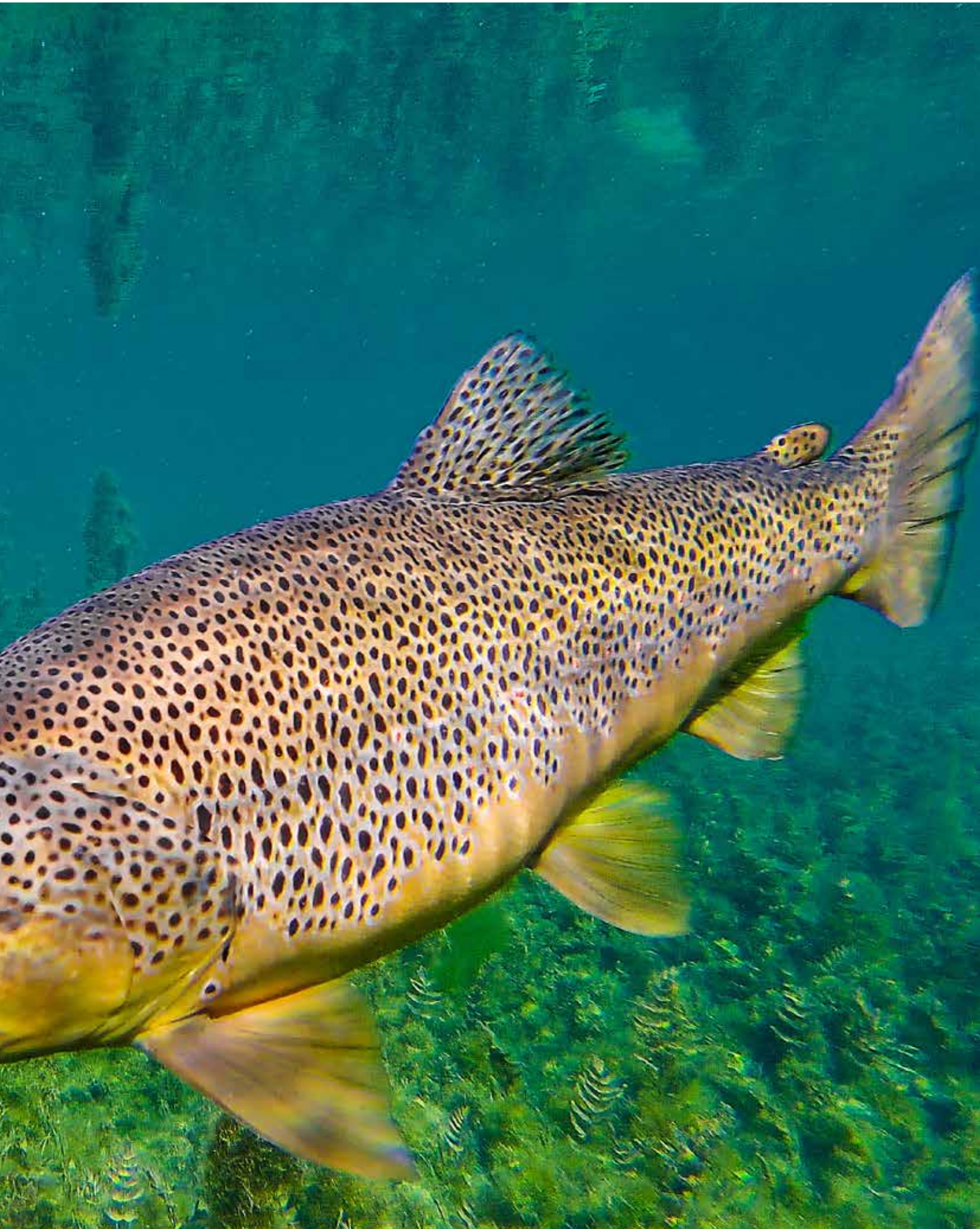



## PRESSO

Ze względu na duże zapotrzebowanie oryginalne wahadłówki Presso są teraz dostępne również w programie europejskim DAIWA.

Serta ta oferuje odpowiedni model dla prawie wszystkich głębokości i prędkości prowadzenia. Wahadłówki Presso posiadają wyjątkową powłokę, która nie odpryskuje nawet przy bardzo częstym użytkowaniu.

Wszystkie haki posiadają mikro-zadziór.

## PRESSO LMN

### WAHADŁÓWKA

Przynęta „High Pitch” charakteryzuje się silną akcją lusterkującą. Idealna propozycja do obtawiania prawie wszystkich warstw wody. Idealny model do powolnego prowadzenia.

- Łowiska: wody stojące i płynące
- Ryba docelowa: pstrąg



Nr. Art.	Kolor	Długość cm	Waga g	Ilość pc.
15443-111	dark forest	2.4	1.9	1
15443-113	flashing green	2.4	1.9	1
15443-115	green gold yamame	2.4	1.9	1
15443-119	grotta azzurra	2.4	1.9	1
15443-124	light pink	2.4	1.9	1
15443-125	lightning green	2.4	1.9	1
15443-128	mocha magma	2.4	1.9	1
15443-129	neon glow	2.4	1.9	1
15443-132	orange mango	2.4	1.9	1
15443-136	salmon basil	2.4	1.9	1
15443-140	snow peas	2.4	1.9	1
15443-147	yellow dagger	2.4	1.9	1

## PRESSO CNK

### WAHADŁÓWKA

CNK oferuje silnie lusterkującą akcję. Idealny do głębszych warstw wody lub gdy konieczne są duże odległości zarzucania.

- Haczyk: pojedynczy haczyk, mikro-zadziór
- Łowiska: wody stojące i płynące
- Ryba docelowa: pstrąg



Nr. Art.	Kolor	Długość cm	Waga g	Ilość pc.
15441-100	abalone chart yamame OB	3.2	4.0	1
15441-200	abalone chart yamame OB	3.6	7.0	1
15441-101	abalone pink gold	3.2	4.0	1
15441-201	abalone pink gold	3.6	7.0	1
15441-102	abalone pink yamame	3.2	4.0	1
15441-202	abalone pink yamame	3.6	7.0	1
15441-103	akakin yamame	3.2	4.0	1
15441-203	akakin yamame	3.6	7.0	1
15441-107	BP tail	3.2	4.0	1
15441-207	BP tail	3.6	7.0	1
15441-114	gold	3.2	4.0	1
15441-214	gold	3.6	7.0	1
15441-120	holo GP	3.2	4.0	1
15441-220	holo GP	3.6	7.0	1
15441-134	rainbow BK	3.2	4.0	1
15441-234	rainbow BK	3.6	7.0	1
15441-135	red belly	3.2	4.0	1
15441-235	red belly	3.6	7.0	1
15441-137	salmon egg	3.2	4.0	1
15441-237	salmon egg	3.6	7.0	1
15441-139	silver	3.2	4.0	1
15441-239	silver	3.6	7.0	1
15441-146	yamame OB	3.2	4.0	1
15441-246	yamame OB	3.6	7.0	1

## PRESSO ADM

### WAHADŁÓWKA

Dostępny w 2 gramaturach. Najbardziej wszechstronny model w programie Presso. Idealny dla wszystkich prędkości prezentacji. Model 3.8g idealnie nadaje się do obtawiania głębszych obszarów.

- **Haczyk: pojedynczy haczyk, mikro-zadziór**
- **Łowiska: wody stojące i płynące**
- **Ryba docelowa: pstrąg**

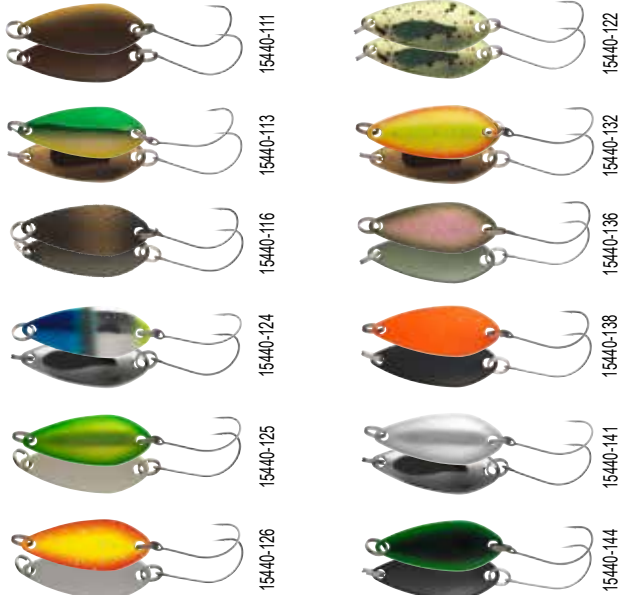

## PRESSO MVR

### WAHADŁÓWKA

Model MVR posiada dużą powierzchnię refleksu i pokazuje zupełnie inne właściwości ruchu przy różnych prędkościach prowadzenia. Powolne prowadzenie powoduje silne boczne lusterkowanie przynęty MVR, podczas gdy szybkie prowadzenie powoduje delikatne drżenie.

- **Haczyk: pojedynczy haczyk, mikro-zadziór**
- **Łowiska: wody stojące i płynące**
- **Ryba docelowa: pstrąg**



Nr. Art.	Kolor	Długość cm	Waga g	Ilość pc.
15440-111	dark forest	2.6	2.2	1
15440-211	dark forest	2.6	3.8	1
15440-113	flashing green	2.6	2.2	1
15440-213	flashing green	2.6	3.8	1
15440-116	green pellet	2.6	2.2	1
15440-216	green pellet	2.6	3.8	1
15440-124	manhattan	2.6	2.2	1
15440-224	manhattan	2.6	3.8	1
15440-122	lemonade	2.6	2.2	1
15440-222	lemonade	2.6	3.8	1
15440-125	lightning green	2.6	2.2	1
15440-225	lightning green	2.6	3.8	1
15440-126	lightning orange	2.6	2.2	1
15440-226	lightning orange	2.6	3.8	1
15440-132	orange mango	2.6	2.2	1
15440-232	orange mango	2.6	3.8	1
15440-136	salmon basil	2.6	2.2	1
15440-236	salmon basil	2.6	3.8	1
15440-138	shibugaki	2.6	2.2	1
15440-238	shibugaki	2.6	3.8	1
15440-141	snow white	2.6	2.2	1
15440-241	snow white	2.6	3.8	1
15440-144	triple green	2.6	2.2	1
15440-244	triple green	2.6	3.8	1

Nr. Art.	Kolor	Długość cm	Waga g	Ilość pc.
15442-104	area brown	2.8	2.4	1
15442-105	bloody	2.8	2.4	1
15442-109	cream glow	2.8	2.4	1
15442-110	darjeeling	2.8	2.4	1
15442-123	UV fluo-lemonade	2.8	2.4	1
15442-129	neon glow	2.8	2.4	1
15442-130	night&day	2.8	2.4	1
15442-131	orange gold W	2.8	2.4	1
15442-132	orange mango	2.8	2.4	1
15442-142	strawberry	2.8	2.4	1
15442-143	summer beach	2.8	2.4	1
15442-145	tropical mango	2.8	2.4	1

## PRESSO EV

### WAHADŁÓWKA

Najmniejsza i najlżejsza mikrowahadłówka z serii Presso. Idealny model do obławiania płytkich obszarów lub prezentacji blisko powierzchni wody. Nadaje się do bardzo powolnego prowadzenia. Można również łączyć z zestawami sbirolino.

- **Łowiska: wody stojące i płynące**
- **Ryba docelowa: pstrąg**



Nr. Art.	Kolor	Długość cm	Waga g	Ilość pc.
15444-104	area brown	2.3	1.2	1
15444-106	blue/silver	2.3	1.2	1
15444-110	darjeeling	2.3	1.2	1
15444-116	green pellet	2.3	1.2	1
15444-117	green/pink	2.3	1.2	1
15444-118	green tea	2.3	1.2	1
15444-119	grotta azzurra	2.3	1.2	1
15444-125	lightning green	2.3	1.2	1
15444-126	lightning orange	2.3	1.2	1
15444-136	salmon basil	2.3	1.2	1
15444-141	snow white	2.3	1.2	1
15444-147	yellow dagger	2.3	1.2	1

## PRESSO DEAZA

### CYKADA WYCZYNOWA

Niezwykle towna, bardzo aktywnie pracująca przynęta. Dzięki 3 różnym oczkom możesz łatwo zmienić jej akcję. Przynęta jest zaprojektowana asymetrycznie, dzięki czemu oferuje zróżnicowaną, chyboczącą akcję nawet przy ciągłym prowadzeniu. Idealny model do towienia w głębszych wodach. Pozwól mu odbić się od dna i ponownie podbij – w ten sposób przynęta skusi największe okazy.

- **Haczyki: 2 pojedyncze haki, mikro-zadziór**
- **Łowiska: wody stojące i płynące**
- **Ryba docelowa: pstrąg**

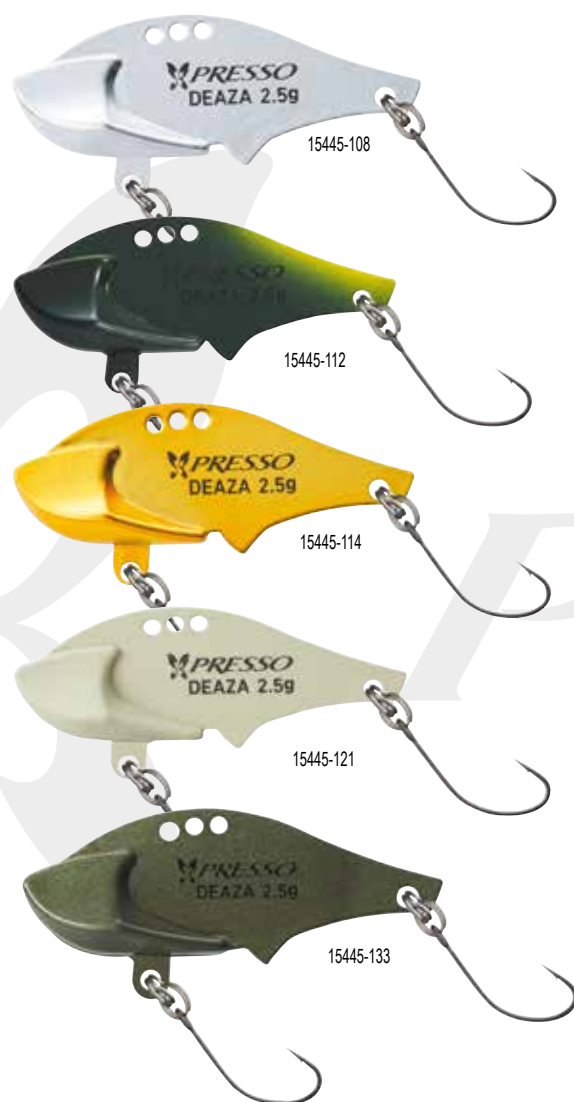

Nr. Art.	Kolor	Długość cm	Waga g	Ilość pc.
15445-108	silver	3.1	2.5	1
15445-112	dark green	3.1	2.5	1
15445-114	gold	3.1	2.5	1
15445-121	latte green glow	3.1	2.5	1
15445-133	pearl olive/pearl ivory	3.1	2.5	1



## PRESSO WALLET

### TORBA NA PRZYŃĘTY / SPRZĘT

Bardzo wysokiej jakości pokrowce do przechowywania mikro-wahadełek do połowu pstrągów. Wahadłówki można mocować poziomo lub pionowo. Wewnętrzna warstwa oddzielająca zapobiega stykaniu się haczyków i tym samym uszkodzeniu powierzchni błyspek. Wewnętrzna część zamka jest specjalnie pokryta powłoką zapobiegającą zaczepianiu. Dostępne w dwóch rozmiarach.

- **Wodoodporny**
- **Dwukierunkowy, wodoodporny zamek błyskawiczny**
- **Przegroda chroniąca przynętę i haczyk**



Nr. Art.	Kolor	Wielkość	Wielkość cm	Waga g
15900-001	black	M	14x20x4	55
15900-002	black	L	17x23x4	63

## PRESSO IPRIMI TROUT NET

NEW

### PODBIERAK NA PSTRĄGI

Pływający, krótki podbierak z uchwytem korkowym i aluminiową ramą. Posiada szybkoschnącą siatkę gumową o średnicy oczek 6mm, która chroni ryby i zapobiega wchtaniu nieprzyjemnych zapachów przez materiał. Idealnie nadaje się do połowu pstrągów, gdy wymagane są długie dystanse do przebycia lub do brodzenia w strumieniach i rzekach. Elastyczną taśmę na tylnym uchwycie można łatwo przymocować do paska lub torby wędkarskiej.



15810-480



15810-480



15810-490



15810-490

Nr. Art.	Kolor Siatki	Długość cm	Rączka L. cm	Skład L. cm	Wielkość cm	Głębokość siatki cm	Siatka mm	Sekcje	Waga g
15810-480	black orange	59	18	59	40x30	25	6x6	1	250
15810-490	black orange	77	21	77	55x45	35	6x6	1	400



## PRESSO IPRIMI ROD STAND

NEW

### PODPÓRKA

Lekki, wysokiej jakości stojak na 3 wędkę przeznaczony do metody Trout Area wykonany z aluminium. Doskonale nadaje się, gdy różne zestawy są potrzebne pod ręką i do bezpiecznego i wygodnego przechowywania wędek na brzegu. Teleskopowe nogi są regulowane w zakresie od 39 do 62cm i mogą być indywidualnie dopasowane do różnych warunków podłoża.



15810-001

Cechy charakterystyczne to składany uchwyt ułatwiający transport oraz opcjonalny dodatkowy uchwyt na dwie wędkę (jako oddzielny element) umożliwiający przechowywanie łącznie do pięciu wędek.

Nr. Art.	Kolor	Wielkość cm
15905-000	orange	40x12x11
15905-001	szary	25x15x10





**PROREX PREDATOR  
FISHING PROGRAM  
2025**







**PROREX**

**KOŁOWROTKÓW**





## 21 PROREX MQ LT

KOŁOWROTEK SPININGOWY

**LT** LIGHT TOUGH

**MQ**

**TOUGH DIGIGEAR**

**ZAION V**

**Kołowrotek spinningowy z bardzo wytrzymałym mechanizmem.**

Prorex MQ przekonuje swoją optymalną mocą zwijania i oferuje lekką obudowę odporną na zniekształcenia dzięki konstrukcji LT. Bardzo duża średnica przekładni MQ jest bezpiecznie umieszczona w korpusie kołowrotka i zapewnia wyjątkowo płynną pracę nawet przy dużych obciążeniach. Tough Digigear z bardzo dużym kotłem zębatym dodatkowo oferuje ogromną wytrzymałość i długą żywotność. Specjalna krawędź aluminiowej szpuli do dalekich rzutów z ABS zapewnia niewielkie tarcie plecionki podczas rzutu, a tym samym zapewnia optymalne odległości wyrzutu. Hamulec ATD startuje niemal bez oporu i zapewnia optymalne bezpieczeństwo podczas walki, szczególnie przy użyciu cienkich plecionek.

Mechanizm MagSealed zapobiega wnikaniu wody i brudu przez oś, a tym samym zapewnia wyjątkowo płynną pracę i długą żywotność przekładni.

W zależności od rozmiaru, Prorex MQ doskonale nadaje się do ultralekkiego spinningowego połowu okoni, jak również do ciężkiego łowienia szczupaków dużymi gumowymi przynętami do okoko. 23cm.

- **LT (Light & Tough)**
- **Korpus kołowrotka ZAION V® MQ® Monocoque**
- **6 łożysk kulkowych (w tym 1 CRBB®)**
- **ZAION V® AIR ROTOR®**
- **Mechanizm TOUGH DIGIGEAR®**
- **System hamulcowy ATD™**
- **Nawój Cross Wrap® - krzyżowe nawijanie żyłki**
- **Kuta aluminiowa szpula do dalekich rzutów z ABS®**
- **Kabłąk AIR BAIL®**
- **Rolka prowadząca Twist Buster® II**
- **Aluminiowa, obrabiana maszynowo, wkręcana rączka**

**Uwaga:**

Rozmiar 2000 jest dostarczany z pokrętłem typu: I-Shape, rozmiary 2500 do 4000 z pokrętłem typu: T-Shape.



Nr. Art.	Wielkość	BB CRBB	BB łącznie	Pojemność m/mm	Przełożenie	Długość nawoju cm	Hamulec kg	Waga g
10610-200	2000	1	6	150/0.16	5.1:1	67	5.0	175
10610-250	2500D	1	6	150/0.28	5.2:1	73	10.0	195
10610-255	2500-XH	1	6	150/0.20	6.2:1	87	10.0	195
10610-300	3000D-C	1	6	150/0.33	5.2:1	77	10.0	205
10610-305	3000-CXH	1	6	150/0.23	6.2:1	93	10.0	205
10610-400	4000D-C	1	6	150/0.37	5.2:1	82	12.0	230



## 22 PROREX V LT

KOŁOWROTEK SPININGOWY

**LT** LIGHT TOUGH

**ATD**  
AUTOMATIC DRAG SYSTEM

**TOUGH DIGIGEAR**

**ZAION V**

**Bardzo wytrzymały i lekki.**

Prorex V LT przekonuje nowoczesnym designem i innowacyjną technologią DAIWA. Koncepcja LT umożliwia konstruowanie bardzo lekkich, a tym samym odpornych kołowroteków – szczególnie do spinningu.

Mocny, odporny na odkształcenia korpus kołowrotka, wykonany z materiału Zaion V, zapewnia precyzyjne pozycjonowanie mechanizmu Tough Digigear w korpusie kołowrotka, a tym samym stabilną, superpłynną pracę. Rotor Air pracuje prawie bez żadnego oporu podczas startu i dzięki rolce prowadzącej Twist Buster II gwarantuje optymalny nawój żyłki bez skręcania – nawet przy bardzo cienkich żyłkach. Aluminiowe szpule doskonale komponują się z plecionkami. Specjalna krawędź zmniejsza opór tarcia podczas wyrzutu. Hamulec ATD zapewnia dużą moc i start niemal bez oporu – wprost idealny do używania bardzo cienkich plecionek.

**Uwaga:**

Rozmiary od 1000 do 2500 dostarczane są z pokrętkiem w kształcie litery I, rozmiary 3000 z pokrętkiem w kształcie litery T, a rozmiary 4000 z dużym pokrętkiem wykonanym z pianki EVA.



- **LT (Light & Tough)**
- **Korpus kołowrotka ZAION V®**
- **6 łożysk kulkowych (w tym 1 CRBB®)**
- **ZAION V® AIR ROTOR®**
- **Mechanizm TOUGH DIGIGEAR®**
- **Blokada obrotów wstecznych Infinite Anti-Reverse®**
- **System hamulcowy ATD™**
- **Nawój Cross Wrap® - krzyżowe nawijanie żyłki**
- **Kuta aluminiowa szpula do dalekich rzutów z ABS®**
- **Kabłak AIR BAIL®**
- **Rolka prowadząca Twist Buster® II**
- **Aluminiowa, obrabiana maszynowo, wkręcana rączka**

Nr. Art.	Wielkość	BB CRBB	BB łącznie	Pojemność m/mm	Przełożenie	Długość nawoju cm	Hamulec kg	Waga g
10609-100	1000	1	6	150/0.14	5.2:1	64	5.0	180
10609-200	2000	1	6	150/0.16	5.2:1	68	5.0	185
10609-250	2500-XH	1	6	150/0.20	6.2:1	87	10.0	205
10609-300	3000-C	1	6	150/0.23	5.3:1	80	10.0	215
10609-400	4000-C	1	6	150/0.28	5.2:1	82	12.0	240
10609-401	4000-CXH	1	6	150/0.28	6.2:1	99	12.0	240



## 24 PROREX X LT

NEW

KOŁOWROTEK SPININGOWY

**LT** LIGHT TOUGH    **AIRDRIVE DESIGN**    **TOUGH DIGIGEAR**

### Prorex X LT – konstrukcja Airdrive w doskonałej cenie!

Dzięki ekskluzywnej konstrukcji Airdrive opracowanej przez DAIWA, seria Prorex X jest teraz jeszcze lżejsza i mocniejsza niż poprzednia seria. Nowo opracowany rotor Airdrive pomaga zredukować całkowitą wagę i przenosi środek ciężkości na tylną część kołowrotka – rotor obraca się łatwiej i poprawia czułość oraz wyczucie przynęty. Nowy kabłak Airdrive Bail został całkowicie przeprojektowany i zmniejsza ryzyko splątania linki podczas rzutu. Doskonale sprawdza się w wietrznych warunkach i przy stosowaniu cienkich plecionek. Dzięki zastosowaniu półgłębokich szpul, 24 Prorex X LT jest doskonale zaprojektowany do stosowania z cienkimi plecionkami.

- AIRDRIVE Design
- 5 łożysk kulkowych
- AIRDRIVE ROTOR®
- Mechanizm TOUGH DIGIGEAR®
- AIRDRIVE ABS® szpula dalekiego rzutu
- Kabłak AIRDRIVE
- Rolka prowadząca Twist Buster® III
- Aluminiowa korbka



### Uwaga:

Rozmiar 2000 jest dostarczany z pokrętłem typu: I-Shape, rozmiary 2500 do 4000 z pokrętłem typu: T-Shape.

Nr. Art.	Wielkość	BB łącznie	Pojemność m/mm	Przełożenie	Długość nawoju cm	Hamulec kg	Waga g
10611-200	2000	5	150/0.16	5.2:1	68	5.0	195
10611-250	2500	5	150/0.20	5.3:1	75	10.0	215
10611-300	3000-C	5	150/0.23	5.3:1	80	10.0	220
10611-301	3000-CXH	5	150/0.23	6.2:1	93	10.0	220
10611-400	4000-C	5	150/0.28	5.2:1	82	12.0	250





## PROREX TWS 400 PL-P

NEW

KOŁOWROTEK CASTINGOWY

**TWS**  
T-Wing System

**U.T. Drag**  
ULTIMATE TOURNAMENT DRAG

### Wytrzymały kołowrotek typu Baitcast!

Prorex TWS w rozmiarze 400 został specjalnie opracowany do ciężkiego łowienia dużymi przynętami typu swimbait. Korpus i pokrywa korpusu są w całości wykonane z aluminium i zapobiegają ugięciu przekładni nawet pod dużym obciążeniem. Ponadwymiarowe zęby przekładni zapewniają doskonałe przenoszenie mocy i z łatwością poradzą sobie z dużymi przynętami. Wytrzymała konstrukcja sprzęgła zabezpiecza je, aby pozostało w swojej pozycji nawet przy bardzo silnych rzutach i zmniejsza ryzyko utraty przynęt. Długość uchwytu korbki kołowrotka można regulować w zakresie od 70mm do 80mm według indywidualnych preferencji. Ten kołowrotek jest gotowy na duże wyzwania.



- 7 łożysk kulkowych (w tym 2 CRBB®)
- Przekładnia HYPER TOUGH DIGIGEAR®
- System Double-Stopper anti-reverse
- System hamulca UTD®
- Precyzyjna regulacja hamulca gwiazdzistego z systemem terkotki
- T-Wing System (TWS™)
- Model na lewą rękę

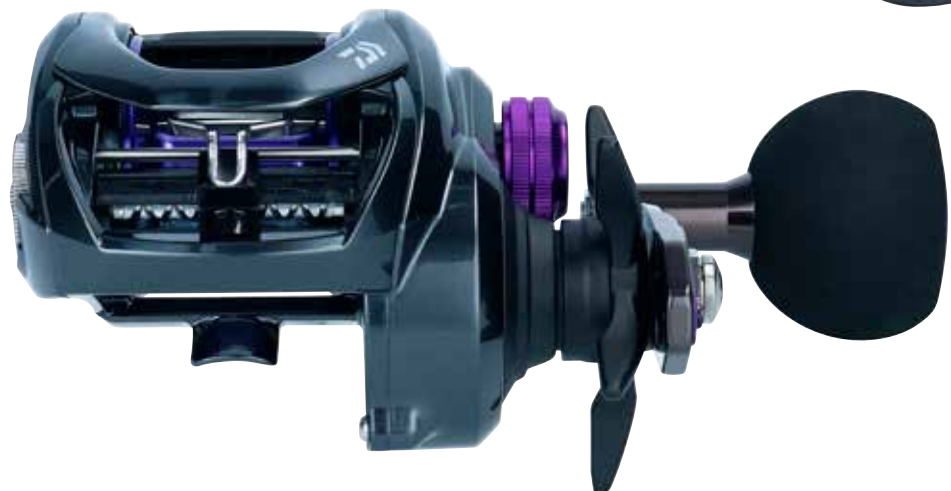

Nr. Art.	Wielkość	BB CRBB	BB łącznie	Pojemność m/mm	Przełożenie	Długość nawoju cm	Hamulec kg	Waga g
10606-401	400 PL-P	2	7	140/0.48	5.3:1	71	12.0	345



Model na lewą rękę



## PROREX PE SV TW HSL

KOŁOWROTEK CASTINGOWY

**TWS**  
T-Wing System

**UTD Drag**  
ULTIMATE TOURNAMENT DRAG

**Specjalny model opracowany do ultra lekkiego łowienia okoni, pstrągów i sandaczy za pomocą plecionek.**

Super lekkie, płytke szpule SV stworzone do stosowania z cienkimi plecionkami i bardzo lekkimi przynętami. Prorex PE SV TW szczególnie dobrze nadaje się do połowu okoni sztucznymi przynętami od ok 4,50 gramów.

Koncepcja SV redukuje nadmiernemu rozpędzaniu szpuli przy wyrzucie, która jedynie w tuż przed momentem zetknięcia wabika z wodą musi być delikatnie wyhamowana kciukiem. Idealny multiplikator do potowu okoni i pstrągów w wodach stojących.

- 7 łożysk kulkowych (w tym 1 CRBB®)
- System hamulca UTD®
- Hamulec gwiazdzisty z Click-Systemem
- T-Wing System (TWS™)
- Szpula SV
- Aluminiowa korbka
- Uchwyt korbki Soft-Touch
- Model na lewą rękę



Nr. Art.	Wielkość	BB CRBB	BB łącznie	Pojemność m/mm	Przełożenie	Długość nawoju cm	Hamulec kg	Waga g
10605-105	100HSL	1	7	85/0.23	7.1:1	75	5.0	190



## 21 PROREX XR TWS PL

KOŁOWROTEK CASTINGOWY

**HYPERDRIVE  
DESIGN**

**UTD Drag**  
ULTIMATE TOURNAMENT DRAG

**TWS**  
T-Wing System

**MagForce**



### Duże – Większe – Wielkie Przynęty!

Prorex XR TWS 300PL został specjalnie opracowany do ciężkiego łowienia rekordowych szczupaków na duże przynęty. Kołowrotek oferuje odpowiednią pojemność żyłki lub mocnych plecionek i – dzięki korpusowi kołowrotka w rozmiarze 300 – również optymalne wyważenie do ciężkich wędzisk castingowych.

Koncepcja Hyper Drive Design zawiera kombinację wielu szczegółów technicznych, które czynią ten kołowrotek prawdziwą potęgą o długiej żywotności. Hyper Drive Digigear oferuje najnowszą technologię dotyczącą konstrukcji i trwałości przekładni. Większe zęby w kole napędowym zapewniają ogromne przenoszenie mocy i płynną pracę. Dzięki Hyper Double Support, zębniak jest umieszczony po obu stronach w łożysku kulkowym, co zapewnia lepsze przenoszenie mocy podczas holu dużej ryby, a tym samym dłuższą żywotność samego kołowrotka.

Sprzęgło Hyper Tough Clutch zapobiega niepożądanemu przelączeniu sprzęgła podczas rzutu i zapewnia doskonałe bezpieczeństwo podczas mocnych rzutów. Aluminiowa rama Hyper Armed zapewnia trwałą, optymalną i odporną na odkształcenia obudowę przekładni w korpusie kołowrotka.

- **HYPER DRIVE Design**
- **Konstrukcja odporna na słoną wodę**
- **8 łożysk kulkowych CRBB®**
- **Mechanizm HYPER DRIVE DIGIGEAR®**
- **System hamulca UTD®**
- **System magnetycznego hamulca Magforce®**
- **T-Wing System (TWS™)**
- **Aluminiowa korbka**
- **Uchwyt korbki z EVA**
- **Model na lewą rękę**



Nr. Art.	Wielkość	BB CRBB	BB łącznie	Pojemność m/mm	Przełożenie	Długość nawoju cm	Hamulec kg	Waga g
10606-300	300PL	8	8	230/0.33	5.3:1	71	12.0	320





# WĘDKI







**AGS**  
AIR GUIDE SYSTEM



## PROREX AGS SPIN

**SVF** **AGS**  
*nanoplus* AIR GUIDE SYSTEM

**X45 V-JOINT**  
**AIR SENSOR**

- Blank kompozytowy SVF® Nanoplus
- Konstrukcja węglowa X45®
- Połączenie typu spigot V-Joint®
- Uchwyt kotowrotka DAIWA® Air Sensor
- Przelotki AGS® z włókna węglowego
- Przelotka szczytowa Fuji® SiC

Seria spinningowa i baitcastowa z gamy Prorex Predators została stworzona według najwyższych wymagań jakościowych.

Wędki Prorex AGS posiadają niemal wszystkie zalety nowoczesnych i ekskluzywnych technologii produkcji wędzisk DAIWA z Japonii. Wędki te zachwycają szczególnie niską wagą, doskonałym wyważeniem oraz bardzo szybką, czułą i sztywną akcją. W ofercie znajdują się różne specjalistyczne wędziska, które spełniają najnowsze wymagania techniczne nowoczesnego potowu na przynęty spinningowe i zapewniają idealny sprzęt do niemal każdej metody wędkowania. Materiał SVF Nanoplus zapewnia optymalną wytrzymałość blanku – dzięki zastosowaniu technologii Nanoplus udało się zredukować do minimum zawartość żywicy, a tym samym catkowiłą wagę wędki, jednocześnie zwiększając wytrzymałość i responsywność blanków. Blank natychmiast przekazuje każdy ruch przynęty do dłoni, dzięki czemu będziesz w stanie wykryć i skutecznie zaciąć nawet najdelikatniejsze brania. Konstrukcja blanku X45 redukuje skręt blanku do minimum i poprawia odległość i celność rzutów. Połączenie V-joint poprawia krzywą ugięcia, zapewniając tym samym bardzo równomierne ugięcie pod obciążeniem. Kolejnym wyjątkowym elementem tej serii wędek są ekskluzywne przelotki DAIWA AGS wykonane z wysokiej jakości węgla. Przelotki te są znacznie lżejsze od konwencjonalnych przelotek wędkarskich i imponująco poprawiają akcję i czułość wędek – akcja przynęty i branie rybu jest doskonale wykrywana. Wędki AGS charakteryzują się niezwykle szybką akcją i wyjątkową czułością. Uchwyt kotowrotka Air Sensor jest bardzo wygodny w trzymaniu dzięki swojemu ergonomicznemu kształtowi i wspomaga długotrwałe wędkowanie.

Modele Finesse, Chebujig, Jigspin, Sensor Jig oraz wędki o ciężarze wyrzutu do 42g posiadają tylną część rękojeści wykonaną z włókna węglowego dla zwiększenia ich czułości.

## PROREX AGS SPIN

**NEW**

WĘDKA SPININGOWA | M | MH | H

Zaprojektowane do specjalnych wymagań nowoczesnego stylu wędkowania na przynęty miękkie i twarde. Lżejsze modele AGS, w tym o ciężarze rzutowym 42g, są wyposażone w ekskluzywny uchwyt wykonany z włókna węglowego, który znacznie poprawia wyczucie i czułość! Wędki o ciężarze rzutowym powyżej 42g są wyposażone w uchwyty z pianki EVA.

Nr. Art.	Długość m	CW g	Akcja	Skład L. cm	Sekcje	Przelotki	Waga g
11213-240	2.40	7-32	extra fast	126	2	9	115
11213-270	2.70	7-32	extra fast	141	2	9	140
11213-241	2.40	14-42	extra fast	126	2	9	125
11213-271	2.70	14-42	extra fast	141	2	9	140
11213-250	2.50	28-70	extra fast / fast	134	2	9	145



11213-250



11213-240

## PROREX AGS FINESSE SPIN

**NEW**

### WĘDKA SPININGOWA | UL

Wędka Finesse Spin o ciężarze rzutowym do 10g idealnie nadaje się do bardzo małych i lekkich przynęt, a w szczególności do precyzyjnego połowu okoni, kleni i pstrągów. Charakteryzuje się nieco bardziej progresywną akcją.

Nr. Art.	Długość m	CW g	Akcja	Skład L. cm	Sekcje	Przelotki	Waga g
11213-205	2.05	2-10	extra fast	103	2	8	85

## PROREX AGS CHEBUJIG SPIN

**NEW**

### WĘDKA SPININGOWA | L

Wędka Chebujig o ciężarze wyrzutowym 4-15g jest wyposażona w kolorową, pełną szczytówkę węglową dla idealnego wyczucia brań. Ta szczytówka wspiera dalekie odległości rzutów przy użyciu lżejszych przynęt i pomaga reagować na bardzo delikatne i szybkie brania. Specjalna i progresywna konstrukcja szczytówki pomaga przy braniach płochliwych ostrożnych ryb.

Nr. Art.	Długość m	CW g	Akcja	Skład L. cm	Sekcje	Przelotki	Waga g
11213-225	2.05	4-15	extra fast	116	2	10	105



### PROREX AGS JIGSPIN

**NEW**

#### WĘDKA SPININGOWA | ML

Model Jigspin o bardzo szybkiej akcji szczytowej został specjalnie opracowany do łowienia mniejszymi przynętami miękkimi i metalowymi, takimi jak jigi z blaszką lub mikro błystki obrotowe, ale doskonale nadaje się również do łowienia z użyciem mniejszych woblerów.

Nr. Art.	Długość m	CW g	Akcja	Skład L. cm	Sekcje	Przelotki	Waga g
11213-226	2.25	7-21	extra fast	116	2	8	100

### PROREX AGS SENSORJIG SPIN

**NEW**

#### WĘDKA SPININGOWA | ML

Wędka Sensor Jig z serii Prorex AGS została zaprojektowana z mocną, pełną szczytówką i mocnym dolnikiem. Akcja tej wędki jest idealna do jiggingu wszystkich typów wędkowania z użyciem przynęt miękkich w zakresie od 5g do 25g i doskonale sygnalizuje strukturę dna i kontakt z rybą.

Nr. Art.	Długość m	CW g	Akcja	Skład L. cm	Sekcje	Przelotki	Waga g
11213-220	2.25	5-25	extra fast	115	2	9	110





11213-220



11214-205



11214-215



11214-230

## PROREX AGS BAITCAST

**NEW**

WĘDKI CASTINGOWE | L | MH | H | XH

Dzięki czterem modelom baitcast z serii Prorex AGS, DAIWA obejmuje najważniejsze obszary nowoczesnego połowu BC.

Finesse Baitcast o ciężarze rzutowym do 14g z łatwością rzuca wszystkimi popularnymi mniejszymi przynętami, ale także doskonale prowadzi wszystkie małe twarde przynęty.

Modele 80g i 120g są specjalnie zaprojektowane do połowu szczupaków dużymi przynętami miękkimi XL i oferują nieco dłuższy dolnik dla łatwej obsługi. Szczyt ładnie ładuje się podczas rzutu, a sztywny i mocny dolnik wspomaga pewne zacięcie.

Model o ciężarze rzutowym 32g idealnie nadaje się do połowu sandaczy i łowienia pelagicznego oraz podczas połowu na płytkich wodach przy użyciu nieco mniejszych i lżejszych przynęt. Ten model oferuje rękojeść z włókna węglowego, która natychmiast przenosi drgania na ramię wędkarza.

Nr. Art.	Długość m	CW g	Akcja	Skład L. cm	Sekcje	Przelotki	Waga g
11214-205	2.05	3-14	extra fast	103	2	9	100
11214-215	2.15	9-32	extra fast	116	2	9	115
11214-230	2.30	40-80	extra fast	119	2	10	160
11214-240	2.40	120	extra fast / fast	127	2	10	175

# PROREX



## PROREX XR SPINNING

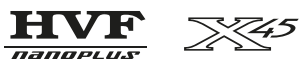

- Kompozytowy blank z włókna węglowego HVF® Nanoplus
- Konstrukcja węglowa X45®
- Połączenie typu put-over V-Joint®
- Uchwyt kołowrotka DAIWA® Air Sensor
- Przelotki Fuji® K-Alconite

Najnowsza technologia produkcji wędek premium. Innowacyjne i niezawodne komponenty. Nowoczesne blanki i perfekcyjna akcja – coś dla specjalistów.

Seria Prorex XR oferuje bardzo szeroką gamę wędek do praktycznie każdej metody nowoczesnego wędkarstwa spinningowego! Niezwykle smukłe i lekkie blanki HVF Nanoplus charakteryzują się niesamowitym wyważeniem i umożliwiają wygodne łowienie także podczas długich sesji. Technologia HVF Nanoplus dba o lekką masę wędki oraz zapewnia bardzo szybką akcję blanku. Blank natychmiast przenosi każde dotknięcie o dno i zapewnia doskonałe wycucie prowadzenia przynęty. Zastosowanie nanocząstek w żywicy znacząco podnosi zawartość węgla, umożliwiając projektowanie szybkich i lekkich wędek o dużej wytrzymałości.

Ekskluzywna konstrukcja blanku X45 pozwala uzyskać blanki całkowicie odporne na zniekształcenia. Po rzucie wędziska natychmiastowo wracają do pozycji wyjściowej, pozwalając na długie i celne rzuty. Połączenie V-Joint zapewnia harmonijną krzywą ugięcia.

Ekskluzywny uchwyt kołowrotka DAIWA Air Sensor z włókna węglowego ma ergonomiczny kształt i znacząco przyczynia się do przyjemnego operowania tymi wędkami.



## PROREX XR SPIN

### WĘDKA SPININGOWA | ML | M | MH

Modele o ciężarach wyrzutowych od 10-30g do 18-84g doskonale sprawdzają się w przypadku stosowania przynęt miękkich na główce jigowej lub twitchbaitów, woblerów czy spinnerbaitów. W zależności od ciężaru wyrzutu w tej ofercie znajdziesz wędkę o szerokim zakresie zastosowań: do łowienia okoni, kleni i pstrągów na małe miękkie lub twarde przynęty lub jigowanie szczupaków i sandaczy różnymi technikami.

Wędki o ciężarze wyrzutu do max. 30g i długość do 2.65m są wyposażone w ekskluzywny rękojeści z włókna węglowego oraz pianki EVA – gwarantując doskonałe prowadzenie i wycucie przynęty!

Wędki o większej masie wyrzutowej wyposażone są w rękojeść z pianki EVA, która wspomaga wyważenie wędki.

Nr. Art.	Długość m	CW g	Akcja	Skład L. cm	Sekcje	Przelotki	Waga g
11332-225	2.25	10-30	extra fast	119	2	8	120
11332-240	2.40	10-30	extra fast	127	2	8	115
11332-241	2.40	15-50	extra fast	127	2	8	125
11332-242	2.40	18-84	extra fast	142	2	8	145
11332-270	2.70	5-30	extra fast	142	2	8	130
11332-271	2.70	15-50	extra fast	142	2	8	145



## PROREX XR CHEBUJIG

### WĘDKA SPININGOWA | L | PEŁNA SZCZYTÓWKA

Obie wędkę serii Chebujig sprawiają, że łowienie okoni i sandaczy staje się teraz niesamowitą przyjemnością. Wędkę te przeznaczone są do stosowania małych i lekkich przynęt miękkich w systemie główki jigowej lub czeburaszki. Solidna szczytówka z włókna węglowego dba o optymalne wykrywanie brania nawet na dużych odległościach. Wąska, ale mimo to solidna szczytówka doskonale radzi sobie nawet z bardzo lekkimi przynętami i przenosi szybkie brania aż do tylnej części rękojeści. Mocny blank zapewnia pewne zacięcie, nawet z dużych odległości. Wyposażony w ekskluzywny uchwyt z włókna węglowego EVA.

Nr. Art.	Długość m	CW g	Akcja	Skład L. cm	Sekcje	Przelotki	Waga g
11335-235	2.35	3.5-12	extra fast	122	2	9	115
11335-265	2.65	3.5-12	extra fast	137	2	10	130

## PROREX XR FINESSE

### WĘDKA SPININGOWA | LML | SZCZYTÓWKA TYPU „TUBULAR”

Wędka Prorex XR Finesse doskonale nadaje się do precyzyjnej prezentacji zestawów Drop Shot, Free, Texas czy Carolina Rig. Szybki blank z pustą szczytówką i szczytową akcją niezawodnie przenosi także delikatne brania ostrożnych drapieżników. Ta cecha jest szczególnie ważna, gdy używamy jako przynęt różnego rodzaju imitacji raków i innych podwodnych stworzeń. Wyposażony w ekskluzywny uchwyt z włókna węglowego i pianki EVA.

Nr. Art.	Długość m	CW g	Akcja	Skład L. cm	Sekcje	Przelotki	Waga g
11335-224	2.25	5-21	extra fast	119	2	9	110



## PROREX XR ULTRA FAST

### WĘDKA SPININGOWA | M | MH

Obydwa modele Ultra Fast przeznaczone są do wędkowania przynętami wytwarzającymi duży opór w wodzie – takimi jak przynęty typu chatterbait, głęboko pływające i duże woblerki oraz ciężkie i duże gumy. Wędki te są również właściwym wyborem do walki z drapieżnikami w trudnych warunkach z dużą ilością zawad i podwodnych przeszkód. Doskonałe prowadzenie także przy łowieniu z łodzi.

Nr. Art.	Długość m	CW g	Akcja	Skład L. cm	Sekcje	Przelotki	Waga g
11332-226	2.25	15-50	ultra fast	119	2	8	130
11332-227	2.25	30-70	ultra fast	119	2	8	135

## PROREX XR FINESSE CASTER

### WĘDKI CASTINGOWE | L | SZCZYTÓWKA TYPU „TUBULAR”

Prorex XR Finesse Caster to idealny dodatek do naszych ultranowoczesnych i lekkich kołowrotków BC ze szpulą SV. Odpowiednia kombinacja kołowrotka, wędki oraz plecionki pozwala na osiągnięcie zdumiewających odległości rzutów przynętami od 5g wzwyż. Prorex XR Finesse Caster to idealne wędzisko gdy używamy małych przynęt, które są ostatnio najczęstszym wyborem przy polowaniu na sandacze i okonie! Wyposażony w ekskluzywny uchwyt z włókna węglowego i pianki EVA.

Nr. Art.	Długość m	CW g	Akcja	Skład L. cm	Sekcje	Przelotki	Waga g
11336-220	2.20	5-14	extra fast	114	2	10	120

## PROREX XR BAITCAST

### WĘDKI CASTINGOWE | XH | XXH

Model o ciężarze wyrzutowym 14-42g to doskonała, wszechstronna wędka castingowa – pozwala idealnie zaprezentować zarówno duże woblerki, swimbaity oraz niemal każdy rodzaj przynęt miękkich. Idealny wybór na sandacze, szczupaki i duże okonie.

Wędka o długości 2.40m i ciężarze wyrzutu 40-120g jest właściwym towarzyszem podczas łowienia dużymi przynętami okazałych szczupaków i sandaczy. Harmoniczna akcja blanku ułatwia wielogodzinne łowienie i niezawodnie zapobiega stratom podczas holu nawet z dalekich odległości.

Nr. Art.	Długość m	CW g	Akcja	Skład L. cm	Sekcje	Przelotki	Waga g
11336-210	2.10	14-42	extra fast	111	2	9	145
11336-245	2.40	40-120	extra fast / fast	127	2	10	165



11336-210



11336-190



11336-220



11336-195



## PROREX XR VERTICAL BAITCAST

### WĘDKI CASTINGOWE | M

Model Vertical został zoptymalizowany pod kątem wymagań tego konkretnego stylu łowienia. Mocny blank umożliwi skuteczne zacięcie również na dużych głębokościach.

Nr. Art.	Długość m	CW g	Akcja	Skład L. cm	Sekcje	Przelotki	Waga g
11336-190	1.90	14-35	extra fast	101	2	9	135

## PROREX XR JERK BAITCAST

### WĘDKI CASTINGOWE | XH | XXH

Wędki Jerkbait z serii Prorex XR posiadają szczególne cechy niezbędne do agresywnego prowadzenia dużych i ciężkich jerków oraz mocnego zacięcia agresywnego brania. Sztywny blank przenosi każdy ruch nadgarstka prosto na przynętę, a do tego doskonale łąduje się podczas rzutów na duże odległości. Dzięki długości 1.95m doskonale nadaje się do łowienia zarówno z todzi jak i z brzegu.

Nr. Art.	Długość m	CW g	Akcja	Skład L. cm	Sekcje	Przelotki	Waga g
11336-185	1.85	30-80	fast	96	2	9	135
11336-195	1.95	40-120	extra fast	104	2	9	150



## PROREX X SPINNING



- Kompozytowy blank HMC+® z włókna węglowego
- Dolnik Brading-X
- Przelotki Seaguide®

Akcja wędzisk Prorex X została dostosowana do specjalnych wymagań nowoczesnych technik spinningowych przy użyciu miękkich i twardych przynęt. Najwyższej jakości blank z włókna węglowego HMC+ zapewnia lekkość, szybką akcję i ogromne rezerwy mocy. Wysokiej jakości połączenia czopowe umożliwiają zaprojektowanie bardzo smukłego blanku, a tym samym znacznie poprawiają jego wyważenie.

Oplot X-wrap wykonany z włókna węglowego na powierzchni blanku zwiększa jego stabilność i oferuje niezwykle atrakcyjny wygląd. Bardzo lekkie przelotki Seaguide z ceramicznymi wkładkami i specjalnymi ramkami zapobiegają splątaniu linki podczas wyrzutu, a ich niska waga znacząco przyczynia się do zwiększenia szybkości reakcji i doskonałego wyważenia wędziska. Szeroka gama serii wędek Prorex X oferuje wersje dopasowane do niemal każdego rodzaju nowoczesnego spinningu.

### PROREX X JERK BAITCAST

**NEW**

#### WĘDKI CASTINGOWE | XH

Model Prorex X Jerk został specjalnie zaprojektowany, aby poradzić sobie z średniej wielkości jerkami, a nawet ciężkimi przynętami miękkimi. Blank doskonale ładuje się podczas rzutu i osiąga bardzo dobre odległości rzutowe. Dzięki długości 1.85m wędka ta nadaje się zarówno do potowu z brzegu, jak i z todzi.

Nr. Art.	Długość m	CW g	Akcja	Skład L. cm	Sekcje	Przelotki	Waga g
11285-185	1.85	30-80	extra fast / fast	96	2	9	145

### PROREX X LD CASTER

**NEW**

#### WĘDKI CASTINGOWE | M | MH | H

Modele castingowe do dalekiego zasięgu z serii Prorex X charakteryzują się szybką akcją szczytówki połączoną z mocnym dolnikiem. Pozwala to na korzystanie z zalet dłuższej wędki do rzucania kotwotrokiem typu baitcast. Przy długości 2.65m obsługa z brzegu staje się znacznie łatwiejsza, a w porównaniu do krótszych wędek można osiągnąć wyjątkowe odległości rzutowe, szczególnie przy użyciu mniejszych przynęt. Progresywna część szczytowa doskonale ładuje się podczas rzutu i oferuje czute wykrywanie brań i zacinanie z dużych odległości. Dostępne ciężary rzutowe obejmują niemal wszystkie obszary zastosowań dla takich ryb jak okonie, sandacze, szczupaki czy bolenie.

Nr. Art.	Długość m	CW g	Akcja	Skład L. cm	Sekcje	Przelotki	Waga g
11285-260	2.65	7-35	extra fast / fast	136	2	11	170
11285-261	2.65	14-56	extra fast / fast	136	2	11	180
11285-262	2.65	28-84	extra fast / fast	136	2	11	185



## PROREX X SPIN

### WĘDKA SPININGOWA | LM-H

Wędki spinningowe Prorex są bardzo dobrze wyważone i przyjemne w użyciu. Blank z włókna węglowego HMC+ z szybką akcją i dużymi rezerwami mocy w dolniku pozwoli Ci pewnie opanować każdą rybę! Przelotki firmy Seaguide, wysokiej jakości rękojeść z pianki EVA i wiele innych innowacyjnych komponentów składają się na bardzo atrakcyjny wygląd wędzisk Prorex X Spin.

Nr. Art.	Długość m	CW g	Akcja	Skład L. cm	Sekcje	Przelotki	Waga g
11285-241	2.40	7-21	extra fast / fast	123	2	8	120
11285-242	2.40	10-30	extra fast / fast	123	2	8	135
11285-270	2.70	10-30	extra fast / fast	138	2	8	150
11285-243	2.40	15-50	extra fast / fast	123	2	7	145
11285-271	2.70	15-50	extra fast / fast	138	2	8	165
11285-244	2.40	30-70	extra fast / fast	123	2	7	150
11285-272	2.70	30-70	extra fast / fast	138	2	8	170
11285-245	2.40	40-100	extra fast / fast	123	2	7	160
11285-273	2.70	40-100	extra fast / fast	138	2	8	175

## PROREX X JIGGERSPIN

### WĘDKA SPININGOWA DO ŁOWIENIA PRZYŃĘTAMI GUMOWYMI W OPADZIE | ML

Superszybki kij spinningowy z serii Prorex X to idealny wybór do łowienia okoni, sandaczy i szczupaków lekkimi przynętami z miękkiego plastiku na główki jigowe. Miękką szczytówką umożliwia precyzyjne zarzucenie przynęty i zapewnia optymalną czułość. Sztwywny dolnik przenosi każde nawet najbardziej delikatne branie bezpośrednio na rękojeść. Zastosowanie wędzisk jigowych może znacznie zmniejszyć niebezpieczeństwo spadnięcia ryby podczas łowienia lekkimi przynętami! Ten typ wędziska doskonale nadaje się do użytku z matymi, lekkimi woblerami i wahadłówkami do połowu okoni i sandaczy.

Nr. Art.	Długość m	CW g	Akcja	Skład L. cm	Sekcje	Przelotki	Waga g
11287-245	2.40	7-28	extra fast	123	2	8	140
11287-275	2.70	7-28	extra fast	138	2	9	150



## PROREX X LIGHT SPIN

### WĘDKA SPININGOWA | L

Prorex X Light Spin to idealny wybór do łowienia natymi woblerami i mikro wahadłówkami lub małymi gumowymi przynętami. Szybki blank z czułą szczytkówką umożliwi precyzyjne rzuty i idealną wręcz prezentację przynęty nawet w trudnych warunkach pogodowych i w trudnym terenie. Podczas walki dolnik wędki zapewni wystarczające rezerwy mocy, aby utrzymać walczącą rybę z dala od przeszkód i doskonale amortyzować jej raptowne uderzenia głową i wyskoki nad wodę.

Wyposażony w oryginalny uchwyt kołowrotka Fuji Skeleton.

Nr. Art.	Długość m	CW g	Akcja	Skład L. cm	Sekcje	Przelotki	Waga g
11285-195	1.95	4-15	fast	100	2	8	95
11285-205	2.05	5-20	fast	105	2	8	100

## PROREX X SENSOR SPIN

### WĘDKA SPININGOWA | UL | L | ML

Modele Sensor Spin zostały zaprojektowane do lekkiego i ultralekkiego łowienia gumami i woblerami. Tego typu połowy zyskują na popularności i są bardzo skuteczne na okonie i sandacze. Małe plastikowe przynęty w systemie Flexi Jig-System, mini woblerzy i małe wahadłówki mogą być precyzyjnie wyrzucane na duże odległości.

Podczas holu szybki blank doskonale amortyzuje walczące ryby, gwarantuje maksymalną zabawę oraz ogranicza do minimum niebezpieczeństwo straty ryby.

Wyposażony w oryginalny uchwyt kołowrotka Fuji Skeleton.

Nr. Art.	Długość m	CW g	Akcja	Skład L. cm	Sekcje	Przelotki	Waga g
11284-210	2.10	1-7	fast	108	2	9	95
11284-230	2.30	1-7	fast	117	2	9	105
11284-270	2.70	1-7	fast	139	2	10	120
11284-211	2.10	2-10	fast	108	2	9	100
11284-231	2.30	2-10	fast	117	2	9	110
11284-271	2.70	2-10	fast	139	2	10	130
11284-212	2.10	3-15	fast	108	2	9	105
11284-232	2.30	3-15	fast	117	2	9	120
11284-272	2.70	3-15	fast	139	2	10	135

## PROREX X DROPSHOT

### WĘDKA SPININGOWA | ML

Wędkę Prorex X Dropshot można łatwo rozpoznać po bardzo szybkiej akcji szczytowej. Dzięki czutej końcówce z włókna węglowego można wyczuć nawet najdelikatniejsze brania. Sztywny dolnik bezpośrednio przenosi sygnał brania na część rękojeści. Wędka o długości 2.40m nadaje się do łowienia zarówno z brzegu, jak i z łodzi.

Nr. Art.	Długość m	CW g	Akcja	Skład L. cm	Sekcje	Przelotki	Waga g
11287-240	2.40	5-21	fast	123	2	9	120





## PROREX X EXTRA FAST SPIN

### WĘDKA SPININGOWA | MH | H

Modele Extra Fast z serii Prorex X zostały stworzone z myślą o łowieniu ciężkimi przynętami, które pod wodą wytwarzają duży opór, jak np.: chatterbaity, głęboko tonące Crankbaity i duże rippery, które mogą być precyzyjnie prowadzone tymi wędkami nawet w trudnych warunkach. W wodach silnie porośniętych roślinnością, a także w wodach z dużą ilością patyków i korzeni, modele Extra Fast mogą być dużym atutem. Duże ryby można bezkompromisowo holować i trzymać z dala od przeszkód.

Nr. Art.	Długość m	CW g	Akcja	Skład L. cm	Sekcje	Przelotki	Waga g
11286-205	2.05	20-60	ultra fast	105	2	8	135
11286-225	2.25	20-60	ultra fast	115	2	8	145
11286-206	2.05	30-90	ultra fast	105	2	8	140
11286-226	2.25	30-90	ultra fast	115	2	8	155

## PROREX X BAITCAST

### WĘDKI CASTINGOWE | H

Model wędki Baitcast o długości 2.35m i ciężarze wyrzutu do 84g umożliwia zastosowanie różnych typów przynęt do potowu szczupaków i sandaczy. Dobrze wyważony blank doskonale ładuje się podczas wyrzutu, dzięki czemu pozwala na osiągnięcie dużych odległości. Przynęty takie jak głęboko tonące Crankbaity, duże woblerki i średnio-ciężkie przynęty z miękkiego plastiku mogą być prowadzone stabilnie lub poprzez agresywne jigowanie i twiching, bez przeciążania wędziska lub utraty kontroli nad przynętą.

Nr. Art.	Długość m	CW g	Akcja	Skład L. cm	Sekcje	Przelotki	Waga g
11285-235	2.35	-84	extra fast	120	2	10	145

## PROREX X TROLL & BOARD

### WĘDKA TROLLINGOWA | H

Specjalne wędki do nowoczesnego trollingu z planerem lub bez!

Szczytowa akcja Prorex X Troll & Board doskonale tłumi fale, a tym samym zapobiega niepożądanym ruchom planera. Podczas walki potężny dolnik oferuje wystarczające rezerwy mocy, aby bezkompromisowo walczyć z największymi drapieżnikami z wolno płynącej todzi.

Oczywiście ta wędka doskonale nadaje się również do prezentacji dużych przynęt trollingowych bez planera. Długość wędziska 2.70m zapewnia odpowiednią odległość od burty todzi i umożliwia bezproblemową obsługę.

Wyposażona w jednoczęściową rękojęść z pianki EVA i oryginalny uchwyt kołowrotka Fuji DPS.

Nr. Art.	Długość m	CW g	Akcja	Skład L. cm	Sekcje	Przelotki	Waga g
11287-246	2.40	-135	medium fast	123	2	8	200
11287-276	2.70	-135	medium fast	138	2	9	225

## PROREX X VERTICAL BAITCAST

### WĘDKI CASTINGOWE | M

Niezwykle lekki, bardzo dobrze wyważony i mocny blank wędki Vertical Baitcast zapewnia bezwysiłkowe łowienie przez wiele godzin.

Innowacyjny uchwyt kołowrotka jest bardzo poręczny i zapewnia optymalną czułość podczas łowienia.

Mocna akcja szczytowa wędki gwarantuje idealną kontrolę przynęty i skuteczne zacięcie nawet z dużych głębokości.

Nr. Art.	Długość m	CW g	Akcja	Skład L. cm	Sekcje	Przelotki	Waga g
11285-196	1.95	8-35	fast	100	2	9	150



## PROREX S SPINNING

- Kompozytowy blank HMC+® z włókna węglowego
- Wysokiej jakości rękojeść z EVA
- Ergonomiczny skręcający uchwyt kołowrotka
- Przelotki Seaguide®



## PROREX S SPIN

NEW

### WĘDKA SPININGOWA | L-XH

Seria Prorex S Spin & Baitcast oferuje szeroką gamę specjalistycznych wędzisk do połowu drapieżników. Seria Prorex S oferuje odpowiednie wędziska do niemal każdej metody spinningowej. Bardzo dobrze wyważone i smukłe blanki wykonane z węgla HMC+ zapewniają szybką akcję i bezpośrednio przenoszą kontakt z dnem, przynętą i rybą bezpośrednio do sekcji rękojeści. Ergonomicznie ukształtowany uchwyt kołowrotka z bocznymi szczelinami umożliwia bezpośredni kontakt z blankiem i jest wygodny w trzymaniu nawet podczas długich sesji połowowych. Model Solid Spin o ciężarze wyrzutu 4-18g jest wyposażony w czułą, solidną szczytówkę węglową i doskonale wskazuje ostrożne brania okoni, sandaczy i innych ryb – idealny do łowienia lekkimi zestawami lub bardzo małymi przynętami miękkimi. Wędka Finesse o ciężarze wyrzutu do 14g jest przeznaczona do lekkich i małych przynęt do połowu okoni, pstrągów i kleni. Ta wędka radzi sobie również z małymi przynętami typu twitchbait i gwarantuje mnóstwo frajdy! Seria Prorex S wyposażona jest w wysokiej jakości przelotki Seaguide LS i oferuje doskonały stosunek jakości do ceny!

Nr. Art.	Długość m	CW g	Akcja	Skład L. cm	Sekcje	Przelotki	Waga g
11282-215	2.15	3-14	extra fast / fast	111	2	9	110
11282-220	2.20	5-18	extra fast / fast	113	2	9	115
11282-210	2.10	5-21	extra fast / fast	108	2	8	115
11282-240	2.40	5-21	extra fast / fast	123	2	8	120
11282-241	2.40	10-30	extra fast / fast	123	2	8	125
11282-242	2.40	15-50	extra fast / fast	123	2	7	145
11282-243	2.40	30-70	extra fast / fast	123	2	7	150
11282-244	2.40	40-90	extra fast / fast	123	2	7	160
11282-245	2.40	50-110	extra fast / fast	123	2	7	170
11282-270	2.70	5-30	extra fast / fast	139	2	8	150
11282-271	2.70	15-50	extra fast / fast	139	2	8	165
11282-272	2.70	30-70	extra fast / fast	139	2	8	170
11282-273	2.70	50-110	extra fast / fast	139	2	8	185
11282-290	2.90	20-60	extra fast / fast	149	2	9	180



## PROREX S BAITCAST

**NEW**

### WĘDKI CASTINGOWE | L | ML | M | MH

Asortyment wędzisk Prorex S baitcasting nie pozostawia wiele do życzenia i oferuje odpowiedni model dla niemal każdego stylu wędkowania i rodzaju drapieznika. Dwa modele paraboliczne Crank o ciężarze wyrzutu 4-18g i 7-28g są szczególnie odpowiednie do przynęt generujących silny opór wody, takich jak głęboko pływające woblerki i przynęty typu chatterbait.

Seria Prorex S jest wyposażona w wysokiej jakości przelotki Seaguide LS i oferuje doskonały stosunek jakości do ceny!

Nr. Art.	Długość m	CW g	Akcja	Skład L. cm	Sekcje	Przelotki	Waga g
11283-205	2.05	5-14	extra fast / fast	106	2	9	120
11283-210	2.10	14-42	extra fast / fast	108	2	9	135
11283-225	2.25	30-70	extra fast / fast	116	2	10	145
11283-211	2.10	4-18	progressive	110	2	9	150
11283-212	2.10	7-28	progressive	110	2	9	175



## PROREX UL FINESSE BRAID

PLECIONKA | CHARTREUSE

Prorex UL Finesse Braid to ekstremalnie cienka, japońska plecionka DAIWA doskonała do ultra lekkiego, finezyjnego łowienia. Świetnie nadaje się do potowu okoni, kleni i pstrągów super małymi wabikami.

Na 135m szpuli widnieje opis wytrzymałości w dwóch jednostkach miary ale bez podanej średnicy. Opis zgodnie z japońskimi standardami.

- Niezwykła wytrzymałość na węźle
- Duża wytrzymałość na ścieranie
- Wykonano w Japonii



Nr. Art.	Kolor	Pojemność m	PE PE No.	Wytrzymałość kg	Wytrzymałość lb
12996-002	chartreuse	135	0.25	1.80	3.9
12996-003	chartreuse	135	0.3	2.10	4.7
12996-004	chartreuse	135	0.4	2.80	6.0
12996-006	chartreuse	135	0.6	4.30	9.4



- Tonący
- Duża wytrzymałość na ścieranie
- Mała rozciągliwość
- Prawie niewidoczny w wodzie
- Bardzo wysoka elastyczność
- Wykonano w Japonii



## PROREX FLUOROCARBON SUPER SOFT

MATERIAŁ NA PRZYPONY | PRZEŹROCZYSTY

Produkowany w Japonii materiał przyponowy Prorex FC jest ekstremalnie odporny na ścieranie, a jednocześnie bardzo elastyczny. Idealny materiał zarówno do potowu w stoney, jak i w słodkiej wodzie. Fluorokarbon Prorex cechuje wyjątkowa relacja ceny do jakości!

Nr. Art.	Kolor	Pojemność m	Ø mm	Wytrzymałość kg	Wytrzymałość lb
12995-014	clear	50	0.14	1.70	3.7
12995-016	clear	50	0.16	2.00	4.4
12995-018	clear	50	0.18	2.50	5.5
12995-020	clear	50	0.20	2.90	6.4
12995-023	clear	50	0.23	4.00	8.8
12995-026	clear	50	0.26	4.80	10.6
12995-030	clear	50	0.30	6.80	15.0
12995-033	clear	50	0.33	7.40	16.3
12995-036	clear	50	0.36	9.30	20.5
12995-040	clear	40	0.40	10.40	22.9
12995-045	clear	28	0.45	12.80	28.2
12995-050	clear	21	0.50	14.60	32.2
12995-055	clear	17	0.55	16.40	36.2
12995-060	clear	15	0.60	20.40	45.0
12995-070	clear	15	0.70	24.60	54.2
12995-080	clear	15	0.80	29.20	64.4
12995-090	clear	15	0.90	36.00	79.4
12995-100	clear	15	1.00	45.00	99.2



## PROREX CHIBI FUKU FUKU CRANK

NEW

### WOBLER TYPU CRANKBAIT

Mały i malutki brat Fuku 1 w serii woblerów Prorex. Ta przynęta jest idealna do połowu okoni i sandaczy i szybko nurkuje na głębokość do 1m. Dzięki długiemu sterowi ta przynęta aktywnie unika zaczepiania się o przeszkody. W połączeniu z wysoką wypornością ta przynęta może być łatwo używana do łowienia wokół podwodnych skat i raf – przynęta szybko wynurza się na powierzchnię na luźnej żyłce i nie zaczepia się. Unikalna konstrukcja korpusu zapobiega splątaniu się kotwiczek.



- **Kategoria:** mini crankbait
- **Haczyki:** 2 kotwice SaqSas
- **Zachowanie na powierzchni:** pływające
- **Rodzaj nurkowania:** płytko-schodzący (shallow runner)
- **Głębokość nurkowania:** ok. 1.0-1.5m

Nr. Art.	Kolor	Długość mm	Waga g	Ilość pc.
15263-401	ghost yellow ayu	41	6.5	1
15263-402	chrome wakasagi	41	6.5	1
15263-403	firetiger	41	6.5	1
15263-404	special chartreuse	41	6.5	1
15263-405	gizzard shad	41	6.5	1
15263-406	yummi	41	6.5	1
15263-407	black gold	41	6.5	1
15263-408	spawn ayu	41	6.5	1
15263-409	blue tiger	41	6.5	1
15263-410	ghost purple wakasagi	41	6.5	1
15263-411	special shiner	41	6.5	1
15263-412	blue perch	41	6.5	1



## PROREX CHINING BUG 55F

NEW

### POPPER | PŁYWAJĄCY | POWIERZCHNIOWY

Bardzo mały, pływający Popper do połowu okoni i boleni, wyposażony w unikalną możliwość indywidualnego dostrojenia. Dzięki компактowemu kształtowi i konstrukcji Prorex Chining Bug osiąga duże odległości rzutów i wywołuje wyjątkową agresję u drapieżników, szczególnie przy technice wolnego prowadzenia w stylu „walk-the-dog”. Mały korpus w połączeniu z silikonowymi odnóżami zapewnia sylwetkę w kształcie owada, co skutkuje lepszą reakcją na branie. Zintegrowana w tylnej części woblera płytka „3-Eye” umożliwia dodatkowe wykorzystanie silikonowych odnóży i dostosowanie środka ciężkości poprzez zmianę położenia tylnej kotwicy w 3 różnych pozycjach. Idealnie nadaje się do szybkiej adaptacji z wędkowania w spokojnych, jak i wzburzonych warunkach wodnych.

Nr. Art.	Kolor	Długość mm	Waga g	Ilość pc.
15265-701	eagle red berry	70	12.9	1
15265-702	green gold red tail	70	12.9	1



- **Kategoria:** popper
- **Haczyki:** 2 kotwice SaqSas
- **Zachowanie na powierzchni:** pływające
- **Rodzaj nurkowania:** powierzchniowy (top water)



## PROREX FUKU 1 CRANK

NEW

### WOBLER TYPU CRANKBAIT

Ta klasyczna i kompaktowa przynęta typu crank bait z rodziny Prorex natychmiast zanurza się na głębokość (do 1m) i zapewni silne wibrujące działanie – idealnie nadaje się do techniki powolnego zwijania! Dzięki swojej wyporności i antyzaczepowemu kształtowi, przynęta ta jest również idealna do łowienia blisko podwodnych przeszkód – po dotknięciu przynęta natychmiast wyskakuje na luźnej żyłce i nie zaczepia się o podwodną przeszkodę. Dzięki specjalnej konstrukcji korpusu haczyki nie zaplączą się, mimo że znajdują się blisko siebie. Prawdziwy łowca okoni, sandaczy i szczupaków. Cicha konstrukcja.



Nr. Art.	Kolor	Długość mm	Waga g	Ilość pc.
15262-501	ghost yellow ayu	55	14.5	1
15262-502	chrome wakasagi	55	14.5	1
15262-503	firetiger	55	14.5	1
15262-504	special chartreuse	55	14.5	1
15262-505	gizzard shad	55	14.5	1
15262-506	yummi	55	14.5	1
15262-507	black gold	55	14.5	1
15262-508	spawn ayu	55	14.5	1
15262-509	blue tiger	55	14.5	1
15262-510	ghost purple wakasagi	55	14.5	1
15262-511	special shiner	55	14.5	1
15262-512	blue perch	55	14.5	1



- **Kategoria: przynęta crankbait**
- **Haczyki: 2 kotwice SaqSas**
- **Zachowanie na powierzchni: pływające**
- **Rodzaj nurkowania: średnio głęboko-schodzący (medium deep runner)**
- **Głębokość nurkowania: ok. 1.0-1.5m**



ghost yellow ayu



chrome wakasagi



firetiger



special chartreuse



gizzard shad



yummi



black gold



spawn ayu



blue tiger



ghost purple wakasagi



special shiner



blue perch



## PROREX FUKU ZERO CRANK

NEW

### WOBLER TYPU CRANKBAIT

Ten pływający, kompaktowy wobler z serii Prorex został specjalnie zaprojektowany do łowienia pomiędzy podwodną roślinnością lub w bardzo płytkich wodach. Zero (0) Crank porusza się po powierzchni wody i zapewnia niesamowicie widowiskowe brania. Idealnie nadaje się, gdy wodorosty podnoszą się blisko powierzchni i nie można używać standardowych przynęt. Doskonale sprawdza się również do łowienia między polami lilii wodnych. Lekka grzechotka umieszczona w górnej części korpusu tworzy dodatkową atrakcję i przyciąga uwagę drapieżników. Dzięki kompaktowemu kształtowi korpusu, przynętę tę można rzucać z dużą dokładnością nawet na spore odległości a podczas prowadzenia zapewnia ona wyjątkowo atrakcyjną węzową akcję.

- **Kategoria:** przynęta crankbait
- **Haczyki:** 2 kotwice SaqSas
- **Zachowanie na powierzchni:** pływające
- **Rodzaj nurkowania:** powierzchniowy (top water)



Nr. Art.	Kolor	Długość mm	Waga g	Ilość pc.
15261-501	ghost yellow ayu	54	14.0	1
15261-502	chrome wakasagi	54	14.0	1
15261-503	firetiger	54	14.0	1
15261-504	special chartreuse	54	14.0	1
15261-505	gizzard shad	54	14.0	1
15261-506	yummi	54	14.0	1
15261-507	black gold	54	14.0	1
15261-508	spawn ayu	54	14.0	1
15261-509	blue tiger	54	14.0	1
15261-510	ghost purple wakasagi	54	14.0	1
15261-511	special shiner	54	14.0	1
15261-512	blue perch	54	14.0	1



ghost yellow ayu



firetiger



gizzard shad



black gold



blue tiger



special shiner



chrome wakasagi



special chartreuse



yummi



spawn ayu



ghost purple wakasagi



blue perch

## PROREX FUKU HAYATE CRANK

### WOBLER TYPU CRANKBAIT

Pływający, głęboko schodzący wobler Prorex w stylu retro Fuku z Japonii nurkuje na głębokość do 2m. Fuku Hayate został specjalnie zaprojektowany do połowy dużych okoni i sandaczy i przekonuje swoją silnie wyczuwalną akcją. Przynęta natychmiast nurkuje na żądaną głębokość i zmniejsza opór wody – idealne rozwiązanie, gdy używany jest lekki sprzęt. Półcicha konstrukcja zapewnia jedynie bardzo lekki i delikatny dźwięk grzechotania dzięki wewnętrznemu ciężarkowi wyważającemu, który zwiększa liczbę brań w silnie przetłowionych wodach.



Nr. Art.	Kolor	Długość mm	Waga g	Ilość pc.
15260-501	ghost yellow ayu	55	7.0	1
15260-502	chrome wakasagi	55	7.0	1
15260-503	firetiger	55	7.0	1
15260-504	special chartreuse	55	7.0	1
15260-505	gizzard shad	55	7.0	1
15260-506	yummi	55	7.0	1
15260-507	black gold	55	7.0	1
15260-508	spawn ayu	55	7.0	1
15260-509	blue tiger	55	7.0	1
15260-510	ghost purple wakasagi	55	7.0	1
15260-511	special shiner	55	7.0	1
15260-512	blue perch	55	7.0	1

- Kategoria: przynęta crankbait
- Haczyki: 2 kotwice SaqSas
- Zachowanie na powierzchni: pływające
- Rodzaj nurkowania: średnio głęboko-schodzący (medium deep runner)
- Głębokość nurkowania: ok. 1.5-2.0m





## PROREX SWIFT CRANK 250

NEW

### WOBLER TYPU CRANKBAIT

Deep Diver z najnowszej rodziny woblerów Prorex Crank – osiąga głębokość do 2.5m. Idealnie nadaje się do połowu blisko dna lub do odbijania się od dna. Konstrukcja steru charakteryzuje się specjalnym „Centre Bone Design” – oferującym zwiększoną powierzchnię wytrzymałości na środku steru i cieńszą konstrukcję na jego krawędziach, aby poprawić wytrzymałość przy częstym kontakcie z dnem i umożliwić szybszą reakcję przynęty na drgania i szarpnięcia szczytówką wędki. Ciężarek wyważający w tylnej części korpusu wspiera osiągnięcie dalekich odległości rzutowych. Podczas zwijania jest stabilizowany wewnątrz korpusu za pomocą magnesu, aby zapewnić mu stałą i stabilną akcję. Dzięki rozmiarowi korpusu 70mm ta przynęta jest prawdziwą uniwersalną przynętą, głównie do połowu okoni i sandaczy, ale z łatwością radzi sobie również z lżejszym połowem szczupaków.

LEAD FREE



- Haczyki: 2 kotwice SaqSas
- Zachowanie na powierzchni: pływające
- Rodzaj nurkowania: średnio głęboko-schodzący (medium deep runner)
- Głębokość nurkowania: do ok. 2.5m

Nr. Art.	Kolor	Długość mm	Waga g	Ilość pc.
15264-701	ghost yellow ayu	70	12.9	1
15264-702	chrome wakasagi	70	12.9	1
15264-703	firetiger	70	12.9	1
15264-704	special chartreuse	70	12.9	1
15264-705	gizzard shad	70	12.9	1
15264-706	yummi	70	12.9	1
15264-707	black gold	70	12.9	1
15264-708	spawn ayu	70	12.9	1
15264-709	blue tiger	70	12.9	1
15264-710	ghost purple wakasagi	70	12.9	1
15264-711	special shiner	70	12.9	1
15264-712	blue perch	70	12.9	1



ghost yellow ayu



chrome wakasagi



firetiger



special chartreuse



gizzard shad



yummi



black gold



spawn ayu



blue tiger



ghost purple wakasagi



special shiner



blue perch



# DUCKFIN

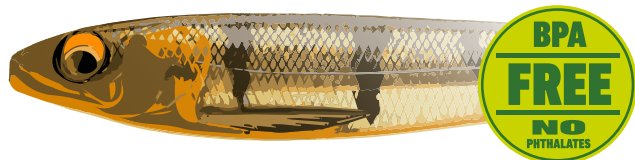

## ZESTAW PRZYŃĘT PROREX DUCKFIN SHAD

Znany i lubiany oryginalny DAIWA DuckFin Shad w całej paletce doskonałych kolorów. Wspólnie z naszymi testerami wyselekcjonowaliśmy najlepsze kombinacje kolorów, które sprawdzały się najlepiej w wielu różnych warunkach wędkowania. Zestaw Nature przeznaczony jest na czyste wody i wymagające dni słabego żerowania. Zestaw UV przeznaczony jest do wędkowania w mętnej wodzie i do agresywnego prowadzenia przynęty. Zestaw UV & Nature to zestawienie na każdą sytuację. Produkowane bez użycia ftalanów!

Zestawy Prorex DuckFin Shad dostępne są w następujących zestawieniach kolorystycznych:

- Nature Mix (gold perch, dirty roach, pearl mother) UV Mix (UV green chartreuse, UV chartreuse, UV pearl) UV & Nature Mix (chiayu, UV pearl, burning perch)

### PROREX DUCKFIN SHAD | NATURE SET

ZESTAW PRZYŃĘT MIĘKKKICH



Size: **6.0cm(2.5")** Color: Gold Perch x 3 Pearl Mother x 3 Dirty Roach x 3 **9 pcs.**

Size: **9.0cm(3.5")** Color: Gold Perch x 2 Pearl Mother x 3 Dirty Roach x 2 **7 pcs.**

Size: **12.5cm(5")** Color: Gold Perch x 2 Pearl Mother x 1 Dirty Roach x 2 **5 pcs.**



### PROREX DUCKFIN SHAD | UV SET

ZESTAW PRZYŃĘT MIĘKKKICH



Size: **6.0cm(2.5")** Color: UV Green Chartreuse x 3 UV Pearl x 3 UV Chartreuse x 3 **9 pcs.**

Size: **9.0cm(3.5")** Color: UV Green Chartreuse x 2 UV Pearl x 3 UV Chartreuse x 2 **7 pcs.**

Size: **12.5cm(5")** Color: UV Green Chartreuse x 2 UV Pearl x 1 UV Chartreuse x 2 **5 pcs.**



### PROREX DUCKFIN SHAD | UV & NATURE SET

ZESTAW PRZYŃĘT MIĘKKKICH



Size: **6.0cm(2.5")** Color: Chiayu x 3 Burning Perch x 3 UV Pearl x 3 **9 pcs.**

Size: **9.0cm(3.5")** Color: Chiayu x 2 Burning Perch x 3 UV Pearl x 2 **7 pcs.**

Size: **12.5cm(5")** Color: Chiayu x 2 Burning Perch x 1 UV Pearl x 2 **5 pcs.**



Nr. Art.	Długość cm	Ilość/Set pc.
15142-600	6.0	9
15142-900	9.0	7
15142-100	12.5	5

Nr. Art.	Długość cm	Ilość/Set pc.
15142-601	6.0	9
15142-901	9.0	7
15142-101	12.5	5

Nr. Art.	Długość cm	Ilość/Set pc.
15142-602	6.0	9
15142-902	9.0	7
15142-102	12.5	5



# LAZY SHAD

## PROREX LAZY SHAD

Lazy Shad z linii Prorex został opracowany wspólnie z zespołem DAIWA Scandinavia. Przynęta ta zaczyna pracować nawet przy bardzo małej prędkości prowadzenia, dzięki czemu doskonale nadaje się do obławiania płytkich rejonów. Wysoki profil korpusu wraz z dużym ogonem prowokuje silne vibracje. Ta przynęta okazała się już hitem na kilku zawodach szczupakowych w Skandynawii! Wersja 16cm doskonale nadaje się również do potowu dużych sandaczy!

### PROREX LAZY SHAD | 160MM

PRZYŃĘTA GUMOWA

Nr. Art.	Kolor	Długość cm	Waga g	Ilość pc.
15225-102	olive roach UV	16.0	54.0	1
15225-104	motor oil burbot UV	16.0	54.0	1
15225-105	magic green	16.0	54.0	1
15225-107	ghost golden perch	16.0	54.0	1
15225-109	ayu	16.0	54.0	1
15225-110	natural perch	16.0	54.0	1
15225-112	headlight	16.0	54.0	1
15225-113	UV pink belly	16.0	54.0	1
15225-119	pearl yellow	16.0	54.0	1

### PROREX LAZY SHAD | 200MM

PRZYŃĘTA GUMOWA

Nr. Art.	Kolor	Długość cm	Waga g	Ilość pc.
15225-002	olive roach UV	20.0	85.0	1
15225-004	motor oil burbot UV	20.0	85.0	1
15225-005	magic green	20.0	85.0	1
15225-007	ghost golden perch	20.0	85.0	1
15225-009	ayu	20.0	85.0	1
15225-010	natural perch	20.0	85.0	1
15225-012	headlight	20.0	85.0	1
15225-013	UV pink belly	20.0	85.0	1
15225-019	pearl yellow	20.0	85.0	1



## PROREX TG SPIN JIG NEW

Ta mikro przynęta Prorex Spin Jig od DAIWA została specjalnie zaprojektowana do połowu okoni. Dzięki компактowemu korpusowi przynęta ta osiąga ogromne odległości rzutowe i natychmiast opada na żądaną głębokość. Podczas prowadzenia możesz poczuć jej silne wibracje aż do uchwytu wędki. Ta przynęta ma mocno wibrujące metalowe skrzydełko na tylnym jej końcu i dodatkowo posiada silną akcję wahadłową korpusu. Przynęta prawie całkowicie eliminuje ryzyko splątania podczas rzutu lub opadania dzięki swojej unikalnej konstrukcji i pozycji kotwiczki.

Wersja 14g jest wykonana z wolframu, a wersja 21g z cynku i przeznaczona jest do połowu okonia, szczupaka i bolenia.

- **Kategoria:** spinnerbait jig
- **Haczyk:** kotwica
- **Zachowanie:** szybkie tonięcie (fast sinking)



## PROREX TG SPIN JIG NEW

### PRZYŃĘTA SPININGOWA

Nr. Art.	Kolor	Kolor (Skrzydółko)	Rozmiar kotwiczki	Waga g
15448-014	ayu	silver	8	14,0
15448-114	golden shiner	mat orange	8	14,0
15448-214	rusty shad	silver	8	14,0
15448-314	gold nugget	gold	8	14,0
15448-414	green golden roach	gold	8	14,0
15448-514	mat firetiger/black stripes	silver	8	14,0
15448-614	pink iwashi	silver	8	14,0
15448-714	chartreuse sniper	silver	8	14,0
15448-814	3D blue smelt	silver	8	14,0
15448-914	silver fish	silver	8	14,0
15449-014	MO burbot UV	gold	8	14,0



ayu



golden shiner



rusty shad



gold nugget



green golden roach



mat firetiger



pink iwashi



chartreuse sniper



3D blue smelt



silver fish



MO burbot UV



## PROREX REAL SLIM SHADY LIVE NEW

Sprawdzona przynęta DAIWA Prorex Slim Shady jest teraz dostępna w nowym realistycznym kolorze 3D. Niesamowicie zbliżony do prawdziwej ryby. Dzięki specjalnej powierzchni i obróbce materiału kolory te mienia się na zielono, złoto lub niebiesko na powierzchni. Ten specjalny dobór kolorów już udowodnił swoją skuteczność w różnych testach w całej Europie. Prawdziwy Slim Shady!

### PROREX REAL SLIM SHADY LIVE | 75MM NEW

PRZYŃĘTA GUMOWA | PUDEŁKO EKSPOZYCYJNE

Nr. Art.	Kolor	Długość cm	Waga g
15100-120	baby zander	7.5	3.3
15100-121	gold perch	7.5	3.3
15100-122	real perch	7.5	3.3

### PROREX REAL SLIM SHADY LIVE | 105MM NEW

PRZYŃĘTA GUMOWA | PUDEŁKO EKSPOZYCYJNE

Nr. Art.	Kolor	Długość cm	Waga g
15100-220	baby zander	10.5	8.0
15100-221	gold perch	10.5	8.0
15100-222	real perch	10.5	8.0

### PROREX REAL SLIM SHADY LIVE | 135MM NEW

PRZYŃĘTA GUMOWA | PUDEŁKO EKSPOZYCYJNE

Nr. Art.	Kolor	Długość cm	Waga g
15100-320	baby zander	13.5	13.5
15100-321	gold perch	13.5	13.5
15100-322	real perch	13.5	13.5

### PROREX REAL SLIM SHADY LIVE | 160MM NEW

PRZYŃĘTA GUMOWA | PUDEŁKO EKSPOZYCYJNE

Nr. Art.	Kolor	Długość cm	Waga g
15100-420	baby zander	16.0	25.5
15100-421	gold perch	16.0	25.5
15100-422	real perch	16.0	25.5

### PROREX REAL SLIM SHADY | LIVE SET NEW

ZESTAW PRZYŃĘT MIĘKKKICH

Sprawdzona przynęta DAIWA Prorex Slim Shady jest teraz dostępny również w realistycznych kolorach 3D Live Print. Bardzo skuteczne i niezwykle łowne! Nowe kolory: Baby Zander, Gold Perch i Real Perch.

Nr. Art.	Kolor	Długość cm	Waga g	Ilość pc.
15100-615	live set	7.5	20.0	5
15100-715	live set	10.5	32.0	4
15100-815	live set	13.5	56.0	4
15100-915	live set	16.0	78.0	3

# The Real SLIM SHADY

## 3D REAL PATTERN SOFTBAITS

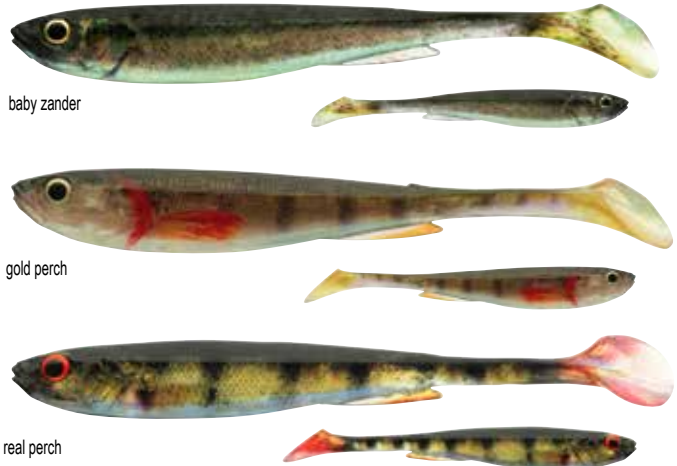

# SLIM SHADY

## PROREX SLIM SHADY

Przynęty Slim Shad z gamy DAIWA Prorex przekonują swoją bezkompromisową łownością. Smukły profil przynęty imituje ulubiony naturalny pokarm większości drapieżników: ukleje i stynki słodkowodne. Dzięki ułożeniu ogona pod kątem 45 stopni Slim Shady nie stawia dużego oporu i doskonale nadaje się do łowienia w wodach płynących, różnego rodzaju kanałach lub rzekach – a także na wodach stojących. Przynęta prowokuje drapieżniki również swoją boczną akcją imitując zranioną rybę. Dzięki smuktemu kształtowi korpusu tą przynętą można łowić bez wysiłku, ponieważ opór jest tu zminimalizowany. Z trwałymi, malowanymi oczami. Slim Shady udowodnił swoją niesamowitą skuteczność w fazie testów łowiąc niezliczone wręcz ilości sandaczy, szczupaków i okoni!

- Dostępne w 4 rozmiarach – 7.5, 10.5, 13.5 i 16cm – i 10 różnych kolorach. Guma nie zawiera ftalatów.



golden shiner



chart. shocker



flash minnow



ghost fire tiger



white ghost



motor oil tiger



wakasagi



natural uv perch



ayu



natural green roach

## PROREX SLIM SHADY | 75MM

PRZYŃĘTA GUMOWA | PUDEŁKO EKSPozyCYJNE

Nr. Art.	Kolor	Długość cm	Waga g
15100-101	golden shiner	7.5	3.3
15100-103	flash minnow	7.5	3.3
15100-107	white ghost	7.5	3.3
15100-108	wakasagi	7.5	3.3
15100-109	ayu	7.5	3.3
15100-110	chartreuse shocker	7.5	3.3
15100-114	ghost firetiger	7.5	3.3
15100-117	motor oil tiger	7.5	3.3
15100-118	natural UV perch	7.5	3.3
15100-119	natural green roach	7.5	3.3

## PROREX SLIM SHADY | 105MM

PRZYŃĘTA GUMOWA | PUDEŁKO EKSPozyCYJNE

Nr. Art.	Kolor	Długość cm	Waga g
15100-201	golden shiner	10.5	8.0
15100-203	flash minnow	10.5	8.0
15100-207	white ghost	10.5	8.0
15100-208	wakasagi	10.5	8.0
15100-209	ayu	10.5	8.0
15100-210	chartreuse shocker	10.5	8.0
15100-214	ghost firetiger	10.5	8.0
15100-217	motor oil tiger	10.5	8.0
15100-218	natural UV perch	10.5	8.0
15100-219	natural green roach	10.5	8.0

## PROREX SLIM SHADY | 135MM

PRZYŃĘTA GUMOWA | PUDEŁKO EKSPozyCYJNE

Nr. Art.	Kolor	Długość cm	Waga g
15100-301	golden shiner	13.5	13.5
15100-303	flash minnow	13.5	13.5
15100-307	white ghost	13.5	13.5
15100-308	wakasagi	13.5	13.5
15100-309	ayu	13.5	13.5
15100-310	chartreuse shocker	13.5	13.5
15100-314	ghost firetiger	13.5	13.5
15100-317	motor oil tiger	13.5	13.5
15100-318	natural UV perch	13.5	13.5
15100-319	natural green roach	13.5	13.5

## PROREX SLIM SHADY | 160MM

PRZYŃĘTA GUMOWA | PUDEŁKO EKSPozyCYJNE

Nr. Art.	Kolor	Długość cm	Waga g
15100-401	golden shiner	16.0	25.5
15100-403	flash minnow	16.0	25.5
15100-407	white ghost	16.0	25.5
15100-408	wakasagi	16.0	25.5
15100-409	ayu	16.0	25.5
15100-410	chartreuse shocker	16.0	25.5
15100-414	ghost firetiger	16.0	25.5
15100-417	motor oil tiger	16.0	25.5
15100-418	natural UV perch	16.0	25.5
15100-419	natural green roach	16.0	25.5

Niezwykle skuteczne przynęty Slim Shady są również dostępne w wybranych zestawach kolorystycznych. Dzięki tym zestawom możesz dopasować się do prawie każdego rodzaju wody, od bardzo przejrzystej do bardzo mętnej i łatwo poznać rzeczywiste preferencje kolorystyczne drapieżników danego dnia.

## PROREX SLIM SHADY | NATURE SET

ZESTAW PRZYŃĘT MIĘKKKICH



Zestaw Prorex Slim Shady Nature jest dostępny w następujących kolorach:

- 7.5cm (2x ayu, 1x wakasagi, 1x flash minnow, 1x golden shiner)
- 10.5cm (1x ayu, 1x wakasagi, 1x flash minnow, 1x golden shiner)
- 13.5cm (1x ayu, 1x wakasagi, 1x flash minnow, 1x golden shiner)
- 16.0cm (1x ayu, 1x golden shiner, 1x wakasagi)

## PROREX SLIM SHADY | FLASH SET

ZESTAW PRZYŃĘT MIĘKKKICH



Zestaw Prorex Slim Shady Flash jest dostępny w następujących kolorach:

- 7.5cm (1x ghost firetiger, 2x real firetiger, 1x chartreuse shocker, 1x natural UV perch)
- 10.5cm (1x ghost firetiger, 1x real firetiger, 1x chartreuse shocker, 1x natural UV perch)
- 13.5cm (1x ghost firetiger, 1x real firetiger, 1x chartreuse shocker, 1x natural UV perch)
- 16.0cm (1x ghost firetiger, 1x real firetiger, 1x chartreuse shocker)

Nr. Art.	Kolor	Długość cm	Waga g	Ilość/Set pc.
15100-600	color mix 3	7.5	20.0	5
15100-700	color mix 3	10.5	32.0	4
15100-800	color mix 3	13.5	56.0	4
15100-900	color mix 3	16.0	78.0	3

Nr. Art.	Kolor	Długość cm	Waga g	Ilość pc.
15100-601	color mix 2	7.5	20.0	5
15100-701	color mix 2	10.5	32.0	4
15100-801	color mix 2	13.5	56.0	4
15100-901	color mix 2	16.0	78.0	3



## PROREX BELLY SHAD NEW

PX Belly Shad został zaprojektowany przede wszystkim do połowu okoni i sandaczy. Płetwa ogonowa w kształcie łopatkki umieszczona pod kątem 90-stopni zapewnia delikatne kotysanie nawet przy wolnym prowadzeniu. Idealnie nadaje się do połowu w wodach stojących, rzekach i kanałach. Kompaktowa, konstrukcja zapewnia dalekie rzuty i imituje kształt typowych ryb drapieżnych, takich jak małe okonie lub ptocie. Dostępny w 10 różnych naturalnych i jaskrawych kolorach pasuje do wszystkich warunków i typów wody. Z malowanymi oczami.

Dostępny w 3 rozmiarach: 6cm, 8.5cm i 11cm.



# Belly Shad

### PROREX BELLY SHAD | 60MM NEW

PRZYŃĘTA GUMOWA | PUDEŁKO EKSPOZYCYJNE

Nr. Art.	Kolor	Długość cm	Waga g
15320-101	golden shiner	6.0	2.0
15320-103	flash minnow	6.0	2.0
15320-107	white ghost	6.0	2.0
15320-108	wakasagi	6.0	2.0
15320-109	ayu	6.0	2.0
15320-110	chartreuse shocker	6.0	2.0
15320-114	ghost firetiger	6.0	2.0
15320-117	motor oil tiger	6.0	2.0
15320-118	natural UV perch	6.0	2.0
15320-119	natural green roach	6.0	2.0



golden shiner



flash minnow



white ghost



wakasagi



ayu



chartreuse shocker



ghost firetiger



motor oil tiger



natural UV perch



natural green roach





**PROREX BELLY SHAD | 85MM**
**NEW**

PRZYŃĘTA GUMOWA | PUDEŁKO EKSPOZYCYJNE

Nr. Art.	Kolor	Długość cm	Waga g
15320-201	golden shiner	8.5	4.0
15320-203	flash minnow	8.5	4.0
15320-207	white ghost	8.5	4.0
15320-208	wakasagi	8.5	4.0
15320-209	ayu	8.5	4.0
15320-210	chartreuse shocker	8.5	4.0
15320-214	ghost firetiger	8.5	4.0
15320-217	motor oil tiger	8.5	4.0
15320-218	natural UV perch	8.5	4.0
15320-219	natural green roach	8.5	4.0

**PROREX BELLY SHAD | 110MM**
**NEW**

PRZYŃĘTA GUMOWA | PUDEŁKO EKSPOZYCYJNE

Nr. Art.	Kolor	Długość cm	Waga g
15320-301	golden shiner	11.0	12.0
15320-303	flash minnow	11.0	12.0
15320-307	white ghost	11.0	12.0
15320-308	wakasagi	11.0	12.0
15320-309	ayu	11.0	12.0
15320-310	chartreuse shocker	11.0	12.0
15320-314	ghost firetiger	11.0	12.0
15320-317	motor oil tiger	11.0	12.0
15320-318	natural UV perch	11.0	12.0
15320-319	natural green roach	11.0	12.0



# Belly shad



## PROREX HYBRID SWIMBAIT

Prorex Hybrid SwimBait od DAIWA to najwyższa jakość i wielka skuteczność w niezwykle korzystnej relacji ceny do jakości. Ta przynęta charakteryzuje się doskonałą akcją, niezwykle zbliżoną do rzeczywistych ruchów żywej ryby. Przy jednostajnym zwijaniu co rusz lekko odbija na boki imitując zranioną małą rybę. Prorex Hybrid SwimBait dostarczany jest jako przynęta gotowa do łowienia z założonym dozbrojeniem - wystarczy wyciągnąć z opakowania i założyć na koniec przyponu. Kotwica dozbrajająca umocowana jest na stalce 60lbs aby zminimalizować ryzyko utraty kapitalnego okazu poprzez zaczepienie się stalki o kółko łącznikowe. Specjalna głowa została tak skonstruowana, by wytrzymać ekstremalne obciążenia podczas połowu dużych szczupaków, sumów i sandaczy - nawet po bardzo licznych braniach i wylądowanych drapieżnikach nie pęka i nie nabiera wody. Prorex Hybrid SwimBait świetnie spisuje się podczas wolnego, jak i bardzo szybkiego prowadzenia (2.50km/h - 5.00km/h) zachowując stabilność pracy.

Konstrukcja Silent (bez grzechotki) sprawdza się wyjątkowo dobrze w silnie obtawianych wodach.

Jeśli gumowa część wabika musi zostać wymieniona ze względu na uszkodzenia po licznych atakach szczupaków, pasujące, wymienne ogony dostępne są w bardzo przystępnej cenie. Dzięki dobrze przemyślanej konstrukcji doklejanie zapasowego ogona do głowy jest niezwykle prostą czynnością (polecamy klej Loctide 406).

### Porównanie rozmiarów



25cm



## PROREX HYBRID SWIMBAIT | 180SF

PRZYŃĘTA HYBRYDOWA | TONAĆA | ŚREDNIA GŁĘBOKOŚĆ SCHODZENIA

- Rodzaj: cichy (bez grzechotek)
- Haczyki: 2 kotwice
- Zachowanie: tonięcie (sinking)
- Rodzaj nurkowania: średnio głęboko-schodzący (medium deep runner)
- Głębokość nurkowania: ok. 2.0m, troling do ok. 3.5m
- Łowiska: wody stojące i płynące
- Techniki prezentacji: spinning, troling
- Prędkość prowadzenia: wolno i szybko
- Ryba docelowa: sandacz, szczupak, sum

Nr. Art.	Kolor	Długość cm	Rozmiar kotwiczki	Waga g	Ilość pc.
15418-001	firetiger	18.0	1	50.0	1
15418-002	golden shiner	18.0	1	50.0	1
15418-011	perch	18.0	1	50.0	1

## PROREX HYBRID SWIMBAIT | 250SF

PRZYŃĘTA HYBRYDOWA | TONAĆA | GŁĘBOKO SCHODZĄCY

- Rodzaj: cichy (bez grzechotek)
- Haczyki: 2 kotwice
- Zachowanie: tonięcie (sinking)
- Rodzaj nurkowania: głęboko-schodzący (deep runner)
- Głębokość nurkowania: ok. 2.5m, troling do ok. 5.0m
- Łowiska: wody stojące i płynące
- Techniki prezentacji: spinning, troling
- Prędkość prowadzenia: wolno i szybko
- Ryba docelowa: sandacz, szczupak, sum

Nr. Art.	Kolor	Długość cm	Rozmiar kotwiczki	Waga g	Ilość pc.
15425-001	firetiger	25.0	2/0	125.0	1
15425-002	golden shiner	25.0	2/0	125.0	1
15425-003	swedish blue	25.0	2/0	125.0	1
15425-005	ghost purple ayu	25.0	2/0	125.0	1
15425-007	rainbow trout	25.0	2/0	125.0	1
15425-010	ayu	25.0	2/0	125.0	1
15425-011	perch	25.0	2/0	125.0	1



firetiger



golden shiner



swedish blue



rainbow trout



ghost purple ayu



perch



ayu

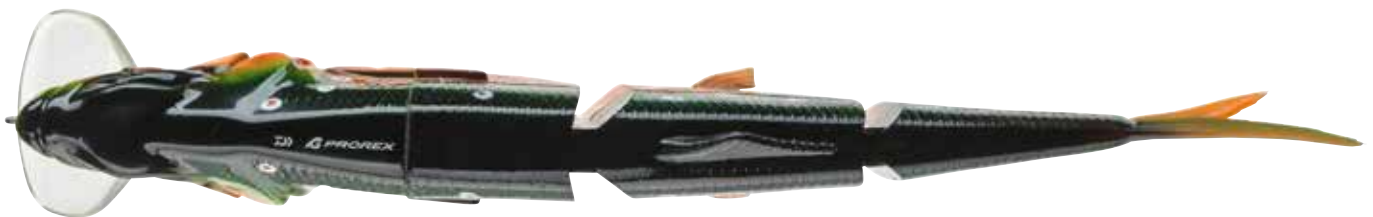

## PROREX HYBRID SWIMBAIT | 180SF | ZAPASOWE OGONY

Zapasowe ogony do Hybrid SwimBait 18cm

Nr. Art.	Kolor	Długość cm	Ilość pc.
15418-102	golden shiner	18.0	1
15418-103	swedish blue	18.0	1
15418-107	rainbow trout	18.0	1
15418-110	ayu	18.0	1
15418-111	perch	18.0	1
15418-112	ghost lime	18.0	1

## PROREX HYBRID SWIMBAIT | 250SF | ZAPASOWE OGONY

Zapasowe ogony do Hybrid SwimBait 25cm

Nr. Art.	Kolor	Długość cm	Ilość pc.
15425-107	rainbow trout	25.0	1
15425-111	perch	25.0	1
15425-112	ghost lime	25.0	1

## PROREX PELAGIC HEAD

### GLÓWKA JIGOWA

Realistyczna, wkręcana główka w kształcie ryby. Można ją łatwo wkręcić w dowolną miękką przynętę z tworzywa sztucznego. Dzięki 6 różnym kolorom główkę można łatwo dopasować do niemal każdego rodzaju przynęty. Górna strona posiada szeroki profil, który zapewnia atrakcyjną pracę przynęty podczas prowadzenia. Duże oczko na główce pasuje również do kótek łącznikowych. Z wyjątkowo grubą warstwą lakieru. Wyprodukowane bez użycia ołowiu.

Dostępne w gramaturach 30g, 40g i 50g.

#### Uwaga:

- Konstrukcja bezotłowiowa



Nr. Art.	Kolor	Waga g	Ilość pc.
15330-030	ayu	30.0	1
15330-040	ayu	40.0	1
15330-050	ayu	50.0	1
15330-130	chartreuse	30.0	1
15330-140	chartreuse	40.0	1
15330-150	chartreuse	50.0	1
15330-230	golden shiner	30.0	1
15330-240	golden shiner	40.0	1
15330-250	golden shiner	50.0	1
15330-330	game changer pearl	30.0	1
15330-340	game changer pearl	40.0	1
15330-350	game changer pearl	50.0	1
15330-430	muddy green	30.0	1
15330-440	muddy green	40.0	1
15330-450	muddy green	50.0	1
15330-530	roach	30.0	1
15330-540	roach	40.0	1
15330-550	roach	50.0	1

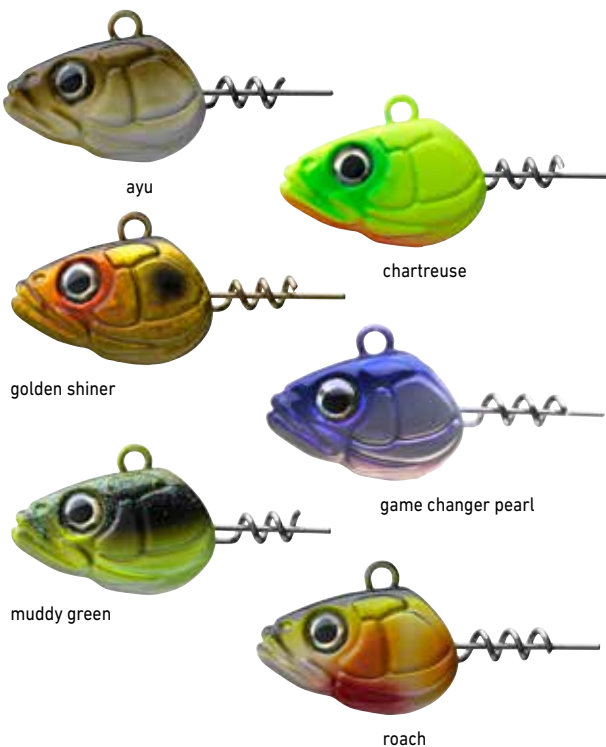

## PROREX MICRO SPINNER FISH TG

### MIKRO-SPINNERBAIT

Mikro-przynęta typu spinnerbait z wolframowym korpusem. Prowadzi się bardzo stabilnie w wodzie nawet w silnym prądzie skutecznie kusząc duże okonie i pstrągi. Dzięki silikonowemu pierścieniowi na drucie przynętę tę można łatwo uzbroić z pomocą krętlika i agrafki. Ze względu na niewielką wagę Prorex Micro Spinner Jig doskonale nadaje się również do łowienia w obszarach z dużą roślinnością. Produkowany bez użycia ołowiu.

- **Kategoria:** przynęta typu micro-spinnerbait
- **Zachowanie:** wolne tonięcie (slow sinking)
- **Łowiska:** wody stojące i płynące
- **Prędkość prowadzenia:** wolno i szybko
- **Ryba docelowa:** okoń, pstrąg, kleń

#### Uwaga:

- Konstrukcja bezotłowiowa



Nr. Art.	Kolor	Rozmiar kotwiczki	Waga g
15153-005	chromed orange	10	5.3
15153-105	shiny ayu	10	5.3
15153-305	firetiger	10	5.3
15153-505	katakuchi	10	5.3
15153-705	blue red tail	10	5.3

# V-MARLEY



## PROREX V-MARLEY PELAGIC SHAD

### PRZYŃĘTA GUMOWA

Ta nowa i bardzo łowna przynęta wertykalna łączy w sobie zalety klasycznej jaskółki – z ogonem w kształcie litery V, z dodatkowymi bocznymi frędzlami, które wibrują nawet przy bardzo wolnych podwodnych prądach. Specjalna, ultracienka płetwa brzuszna delikatnie pulsuje podczas każdego zatrzymania przynęty i prowokuje drapieżniki do gwałtownych ataków.

Wąski profil przynęty zapewnia niewielki opór podczas brania, dzięki czemu może być ona łatwo połknięta przez sandacze i szczupaki. Realistyczna, pozbawiona otowiu główka o wadze 40g wytwarza fałę hydroakustyczną podczas pionowego zwijania. Uzbrojona w wyjątkowo mocny system z ostrą kotwiczką SaqSas.

Przynęta dostarczana jest gotowa do wędkowania i może być natychmiast użyta. Guma nie zawiera ftalanów.

Dostępna w 8 kolorach. Długość: 21 cm.

**Haczyk: kotwica SaqSas**

- Uwaga:
- Konstrukcja bezołowiowa

Nr. Art.	Kolor	Długość cm	Rozmiar kotwiczki	Waga g	Ilość pc.
15227-001	firetiger	21.0	1/0	80.0	1
15227-002	ayu	21.0	1/0	80.0	1
15227-003	wakasagi	21.0	1/0	80.0	1
15227-004	golden shiner	21.0	1/0	80.0	1
15227-005	real mud roach	21.0	1/0	80.0	1
15227-006	natural UV perch	21.0	1/0	80.0	1
15227-007	game changer	21.0	1/0	80.0	1
15227-008	white ghost	21.0	1/0	80.0	1



ayu



wakasagi



golden shiner



red mud roach



natural UV perch



game changer



white ghost



firetiger

## PROREX V-MARLEY PELAGIC SHAD LIVE

**NEW**

### PRZYŃĘTA GUMOWA

Pelagiczna przynęta DAIWA serii Prorex – teraz dostępna w superrealistycznym kolorze 3D live print. Sprawdzone i skuteczne przynęty na szczupaki i sandacze.

- **Haczyk: kotwica SaqSas**
- **Zachowanie: szybkie tonięcie (fast sinking)**
- **Techniki prezentacji: wertykal**
- **Uwaga:**
- **Konstrukcja bezołowiowa**



baby zander



perch

Nr. Art.	Kolor	Długość cm	Rozmiar kotwiczki	Waga g	Ilość pc.
15227-009	baby zander	21.0	1/0	80.0	1
15227-010	perch	21.0	1/0	80.0	1



## PROREX URBAN SHRIMP

### PRZYŃĘTA MIĘKKA

Realistyczne imitacje raków i krewetek – przysmak dużych okoni i sandaczy. Niezwykle miękka guma nasączona aromatem krewetek prowokuje do pewnych i gwałtownych brań nawet podczas zatrzymania prowadzenia przynęty. Szczypce jak i odnóża atrakcyjnie wibrują nawet przy małej prędkości prowadzenia. Z otworem na hak typu offset. Idealnie nadaje się do łowienia metodą drop-shot oraz do zbrojenia czeburaszką czy w zestawy Carolina-Rig. Materiał niezawierający ftalanów.

Dostępne w 2 rozmiarach i 4 kolorach.

- Ryba docelowa: okoń, sandacz



Nr. Art.	Kolor	Długość cm	Waga g	Ilość pc.
15152-006	pinky perch	6.0	2.0	8
15152-007	pinky perch	7.2	2.8	8
15152-106	summer craw	6.0	2.0	8
15152-107	summer craw	7.2	2.8	8
15152-206	sundown brown	6.0	2.0	8
15152-207	sundown brown	7.2	2.8	8
15152-306	orange peeler	6.0	2.0	8
15152-307	orange peeler	7.2	2.8	8

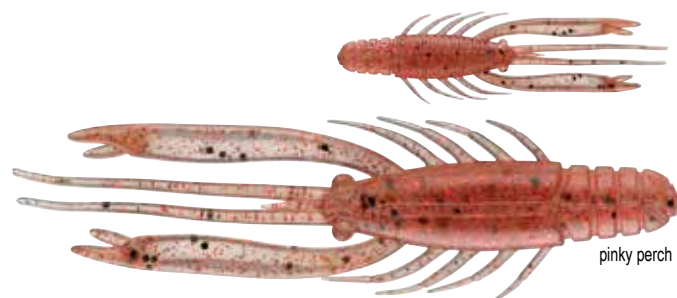

## PROREX SWIVELED HEAD ASSIST

### DOZBROJKA

Krótką dozbrojka Swivel Assist z kółkiem tacznicowym została skonstruowana tak aby można ją było łatwo założyć na oczko główki jigowej - idealnie pasuje do wszystkich główek wkręcanych, m.in do przynęt wertykalnych itp. Z wyjątkowo ostrymi kotwiczami SaqSas. Obie druciane nóżki można wbić w przynętę, wszystkie 3 haczyki są zawsze w pełni eksponowane.



Nr. Art.	Rozmiar kotwiczki	Rekomendowana długość przynęty cm	Ilość pc.
15419-010	1/0	20-30	2
15419-001	1	20-25	2
15419-002	2	18-25	2

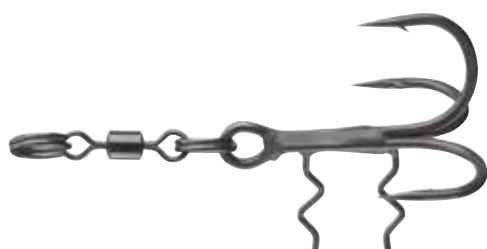



## PROREX MICRO BLADED JIG

### CHATTERBAIT

- **Haczyk:** pojedynczy haczyk SaqSas
- **Zachowanie:** wolne tonięcie (slow sinking)
- **Rodzaj nurkowania:** płytko-schodzący (shallow runner)
- **Prędkość prowadzenia:** wolno i szybko
- **Ryba docelowa:** okoń, pstrąg, kleń

#### Dodatkowe informacje:

- Można łowić również małą przynętą z miękkiego plastiku lub twisterem (brak w zestawie)

#### Uwaga:

- Konstrukcja bezołowiowa

Klasyczna mała przynęta typu chatterbait, która dzięki swoim rozmiarom doskonale nadaje się do połowu okoni. Dzięki wolframowej główce o wadze 8g przynęta ta działa bardzo stabilnie także podczas szybkiego prowadzenia. Idealny do zastosowania z przynętami wielkości 7.5 – 10cm. Z haczykiem SaqSas i uchwytem na przynętę. Produkowane bez użycia ołowiu.

Nr. Art.	Kolor	Wielkość haczyka	Waga g	Ilość pc.
15151-008	blue smelt	1/0	8.0	1
15151-108	whitefish	1/0	8.0	1
15151-208	red sparkle devil	1/0	8.0	1
15151-308	yellow pearl	1/0	8.0	1
15151-408	muddy orange	1/0	8.0	1
15151-508	dirty roach	1/0	8.0	1
15151-608	purple smelt	1/0	8.0	1
15151-708	chartreuse	1/0	8.0	1
15151-808	silver yellow	1/0	8.0	1

## PROREX SCREW-IN SHALLOW RIG

### DOZBROJKA

System zbrojenia wykonany z drutu stalowego o wytrzymałości 70lbs. Gotowy do użycia. Z wyjątkowo mocnymi kotwicami.

#### Dostępne w 2 rozmiarach:

M – dla przynęt o długości ok. 18–25cm

L – dla przynęt o długości ok. 20–30cm

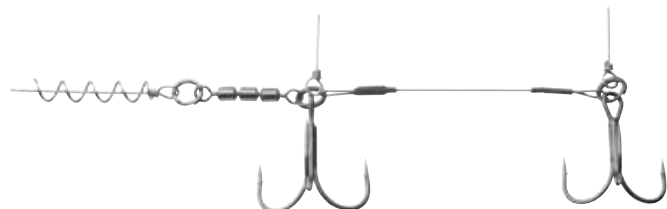

Nr. Art.	Rozmiar kotwiczk	Wytrzymałość lb	Waga g	Rekomendowana długość przynęty cm	Ilość pc.
15419-720	2/0+1/0	70	10.0	18-25	1
15419-730	3/0+2/0	70	8.0	20-30	1



## PROREX SCREW-IN SWIVEL ASSIST STINGER

### DOZBROJKA

System zbrojenia z krętlikami i kółkami łącznikowymi. Gotowy do zbrojenia przynęty i natychmiastowego użycia. Zaletą tego systemu jest zastosowanie krętlików które zabezpieczają przed uwolnieniem się ryby podczas jej gwałtownych zrywów i wyskoków. Dodatkowo system ten można dokładnie dopasować do wielkości przynęty poprzez dodanie lub usunięcie krętlików lub kółek łącznikowych. Waga krętlika dodatkowo stabilizuje pracę przynęty. Z wyjątkowo mocnymi kotwicami.

#### Dostępne w 2 rozmiarach:

M – dla przynęt o długości ok. 18–25cm

L – dla przynęt o długości ok. 20–30cm



Nr. Art.	Rozmiar kotwiczk	Wytrzymałość lb	Waga g	Rekomendowana długość przynęty cm	Ilość pc.
15419-620	2/0+1/0	70	12.0	18-25	1
15419-630	3/0+2/0	70	15.0	20-30	1



## PROREX STINGER PINS

### IGŁA MONTAŻOWA

Idealne rozwiązanie do produkcji dozbrojek. Szpilki Stinger Pins z wyjątkowo małym oczkiem zapewniają ścisły kontakt drutu z gumową przynętą.



Nr. Art.	Długość mm	Ilość pc.
15415-025	25	10



## PROREX ASSIST STINGER

System zbrojenia Premium Assist wykonany został z wysokiej jakości stalowego drutu. Dzięki wytrzymałemu materiałowi systemy te można wielokrotnie używać bez obawy o ich uszkodzenie – nie ma potrzeby wymiany po kilku braniach. W zależności od wielkości kotwiczki, długości drutu i profilu przynęty nadaje się do zbrojenia przynęt o wielkości ok. 13cm – 30cm.

Specjalna tuleja nad oczkiem drutu jest tak skonstruowana, aby można ją było łatwo przesunąć i łatwo zamocować na oczku główki jigowej.

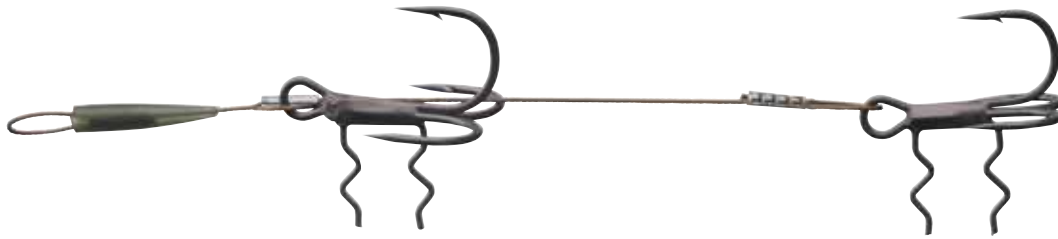

## PROREX DOUBLE STINGER

DOZBROJKA



Nr. Art.	Długość cm	Wielkość	Rozmiar kotwiczki	Wytrzymałość kg	Ilość pc.
15419-402	5.0	M	2+2	20.0	1
15419-401	7.5	L	1+2	20.0	1



## PROREX TAIL STINGER

DOZBROJKA



Nr. Art.	Długość cm	Wielkość	Rozmiar kotwiczki	Wytrzymałość kg	Ilość pc.
15419-201	7.0	M	1	20.0	2
15419-202	7.0	M	2	20.0	2
15419-101	10.0	L	1	20.0	2
15419-102	10.0	L	2	20.0	2

## PROREX HEAD & TAIL STINGER

DOZBROJKA



Nr. Art.	Długość cm	Wielkość	Rozmiar kotwiczki	Wytrzymałość kg	Ilość pc.
15419-310	3.5	S	1/0	20.0	2
15419-301	3.5	S	1	20.0	2
15419-302	3.5	S	2	20.0	2

## PROREX ASSIST TREBLE HOOK SAQSAS

KOTWICA



Specjalny rodzaj dozbrojki Special Assist z całkowicie wyeksponowanymi haczykami. Wystające druty po prostu wbijają się w plastikową przynętę co nie powoduje uszkodzenia cennej przynęty. Bardzo ostre – z powłoką SaqSas.



Nr. Art.	Wielkość haczyka	Ilość pc.
<b>NEW</b> 15415-006	6	7
15415-004	4	7
15415-002	2	6
15415-001	1	6
15415-010	1/0	5
<b>NEW</b> 15415-020	2/0	5
<b>NEW</b> 15415-030	3/0	5



## PROREX SCREW-IN SCREW

### WKRĘTKA

Bazą systemu Screw-In wkręcana spirala dostępna w 2 wielkościach.  
Spirala M / 3cm: do przynęt od 15cm do 22cm  
Spirala L / 5cm: do przynęt od 23 do 30cm



## SYSTEM WKRĘTEK PROREX

Ten wkręcany system pozwala w bardzo prosty sposób dobrać gumową przynętę. Spirale wkręcamy w głowę wabika, a za pomocą kółka łącznikowego zakładamy system z dwoma kotwicami, które mocujemy do korpusu wbijając w niego po jednym z haków. W ten sposób otrzymujemy przynętę, którą prowadzić możemy ekstremalnie płytko i powoli. Aby zwiększyć głębokość schodzenia wystarczy wkręcić w gumowy korpus odważnik Prorex Screw-In Weight Balancer. Idealny na okres po tarle szczupaków, kiedy żerują w płytkich wodach.

## PROREX SCREW-IN WEIGHT BALANCER

### WKRĘTKA OŁOWIANA | DO MIĘKKICH PRZYNĘT

Wkręcany odważnik, który wystarczy umocować na podbrzuszu przynęty z miękkiego silikonu. Pozwala regulować wyważenie i głębokość schodzenia przynęty. Idealny w połączeniu z wkręcany system Prorex Screw-In.



Nr. Art.	Waga g	Ilość pc.
15411-104	4.0	4
15411-106	6.0	4
15411-108	8.0	3
15411-110	10.0	3
15411-112	12.0	3

## PROREX SCREW-IN INSERT GLASS RATTLE

### GRZECHOTKA

Grzechotki mogą być umieszczone w dowolnej przynęcie z miękkiego silikonu. Małe stalowe kulki w szklanej fiolce wytwarzają ciche stuknięcia, które w pewnych sytuacjach wywołują u drapieżników instynktowny odruch, skłaniając do agresywnego ataku.



Nr. Art.	Wielkość	Wielkość mm	Ilość pc.
15411-203	S	3	6
15411-205	M	5	6

## PROREX FLEXI JIG-SYSTEM

Ten wyjątkowo skuteczny system stworzony został specjalnie z myślą o ultra lekkim potowie okoni i sandaczy.



## PROREX FLEXI JIG-SYSTEM TG HEAD

### GŁÓWKA JIGOWA | Z O CZAMI 3D

Dzięki luźnemu mocowaniu haka przynęta przy kontakcie z dnem wykonuje niezwykle nęcące ruchy, które wyjątkowo pobudzają działają na sandacze i okonie. W zależności od ciężaru i dobranej wielkości haka wolframowe główki nadają się nawet do bardzo małych gumowych imitacji między 3 a 10cm. Oczy 3D dodatkowo zwiększają atrakcyjność wabika.

Główki jigowe Prorex TG Flexi wykonane są z czystego wolframu, a więc mają wyraźnie większą gęstość od główek otwianych. Daje to więcej możliwości prezentacji dzięki mniejszym gabarytom główki, a więc i mniejszym oporom w wodzie i powietrzu. Ryzyko zaczepu jest mniejsze, a czucie przynęty lepsze. Małe główki nadają się także do potowu w pstrągowych jeziorach.



Nr. Art.	Kolor	Waga g	Ilość pc.
15412-105	copper	5.0	4
15412-106	copper	6.0	3
15412-107	copper	7.0	3
15412-108	copper	8.0	3
15412-109	copper	9.0	2

Nr. Art.	Kolor	Waga g	Ilość pc.
15412-205	fluo orange	5.0	4
15412-206	fluo orange	6.0	3
15412-207	fluo orange	7.0	3
15412-208	fluo orange	8.0	3
15412-209	fluo orange	9.0	2

Nr. Art.	Kolor	Waga g	Ilość pc.
15412-305	fluo-pink	5.0	4
15412-306	fluo-pink	6.0	3
15412-307	fluo-pink	7.0	3
15412-308	fluo-pink	8.0	3
15412-309	fluo-pink	9.0	2



## PROREX FLEXI JIG-SYSTEM FN HOOK

### POJEDYNCZY HACZYK

Wysokiej jakości haki z chemicznie ostrzonej stali, pasują do systemu Prorex TG Flex Jig. Ekstra duże ucho pozostawia przynęcie na główce dużo swobody ruchu. Dzięki tak dużemu uchu haki mogą być stosowane z kótkami łącznikowymi, kiedy musimy użyć pojedynczego haka np. do wahadłówki.



Nr. Art.	Kolor	Wielkość haczyka	Ilość pc.
15412-001	black	1	6
15412-002	black	2	6

## SYSTEM PROREX DO MOCOWANIA DODATKOWYCH OGONKÓW SOFT TAIL CONNECTOR

### ŁĄCZNIK DO PRZYNET

Idealny do mocowania dodatkowych ogonków na tylnym oczku jerków i innych przynęt itp.



Przykładowy montaż / przynęta i twisterowy ogon



Nr. Art.	Kolor	Długość cm	Ø mm	Waga g	Ilość pc.
15219-000	steel grey	4.0	5.0	25.0	10

## PROREX CARBON FOLDING NET

NEW

### PODBIERAK



#### Niezwykle lekki, duży i mocny!

Te składane podbieraki na tódkę Prorex od DAIWA idealnie spełniają oczekiwania dzisiejszego wędkarza dzięki wyjątkowo niskiej wadze oraz mocnej i ultralekkiej rękojeści wykonanej z włókna węglowego 3k. Rama siatki jest niezwykle lekka i wytrzymała, a jednocześnie zmniejsza wagę, zwiększając wytrzymałość dzięki wykonaniu z włókna węglowego 3K.

Mechanizm składania znacznie zmniejsza rozmiar przechowywania oraz ułatwia transport w samochodzie lub na łodzi.

Gumowana siatka ma 12mm oczka po bokach, co ułatwia podbieranie podczas dryfu lub w rzece, oraz 8mm oczka na spodzie, co zwiększa ochronę ryb.

Specjalny pas siatki zapewnia łatwą i kontrolowaną funkcjonalność podbierania.

Wersja L (75x65cm) posiada rękojeść węglową 3k o długości 120cm i grawerowaną miarkę o długości 80cm.

Wersja XL o rozmiarze 85x75cm jest przeznaczona do podbierania prawdziwych okazów, posiada solidny aluminiowy blok rozporowy i rozkładaną rękojeść węglową 3k od 120cm do 145cm, a także grawerowaną miarkę o długości 80cm.

Pętla na rękojeści wykonanej z pianki EVA zapobiega zgubieniu podbieraka.

Dzięki niskiej wadze i mocnej konstrukcji ta składana siatka Prorex z włókna węglowego rozwiązuje problem obsługi wielu dużych i ciężkich podbieraków dostępnych na rynku, które są niewygodne w użytkowaniu, szczególnie gdy jest się samemu na wodzie.

Materiał: Siatka poliester

Nr. Art.	Kolor Rękojeści	Kolor Siatki	Długość cm	Rączka L. cm	Skład L. cm	Wielkość cm	Głębokość siatki cm	Siatka mm	Sekcje	Waga g
15810-425	carbon	black	195	120	121	75x65	65	20x20	1	900
15810-430	carbon	black	230	121-145	121	85x75	65	20x20	1	1070

## PROREX TOUGH JUNGLE NET XL

NEW

### PODBIERAK

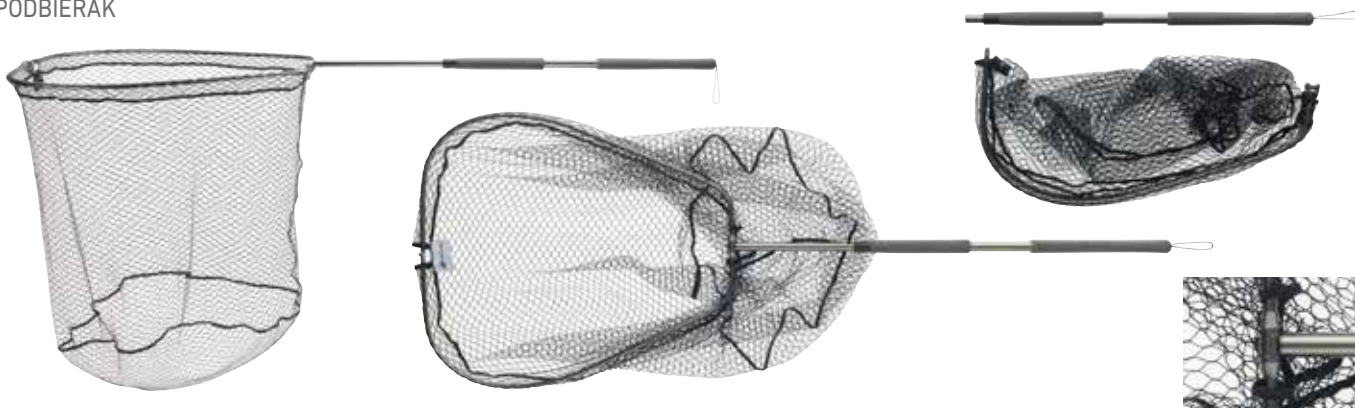

#### Nazwa mówi sama za siebie – doskonale nadaje się do podbierania ryb w mocno zarośniętych miejscach!

Ten supermocny, składany podbierak na tódkę z aluminiową ramą został specjalnie zaprojektowany do ciężkich zadań podczas połowu z łodzi i w mocno zarośniętych obszarach. Bardzo mocna aluminiowa rama jest solidnie przykręcona do teleskopowego uchwyty (85-150cm) za pomocą mocnej śruby 11.8x2.2mm i zapewnia ogromną moc i niezawodność, aby poradzić sobie nawet z największymi olbrzymami zanurzonymi w zarośniętych miejscach.

20-milimetrowa gumowa siatka jest łatwa w obsłudze w dryfie i prądach wody i nie wchłania wody ani zapachów.

Mechanizm składania znacznie zmniejsza rozmiar podczas przechowywania oraz ułatwia transport w samochodzie lub na łodzi.

Pętla na rękojeści wykonanej z pianki EVA zapobiega zgubieniu podbieraka. Materiał: Siatka poliester

Nr. Art.	Kolor Rękojeści	Kolor Siatki	Długość cm	Rączka L. cm	Skład L. cm	Wielkość cm	Głębokość siatki cm	Siatka mm	Sekcje	Waga g
15810-440	szary	black	220	85-150	85	80x70	65	20x20	2	1070

## PROREX SHORT TRACK BOAT NET

NEW

### PODBIERAK

Ten kompaktowy i mocny podbierak DAIWA jest idealnym wyborem do łowienia z mniejszych łodzi o ograniczonej przestrzeni i do łowienia z brzegu.

Mocna głowica podbieraka o wymiarach 70x60cm ma 60cm dodatkowej głębokości i zapewnia miejsce nawet dla dużych ryb.

Mocną aluminiową rękęję o długości 80cm można w całości przełożyć przez blok rozporowy, co ułatwia transport, a jego zamocowanie jest bardzo proste: poprzez przekręcenie uchwytu.

Gumowa siatka ma 10mm oczka, co zapewnia maksymalną ochronę ryb i nie wchłania zapachów ani wody.

Materiał: Siatka poliester

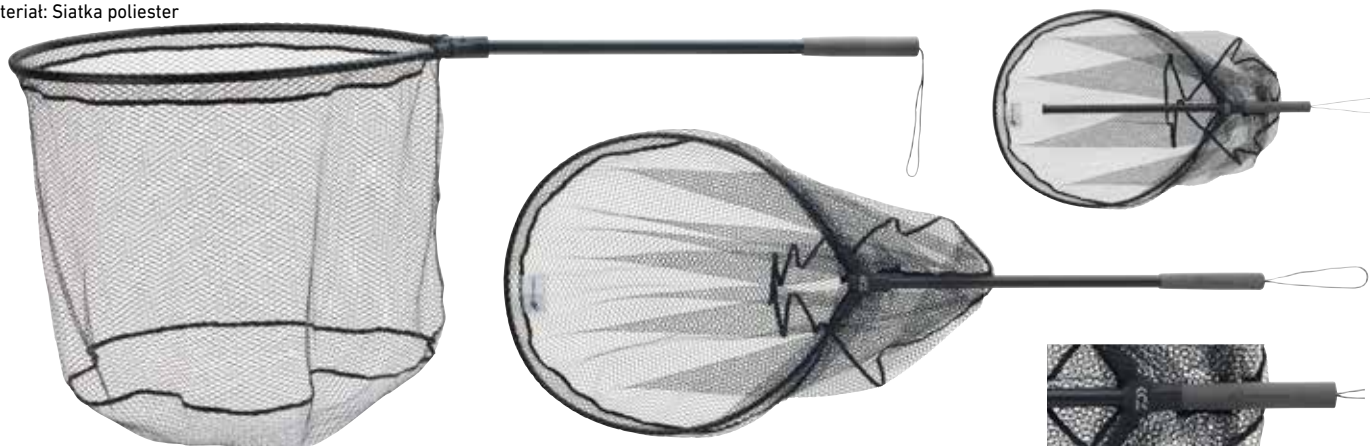

Nr. Art.	Kolor Rękojeści	Kolor Siatki	Długość cm	Rączka L. cm	Skład L. cm	Wielkość cm	Głębokość siatki cm	Siatka mm	Waga g
15810-470	black	black	150	80	82	70x60	60	10x10	840

## PROREX FAST FOLD STALKER NET

NEW

### PODBIERAK

Szybko składany podbierak z solidną ramą i aluminiowym blokiem rozporowym to idealny wybór dla mobilnych wędkarzy. Ramę podbieraka można łatwo i natychmiast złożyć jednym krótkim ruchem ręki. Teleskopowy aluminiowy uchwyt można regulować w zakresie od 80 do 140cm długości.

Gumowana siatka o 12mm oczkach ma funkcję antyzapachową i nie wchłania wody.

Dostępne w dwóch rozmiarach: 60x50cm i 70x60cm.

Materiał: Siatka poliester



Nr. Art.	Kolor Rękojeści	Kolor Siatki	Długość cm	Rączka L. cm	Skład L. cm	Wielkość	Wielkość cm	Głębokość siatki cm	Siatka mm	Sekcje	Waga g
15810-450	black	black	205	80-140	82	M	60x50	40	12x12	1	570
15810-460	black	black	215	80-140	82	L	70x60	50	12x12	1	670

## PROREX FAST FLOW ECO BOAT NET

NEW

PODBIERAK



**Podbierak w rozmiarze XL na tódkę z gumową siatką w doskonałej cenie!**

Mocny i solidny podbierak DAIWA Prorex Boat z mocnym aluminiowym uchwytem i gumową siatką. Dzięki rozmiarowi 75x65cm ten podbierak z łatwością poradzi sobie nawet z dużymi rybami o rozmiarze przekraczającym 1 m. Duża gumowa siatka zmniejsza opór w wodzie i ułatwia podbieranie, co jest szczególnie przydatne gdy wędkujesz w rzece. Nie pochłania zapachów i wody.

Materiał: Siatka poliester

Nr. Art.	Kolor Rękojeści	Kolor Siatki	Długość cm	Rączka L. cm	Skład L. cm	Wielkość cm	Głębokość siatki cm	Siatka mm	Sekcje	Waga g
15810-410	black	black	185	110	110	75x65	65	12x12	1	850

## PROREX WADING NET

PODBIERAK DO BRODZENIA | Z TELESKOPOWĄ RĘKOJEŚCIĄ

Wysokiej klasy podbierak do brodzenia z ekstra miękką i lekką siatką powlekana silikonem. Wymiary 55x45x40cm w zupełności wystarczą do podebrania każdej dużej ryby. Ekstremalnie miękka silikonowa powłoka doskonale chroni powłokę śluzową ryb, nie wchłania wilgoci ani zapachu i jest bardzo łatwa do czyszczenia. Dodatkowo siatka powlekana silikonem jest znacznie lżejsza od zwykłych siatek z powłokami gumowymi!

Podbierak do brodzenia Prorex zachwyca licznymi przemyślanymi detalami. Specjalny uchwyt na rękojeści pozwala łatwo i szybko przymocować go do paska lub spodniobutów by nie przeszkadzał przy zarzucaniu bądź przemieszczaniu się. Elastyczny pasek mocujący zabezpiecza przed zgubieniem podbieraka.

Gryf w razie potrzeby może zostać teleskopowo wydłużony - idealnie, gdy towimy nieco dłuższą wędką np. podczas połowu troci.

Materiał: Siatka poliester

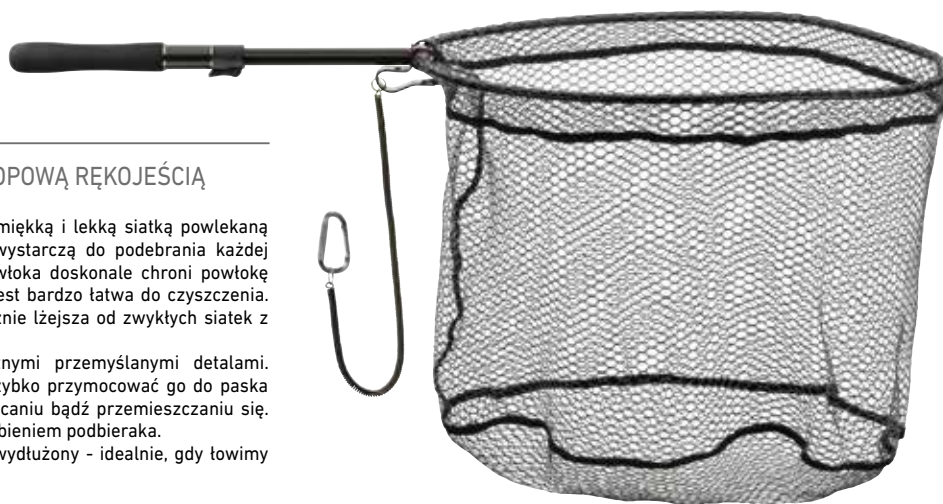

Nr. Art.	Długość cm	Rączka L. cm	Skład L. cm	Wielkość cm	Głębokość siatki cm
15809-745	98	Tele 25-43	82	55x45	40



## PROREX STALKER CARBON TELE HANDLE MULTI ADJUST

**NEW**

### SZTYCA PODBIERAKA

Ta wysokiej jakości, lekka i wytrzymała sztyca wykonana jest z włókna węglowego z powierzchnią pokrytą matą z włókna węglowego 3k i jest prawdziwie wielofunkcyjna, ponieważ można ją regulować bez skręcania i mocować do każdego pojedynczego segmentu. Nakrętka śruby zapewnia indywidualny gwint dla każdego segmentu. Dzięki swojej krótkiej długości składu sztyca Prorex jest łatwa w transporcie i przechowywaniu. Z gwintem typu angielskiego.

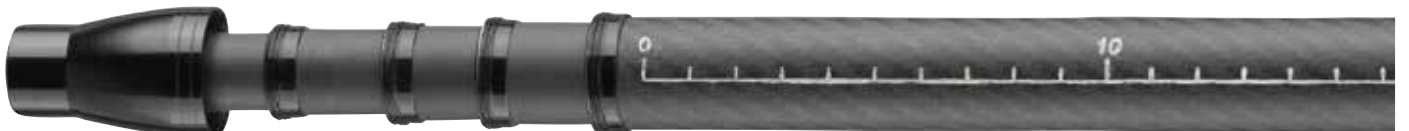

Nr. Art.	Kolor Rękojści	Długość cm	Rączka L. cm	Skład L. cm	Sekcje	Waga g
15810-250	carbon	250	61-250	61	5	200

## PROREX HYBRID KNOTABLE WIRE

NEW

### MATERIAŁ PRZYPONOWY

Sensacyjny materiał przyponowy prosto z Japonii! Dzięki cienkiej średnicy i właściwościom powłoki Prorex Hybrid Wire przypomina monofilament i można go łatwo zawiązać tak jak żyłki nylonowe. Najlepszą wytrzymałość uzyskuje się dzięki zastosowaniu prostego węzła Palomar!

Bardzo cienki, gładki i elastyczny drut jest szczególnie odpowiedni do matczy i mikro przynęt, ponieważ nie zaburza ich pracy. Doskonale nadaje się do potowu UL okoni małymi przynętami wszędzie tam gdzie można się spodziewać obecności szczupaków.

Brązowa powierzchnia maskująca redukuje odbicia i zmniejsza kontrast pod wodą. Wyprodukowano w Japonii.

Nr. Art.	Kolor	Długość zestawu m	Ø mm	Wytrzymałość kg
17930-029	brown	6.0	0.226	2.9
17930-037	brown	6.0	0.248	3.7
17930-044	brown	6.0	0.275	4.4
17930-054	brown	6.0	0.300	5.4



## PROREX SCREW-IN HEADS LEAD FREE

Klasyczna wkręcana główka jigowa. Dodatkowe oczko może być użyte do przymocowania dodatkowej dozbrojki. Dostępne w dwóch kształtach – klasyczny okrągły i owalny. Owalny kształt główki zapewnia nieco silniejsze boczne działanie flankujące. Wyprodukowany bez użycia ołowiu.

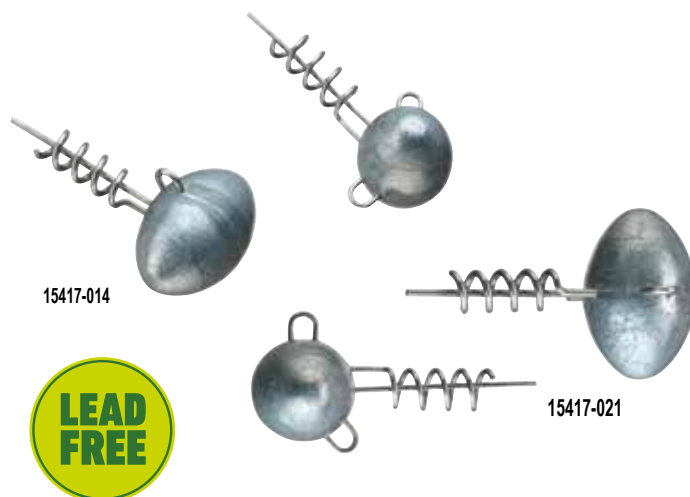
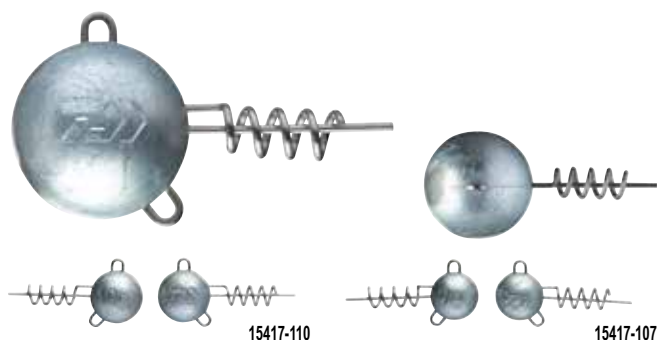

## PROREX ROUND SCREW-IN HEADS LEAD FREE

NEW

### GLÓWKA JIGOWA | OKRĄGŁY

Nr. Art.	Waga g	Ilość pc.
15417-107	7.0	3
15417-110	10.0	3
15417-114	14.0	2
15417-121	21.0	2
15417-128	28.0	2

## PROREX FOOTBALL SCREW-IN HEADS LEAD FREE

NEW

### GLÓWKA JIGOWA

Nr. Art.	Waga g	Ilość pc.
15417-007	7.0	3
15417-010	10.0	3
15417-014	14.0	2
15417-021	21.0	2



## DRUT ZE STALI TYTANOWEJ PROREX

Tytanowy przypon w odróżnieniu od zwykłych stalowych przyponów nie załamuje się, dzięki czemu ma znacznie większą żywotność, niż stalowy drut 1x7 lub 7x7. Dodatkowo jest on stabilniejszy podczas wyrzutu i w trakcie energicznego prowadzenia, dzięki czemu znacznie rzadziej się płącze. Idealny do twitchingu i jerkowania woblerami.

- Bardzo elastyczny
- Do aktywnej prezentacji przynęty

## PRZYPON Z DRUTU TYTANOWEGO PROREX

Z KRĘTLIKIEM I AGRAFKĄ

Nr. Art.	Długość zestawu cm	Wytrzymałość kg	Ilość pc.
17925-712	20.0	12.0	2
17925-718	20.0	18.0	2
17925-725	20.0	25.0	2
17925-812	30.0	12.0	2
17925-818	30.0	18.0	2
17925-825	30.0	25.0	2

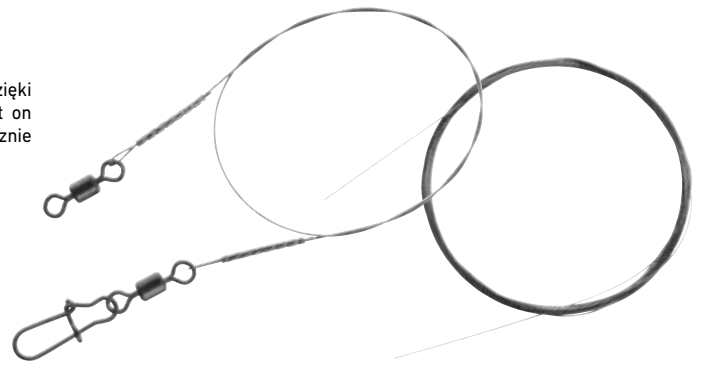

## SZPULA DRUTU TYTANOWEGO PROREX

SZPULA 3M

Nr. Art.	Długość m	Wytrzymałość kg	Ilość pc.
17925-912	3.0	12.0	1
17925-918	3.0	18.0	1
17925-925	3.0	25.0	1

## PRZYPON FLUOROCARBON PROREX

Z KRĘTLIKIEM I AGRAFKĄ

Mocny i odporny na ścieranie przypon fluorokarbonowy. Wyposażony w ekstra mocny krętlik i agrafkę Prorex. Doskonały do połowu w czystej, przejrzystej wodzie. Wysoki udźwignięcie i odporność na ścieranie sprawiają, że jest odporny również na zęby szczupaka.

Nr. Art.	Długość zestawu cm	Wytrzymałość kg	Ilość pc.
17925-622	30.0	22.0	1
17925-631	30.0	31.0	1
17925-636	30.0	36.0	1



## PROREX SNAP

AGRAFKA

Agrafki Prorex Snaps (karabińczyki) wykonane z grubej i mocnej stali „Stainless Steel”. Cechują się wyjątkową wytrzymałością. Nie rozginają się nawet pod największym obciążeniem gwarantując optymalną pewność w trakcie holu. Matowo czarna powierzchnia redukuje odbłaski, które mogłyby spłoszyć ryby.



Nr. Art.	Kolor	Wielkość krętlika	Wytrzymałość kg	Ilość pc.
15408-000	matt black	16	9.0	10
15408-001	matt black	12	18.0	10
15408-002	matt black	6	24.0	10
15408-004	matt black	4	32.0	10

## PROREX SWIVEL

KRĘTLIK

Krętliki z agrafkami Prorex wykonane są z ekstra grubej i mocnej stali „Stainless Steel”. Cechują się wyjątkowo wysokim udźwignięciem. Karabińczyki nie rozginają się nawet pod największym obciążeniem gwarantując optymalną pewność w trakcie holu. Matowo czarna powierzchnia redukuje odbłaski, które mogłyby spłoszyć ryby.

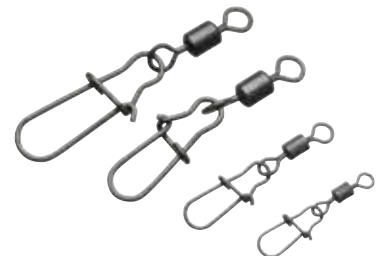

Nr. Art.	Kolor	Wielkość krętlika	Wytrzymałość kg	Ilość pc.
15408-100	matt black	16/8	9.0	10
15408-101	matt black	12/6	18.0	10
15408-102	matt black	6/2	24.0	10
15408-104	matt black	4/2	32.0	10

## PROREX SINGLE CRIMPS

### TULEJKI ZACISKOWE | POJEDYŃCZY

Bardzo dobrej jakości, grubościennie i zarazem miękkie tuleje zaciskowe do montażu przyponów różnego typu. Miękki mosiężny materiał minimalizuje ryzyko uszkodzenia przyponu podczas zaciskania tulei.



Nr. Art.	Ø mm	Ilość pc.
15408-200	0.84	50
15408-201	1.04	50
15408-202	1.40	50
15408-204	1.80	50

## PROREX DOUBLE CRIMPS

### TULEJKI ZACISKOWE | PODWÓJNE

Podwójne tuleje nadają się do grubego drutu, przyponów hard-mono oraz fluorokarbonowych.



Nr. Art.	Ø mm	Ilość pc.
15408-300	1.00	30
15408-301	1.30	30
15408-302	1.90	30

## PROREX „FISH-LIP“ GRIP

### CHWYTAK DO RYB | Z WBUDOWANĄ WAGĄ



Chwytnak do podbierania ryb Prorex nadaje się do ładowania sandaczy, okoni i szczupaków. Wystarczy złapać chwytnikiem dolną szczękę, odłożyć wędkę i drugą ręką wyciągnąć rybę z wody. Chwytnak wyposażony jest w wagę sprężynową o zakresie do 13kg. Lekka aluminiowa konstrukcja, kompaktowe, poręczne wymiary. Zmieści się do każdej torby wędkarskiej.

Nr. Art.	Długość cm	Ilość pc.
15409-020	29.0	1



## PROREX SIDE CUTTER

### OBCINAK BOCZNY

Wysokiej jakości, małe szczypce boczne do obcinania stalowego drutu i grubych żyłek. Teflonowa powłoka redukuje ryzyko korozji.

Oba końce uchwytych pokryte jaskrawym, fluorescencyjnym materiałem ułatwiającym odszukanie szczypiec po ciemku.

Nr. Art.	Długość cm	Ilość pc.
15409-025	14.0	1



## PROREX CRIMPING PLIERS

Wysokiej jakości obcegi do różnej wielkości tulejek zaciskowych. Pięć punktów nacisku zapewniają optymalną stabilność i precyzję zaciskania oraz zapobiegają uszkodzeniom stalki.

Oba końce uchwytych pokryte jaskrawym, fluorescencyjnym materiałem ułatwiającym odszukanie szczypiec po ciemku.

Nr. Art.	Długość cm	Ilość pc.
15409-005	14.0	1



## PROREX „PISTOL“ DISGORGER

Pistoletowy wypychacz doskonale nadaje się do wydobywania głęboko tkwiących wabików. Konstrukcja ułatwia szybkie i bezpieczne usunięcie haka. Bez problemu radzi sobie również z małymi hakami. Teflonowa powłoka redukuje ryzyko korozji.

Oba końce uchwytów pokryte jaskrawym, fluoescencyjnym materiałem ułatwiającym odszukanie szczypiec po ciemku.

Nr. Art.	Długość cm	Ilość pc.
15409-000	24.0	1



## PROREX MULTIFUNCTION PLIERS

Multifunkcyjne szczypce Prorex idealne do rozwierania kótek łącznikowych od 5mm do 12mm. Umożliwiają przecinanie stałek i grubych żytek. Niezwykle przydatne narzędzie do montowania zestawów. Zintegrowane punkty nacisku ułatwiają zaciskanie tulejek. Teflonowa powłoka redukuje ryzyko korozji.

Wyposażone w ergonomiczne, antypoślizgowe uchwyty.

Nr. Art.	Długość cm	Ilość pc.
15409-030	23.0	1



## SZCZYPCE PROREX Z EXTRA DŁUGIM UCHWYTEM

SZCZYPCE WĘDKARSKIE | PROSTA KONSTRUKCJA

Ekstra długie i solidne szczypce do wypychania ze stali Stainless. Idealne do usuwania głęboko tkwiących wabików bądź haków. Teflonowa powłoka redukuje ryzyko korozji.

Wyposażone w ergonomiczne, antypoślizgowe uchwyty.

Nr. Art.	Długość cm	Ilość pc.
15409-010	28.0	1



## PROREX „LONGNOSE“ PLIERS

SZCZYPCE WĘDKARSKIE | ZAGIĘTY KONIEC

Ekstra długie, solidne, zagięte szczypce do wypychania ze stali Stainless. Idealne do usuwania głęboko tkwiących wabików bądź haków. Teflonowa powłoka redukuje ryzyko korozji.

Wyposażone w ergonomiczne, antypoślizgowe uchwyty.

Nr. Art.	Długość cm	Ilość pc.
15409-015	28.0	1

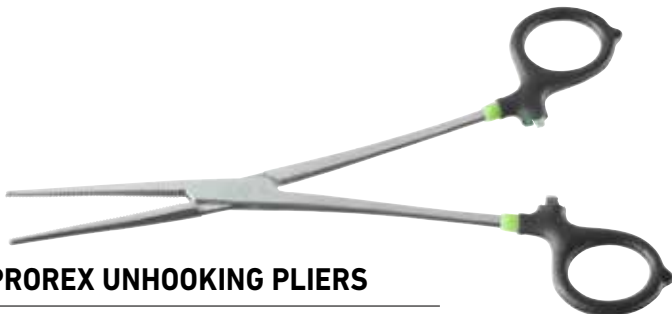

## PROREX UNHOOKING PLIERS

SZCZYPCE WĘDKARSKIE | PROSTA KONSTRUKCJA

Wysokiej jakości zagięte szczypce do wyczepiania haków. Dzięki zatrzaskowi z łatwością usuniecie głęboko tkwiące przynęty nie raniąc niepotrzebnie ryby.

Nr. Art.	Długość cm	Wersja	Ilość pc.
15409-035	20.0	prosty	1



## PROREX UNHOOKING PLIERS

SZCZYPCE WĘDKARSKIE | ZAGIĘTY KONIEC

Wysokiej jakości szczypce do wyczepiania haków. Dzięki zatrzaskowi z łatwością można usunąć głęboko tkwiące przynęty nie raniąc niepotrzebnie ryby.

Nr. Art.	Długość cm	Wersja	Ilość pc.
15409-040	20.0	zakrzywione	1



## PROREX D-BOX TACKLE BAG

TORBA NA PRZYŃĘTY / SPRZĘT | ROZMIAR L

W tej nowoczesnej torbie na sprzęt pomieścisz prawie wszystkie przynęty i inny sprzęt niezbędny do wędkowania. Wodoodporny materiał jest bardzo trwały i można go łatwo wyczyścić. Gumowane dno zapobiega przedostawaniu się wody. Dolna komora wyposażona jest w 4 duże PUDEŁKA DAIWA D-box i oferuje wystarczająco dużo miejsca na duże pudełka lub kotłowrotki, szpule, żywność, napoje lub odzież przeciwdeszczową itp. W przedniej kieszeni możesz przechowywać długie szczypce, dokumenty i inne rzeczy. 4 dodatkowe kieszenie boczne oferują miejsce na małe pudełka, torby na przypony itp. Zamek błyskawiczny wykonany jest z materiału ABS i jest wyjątkowo wytrzymały, nie ulega korozji.

W zestawie:

- 2x D-Box LR #18312-005
- 1x D-Box LD #18312-010
- 1x D-Box LS #18312-000

Materiał: Torba poliester; Dno PVC

Nr. Art.	Wielkość	Wielkość cm
15808-050	L	45x42x25



## PROREX D-BOX TACKLE BAG

### TORBA NA PRZYŃĘTY / SPRZĘT | ROZMIAR M

Mała, kompaktowa torba na sprzęt WYPOSAŻONA w trzy średniej wielkości pudełka DAIWA D-box. Idealna na krótką wyprawę wędkarską, gdy nie potrzeba zbyt dużej ilości sprzętu lub do przechowywania wielu małych akcesoriów i przynęt. Pudełka D-box można przechowywać w torbie poziomo lub pionowo. W razie potrzeby w głównej komorze można przechowywać 2-3 dodatkowe pudełka.

W wewnętrznej części pokrywy znajduje się duża kieszeń na dokumenty, zezwolenia lub klucze itp. Duża przednia kieszeń idealnie pasuje do mniejszych pudełek z rodziny DAIWA D-box. 2 wyjątkowo duże kieszenie boczne oferują miejsce na wiele drobnych przedmiotów lub akcesoriów.

Wodoodporny materiał jest bardzo trwały i można go łatwo wyczyścić. Gumowane dno zapobiega przedostawaniu się wody. Zamki błyskawiczne wykonane są z materiału ABS i są niezwykle trwałe, nie ulegają korozji.

W zestawie:

- 1x D-Box MS #18311-000
- 1x D-Box MD #18311-010
- 1x D-Box MR #18311-005

Materiał: Torba poliester; Dno PVC



Nr. Art.	Wielkość	Wielkość cm
15808-020	M	40x25x22



## PROREX SOFTBAIT BINDER

### TORBA NA PRZYŃĘTY / SPRZĘT

Ten mały poręczny pokrowiec może pomieścić do 12 różnych torebek typu zip na plastikowe przynęty. Idealnie sprawdza się, gdy przynęty nasączone aromatem mają pozostać osobno w opakowaniu. Ten organizator rozwiązuje problem niepasujących do plastikowych pudełek foliowych torebek zapinanych na zamek i przechowuje je tak, aby można je było łatwo przygotować na każdą wyprawę i każdą metodę połowu.

Organizer można przymocować do innych toreb na sprzęt za pomocą karabińczyka i pętli i doskonale pasuje do przedniej kieszeni toreb Prorex Tackel Bags w rozmiarze M.

Wodoodporny materiał jest niezwykle wytrzymały i nie powoduje korozji.

Materiał: poliester



Nr. Art.	Wielkość cm
15809-520	25x17



## PROREX TACKLE CONTAINER

TORBA NA PRZYŃĘTY / SPRZĘT | ROZMIAR XL

Wyjątkowo solidny i lekki zarazem Tackle Container z twardej pianki EVA zapewni bardzo dużą ilość miejsca na duże pudełka, akcesoria, odzież, obuwie itd. Torba daje możliwość zawieszenia do 16 przynęt na jej górnym rancie - jest to bardzo przejrzysty, ergonomiczny sposób przechowywania luźnych wabików czy też kotwic. Ekstra mocny zamek z dużymi zębami zapewnia bardzo wysoką żywotność i funkcjonalność. Twarde ściany skutecznie chronią zawartość przed uszkodzeniem. Materiał, z którego torba jest wykonana jest całkowicie wodoszczelny, co sprawia, że możemy ją spokojnie zostawić na deszczu.

Szeroki pas na ramię jest regulowany i gwarantuje wysoki komfort w trakcie transportu.

Materiał: Torba EVA



Dostarczany bez zawartości

Nr. Art.	Wielkość	Wielkość cm
15809-500	XL	46x35x30



## PROREX LURE STORAGE BAG

TORBA NA PRZYŃĘTY | ROZMIAR XL

Ta wysokiej klasy torba na akcesoria z solidnego i wytrzymałego materiału EVA pomieści liczne przynęty XL, drobne narzędzia takie, jak szczypcy, obcinaczkę itp. Górna komora wyjmowana - w głównej komorze poniżej zmieści się jedno duże pudełko do 10cm wysokości oraz sporo drobiazgów. Górna część wyposażona jest w grubą wkładkę EVA, do której przymocować można do 16 uzbrojonych przynęt do ok.28cm. Dzięki niej można z góry przygotować zestaw wabików, które planujemy wykorzystać w dniu połowu. Jest to bardzo wygodny sposób przechowywania umożliwiający szybki i łatwy dostęp do przynęt. Ta komora posiada dwa pasy z zapięciami, które pozwalają przymocować ją np. do relingu. Siatkowa kieszeń w dekle na dokumenty, klucze itp. Optymalna ochrona przed deszczem i rozchlapaną wodą dzięki całkowicie wodoszczelnemu materiałowi.

Szeroki pas na ramię zapewnia optymalny komfort noszenia.

Materiał: Torba EVA



Dostarczana bez zawartości

Nr. Art.	Wielkość	Wielkość cm
15809-505	XL	46x30x15.5



## PROREX ROVING BAG

### SZTYWNA TORBA NA RAMIĘ

Najwyższej klasy, bardzo odporna torba na ramię z twardą pokrywą posiada szereg detali ułatwiających życie nad wodą.

Jej konstrukcja sprawia, że w żaden sposób nie przeszkadza w wykonywaniu standardowych ruchów w trakcie łowienia. Kiedy potrzebujemy coś z niej wyciągnąć wystarczy ją przekręcić na brzuch uzyskując bezproblemowy dostęp do przegródek bez konieczności ściągania torby. Wyposażona jest w dwie główne przegrody na przynęty i akcesoria. W jednej z nich znajduje się wkład z EVA, w który możemy wpiąć wahadłówki, woblerki, gumowe imitacje na główkach jigowych itp. co niezwykle ułatwia szybki dostęp do wabików. W drugiej przegrodzie znajdziemy pudełko na kolejne drobne akcesoria i przynęty. Jest ono wyposażone w rzep mocujący do ściany torby, który zapobiega niechcianemu wysunięciu się pudełka do wody. Na pasie znajduje się dodatkowa kieszka na dokumenty, klucze itp., oddzielna kieszka na telefon komórkowy zapinana na rzep oraz kolejna mała kieszka na drobne monety i inne drobiazgi.

Torba na ramię Prorex Roving to niezwykle praktyczne rozwiązanie, idealne do połowu wędrownego oraz ulicznego.

Twarda pokrywa zewnętrzna wykończona na wzór włókna węglowego zapewnia optymalną ochronę przed uszkodzeniami mechanicznymi.

Miękko obszyty pas transportowy zapewnia duży komfort przenoszenia również mocno obciążonej torby.

Materiał: Torba polipropylen; Pasek poliuretan



Dostarczana bez zawartości

Nr. Art.	Wielkość cm
15809-510	32x23x9.5



## PROREX ROVING RUCKSACK

### PLECAK NA PRZYNĘTY / SPRZĘT

Lekki ale wytrzymały plecak z czterema dużymi pudełkami na akcesoria w głównej komorze i dwoma małymi pudełkami z boku. Konstrukcja z przegrodami sprawia, że wyciągając pojedyncze pudełko pozostałe nie osuwają się i nie spadają na dno plecaka. Przegrody mocowane są na rzepy pozwalając na indywidualną regulację przestrzeni. W dużej górnej komorze zmieszczą się różne drobiazgi takie, jak szczypcy, kotowrotek, szpule zapasowe itp. Z przodu znajduje się specjalna kieszka na okulary. Plecy są mocniej wyściełane, aby zapewnić komfort noszenia mocno obciążonego plecaka również na dłuższych trasach. Ogumowane dno i antypoślizgowe podkładki zapobiegają przedostawaniu się wilgoci od spodu i przesuwaniu się plecaka na nierównym podłożu.

Materiał: Torba poliester



Nr. Art.	Wielkość cm
15810-900	40x25x45



## PROREX SHOULDER BAG

### TORBA NA SPRZĘT

Torba na ramię na drobne akcesoria, dokumenty itp. W komplecie dwa duże pudełka 36x22.5x5.5cm do transportu i przechowywania przynęt sztucznych. Dwie przednie kieszenie na mniejsze pudełka, narzędzia itp. Wodoodporny materiał wierzchni chroni zawartość przed krótkim deszczem bądź ochlapaniem. Ogumowane dno zapobiega przedostawaniu się wilgoci od spodu.

Miękko obszyty pas transportowy zapewnia duży komfort przenoszenia również mocno obciążonej torby.

Materiał: Materiał wierzchni poliuretan, powlekany PCV; Materiał wewnętrzny poliester

Nr. Art.	Wielkość cm
15809-400	39x25x26



## PROREX LURE BAG

### TORBA NA PRZYŃĘTY | ROZMIAR M

Torba na ramię dla spinningistów do przechowywania przynęt sztucznych i drobnych akcesoriów.

Torba dostarczana jest z 3 dużymi pudełkami 36x22.5x5.5cm a wabiki. Dwie przednie kieszenie na mniejsze pudełka, narzędzia itp.

Wodoodporny materiał wierzchni chroni zawartość przed krótkim deszczem bądź ochlapaniem. Ogumowane dno zapobiega przedostawaniu się wilgoci od spodu.

Miękko obszyty pas transportowy zapewnia duży komfort przenoszenia również mocno obciążonej torby.

Materiał: Materiał wierzchni poliuretan, powlekany PCV; Materiał wewnętrzny poliester

Nr. Art.	Wielkość	Wielkość cm
15809-410	M	38x25x24

### TOPLoader



## PROREX LURE BAG

### TORBA NA PRZYŃĘTY | PAKOWANA OD GÓRY | ROZMIAR XL

Duża torba na przynęty sztuczne i akcesoria, bardzo pojemna. Dostarczana z dwoma dużymi pudełkami 36x22.5x5.5cm na wabiki i jednym ekstra głębokim pudełkiem 36x22.5x8.5cm. Zapewnia miejsce na duże przynęty, nie mieszczące się do mniejszych pudełek. Idealna do todzi. Dwie przednie kieszenie na mniejsze pudełka, narzędzia itp. Główna komora na większe akcesoria może zostać podzielona na mniejsze części przy pomocy przegródek na rzep. Wodoodporny materiał wierzchni chroni zawartość przed krótkim deszczem bądź ochlapaniem. Ogumowane dno zapobiega przedostawaniu się wilgoci od spodu.

Miękko obszyty pas transportowy zapewnia duży komfort przenoszenia również mocno obciążonej torby.

Materiał: Materiał wierzchni poliuretan, powlekany PCV; Materiał wewnętrzny poliester

Nr. Art.	Wielkość	Wielkość cm
15809-420	XL	46x34x27





**TOPLoader**

## PROREX LURE BAG

TORBA NA PRZYŃĘTY | PAKOWANA OD GÓRY | ROZMIAR XXL

Idealna torba do łodzi!

Jeśli często polujecie na kapitalne drapieżniki dużymi sztucznymi przynętami jak woblerki i swimbaity, powinniście sięgnąć po naszą nową dużą torbę wędkarską Prorex XXL, która bez problemu pomieści wszystkie Wasze wabiki XL. Dostarczana wraz z 3 dużymi i głębokimi pudełkami na przynęty sztuczne 36x22,5x8,5cm - idealnymi na jerki, duże gumy, wahadłówki, które trudno zmieścić w mniejszym pudełku. Duża przednia kieszeń i dwie boczne kieszenie na mniejsze pudełka, akcesoria i narzędzia wędkarskie. Główna komora na większe akcesoria może zostać podzielona na mniejsze części przy pomocy przegródek na rzep. Wodoodporny materiał wierzchni chroni zawartość przed krótkim deszczem bądź ochlapaniem.

Miękko obszyty pas transportowy zapewnia duży komfort przenoszenia również mocno obciążonej torby.

Materiał: Materiał wierzchni poliuretan, powlekany PCV; Materiał wewnętrzny poliester

Nr. Art.	Wielkość	Wielkość cm
15809-425	XXL	46x35x33

## PROREX TACKLE BAG

Niedroga torba z programu DAIWA Prorex zapewnia dużo miejsca na przynęty i drobne akcesoria. Bardzo korzystny stosunek ceny do jakości.

Gumowane dno chroni przed przedostawaniem się wilgoci od spodu. Antypoślizgowe podkładki zapobiegają ślizganiu się po wilgotnym podłożu -idealnie sprawdza się w łodzi.

Obszyty pas gwarantuje komfort podczas przenoszenia nawet mocno obciążonej torby.



## PROREX TACKLE BAG

TORBA NA PRZYŃĘTY | ROZMIAR L

Niedroga torba z programu DAIWA Prorex zapewnia dużo miejsca na przynęty i drobne akcesoria. Bardzo korzystny stosunek ceny do jakości.

Duża główna komora zawiera 3 duże pudełka na przynęty, doskonale do przechowywania imitacji z miękkiego plastiku, woblerów, główek jigowych itd. Dodatkowe małe pudełko znajduje się w obu przednich kieszeniach, znajdzie się w nich miejsce na drobiazgi typu krętliki, agrałki itd. W dwóch bocznych kieszeniach schować można telefon, klucze itp.

Materiał: Materiał wierzchni nylon; Materiał wewnętrzny poliester

Nr. Art.	Wielkość	Wielkość cm
15810-500	L	38x18x24

## PROREX TACKLE BAG

TORBA NA PRZYŃĘTY | ROZMIAR M

Duża główna komora zawiera 2 duże pudełka na przynęty, doskonale do przechowywania imitacji z miękkiego plastiku, woblerów, główek jigowych itd. Duża przednia kieszeń i dwie boczne zapewniają sporą ilość miejsca na dokumenty i różne drobiazgi.

Materiał: Materiał wierzchni nylon; Materiał wewnętrzny poliester

Nr. Art.	Wielkość	Wielkość cm
15810-600	M	38x14x24



## PROREX 1 ROD BAG

### POKROWIEC NA WĘDKI | NA 1 UZBROJONĄ WĘDKĘ

Grubo obsyty futerał transportowy na jedną wędkę z kołowrotkiem. Dolna część pokryta gumą chroniącą przed przedostawaniem się wilgoci.

Z obszytym pasem na ramię i uchwytem transportowym.

Materiał: Torba poliester

Nr. Art.	Długość cm	Wersja
15812-240	128	na 1 wędki do 2.40m
15812-270	145	na 1 wędki do 2.70m
15812-300	157	na 1 wędki do 3.00m



## PROREX 2 ROD BAG

### POKROWIEC NA WĘDKI | NA 2 UZBROJONE WĘDKI

Podszyty futerał transportowy na dwie wędki z kołowrotkami. Grube wyściełanie zapewnia optymalną ochronę dla wędki i kołowrotka.

Dolna część pokryta gumą chroniącą przed przedostawaniem się wilgoci.

Z obszytym pasem na ramię i uchwytem transportowym.

Materiał: Torba poliester

Nr. Art.	Długość cm	Wersja
15813-240	128	na 2 wędki do 2.40m
15813-270	145	na 2 wędki do 2.70m
15813-300	157	na 2 wędki do 3.00m



## PROREX 1 ROD BAG

### NEOPRENOWY POKROWIEC NA WĘDKI | NA 1 UZBROJONĄ WĘDKĘ

Ten niedrogi neoprenowy pokrowiec zapewnia optymalną ochronę podczas transportu. Wędkę można transportować z zamontowanym kołowrotkiem.

Obszar gdzie znajduje się szpula kołowrotka jest wykonany z materiału siatkowego, aby zapobiec korozji podczas dłuższego przechowywania, ponieważ umożliwia odparowanie pozostałej wilgoci.

Materiał: Torba 90% neopren, 10% nylon; Siatka poliester

Nr. Art.	Wielkość cm	Wersja
15810-210	115x8	na 1 wędki do 2.10m
15810-240	127x8	na 1 wędki do 2.40m
15810-270	154x8	na 1 wędki do 2.70m



## PROREX CONVERTER STALKER ROD & HIP BAG

SPECJALISTYCZNY POKROWIEC NA WĘDKĘ |  
NA 1 UZBROJONĄ WĘDKĘ

Wędrowną torbę na pas i futerał w jednym. Pomysłowe rozwiązanie, idealne na długie spinningowe wyprawy, w trakcie których nie potrzebujemy zbyt wiele sprzętu. Obie zewnętrzne kieszenie o wymiarach 20x16cm bez problemu pomieszczą pudełko o gabarytach 19.5x15.5cm. Dodatkowa przednia kieszeń o wielkości 12x16cm nadaje się do przechowywania dokumentów, kluczy itp. Dodatkowo z przodu za pomocą karabińczyka podczepić można uchwyt na szczypcę oraz uchwyt na butelkę bądź puszkę. Na boku torba posiada dwa duże karabińczyki, do których dopiąć można kolejne elementy wyposażenia. Torba mocowana jest na pasie przy pomocy rzepów i jest bardzo wygodnym rozwiązaniem.

Materiał: Torba poliester

Nr. Art.	Długość cm	Wersja
15814-240	128	na 1 widki do 2.40m
15814-270	145	na 1 widki do 2.70m
15814-300	157	na 1 widki do 3.00m



## PROREX HOODIE

BLUZA Z KAPTUREM | CZARNY

Stylowa, gruba i bardzo wygodna bluza z kapturem i dwoma bocznymi kieszeniami. Nadruk Prorex z tyłu i z przodu.

Materiał: 80% bawełna, 20% poliester



Nr. Art.	Kolor	Wielkość
18205-520	black	M
18205-530	black	L
18205-540	black	XL
18205-550	black	2XL





# N'ZON PROGRAM 2025







Półów metodą feeder przeżywa istny bum, wciąż więcej wędkarzy kieruje swoje zainteresowanie ku tej ekscytującej i skutecznej metodzie połowu. DAIWA od długiego już czasu wytycza nowe, pionierskie ścieżki swymi prekursorskimi, innowacyjnymi technologiami i wysokiej jakości sprzętem wędkarskim - nowy program N'Zon łączy w sobie świat techniki DAIWA, jak np. technologię kołowrotek LT, klips na żyłkę Distance Control, technologia kompozytowa HVF Nanoplus z wiedzą doświadczonych specjalistów w dziedzinie połowu metodą z całej Europy.

Naszym celem jest zapewnianie radości i sukcesu wędkarzom. Aby mieć pewność, że ten cel zostanie osiągnięty - stworzyliśmy N'Zon - 'hit your target'.



**n'ZON**

**HIT YOUR TARGET**





## 24 N'ZON PLUS LT

NEW

KOŁOWROTEK FEEDER

AIRDRIVE  
DESIGN

ZAION V

QD  
*Quick Drag*

Niezwykle precyzyjny i wytrzymały kotłowrotek, idealny do połowu feederem!

Modele 24 N'Zon Plus są również wyposażone w najnowszą technologię Airdrive. Dzięki połączeniu rotora Airdrive wykonanego z materiału Zaion V i ultralekkiej szpuli LC ABS Airdrive całkowita waga kotłowrotka została zmniejszona, a środek ciężkości przesunięty do tylnej części, co dało jeszcze lepsze wyważenie i czułość. Ponadto poprawiono dokładność i odległość rzutu. Nowy kabłąk Airdrive został całkowicie przeprojektowany, aby wyeliminować ryzyko splątania żyłki na ramieniu kabłąka. Aluminiowy korpus mocno trzyma mechanizm Digigear II i zapewnia mu doskonałe przenoszenie mocy – idealne do ściągania ciężkich koszyków z dużych odległości. Hamulec QD można łatwo i szybko wyregulować w każdej krytycznej sytuacji. Doskonały kotłowrotek do towienia metodą!

- AIRDRIVE Design
- Aluminiowa obudowa
- 5 łożysk kulkowych (w tym 1 CRBB®)
- ZAION V® AIRDRIVE ROTOR®
- Przekładnia DIGIGEAR® II
- System hamulca Quick drag (QD®)
- AIRDRIVE ABS® szpula dalekiego rzutu
- Klips na żyłkę HIP®
- Kabłąk AIRDRIVE
- Rolka prowadząca Twist Buster® III
- Składana aluminiowa korbka One-Touch



Nr. Art.	Wielkość	BB CRBB	BB łącznie	Pojemność ml/mm	Przełożenie	Długość nawoju cm	Hamulec kg	Waga g
10317-500	5000S-CP	1	5	150/0.28	4.7:1	79	12.0	290
10317-600	6000SS-CP	1	5	150/0.28	4.9:1	86	12.0	385





## 20 N'ZON LT

KOŁOWROTEK MATCH & FEEDER



**Kołowrotek dystansowy z doskonałym stosunkiem ceny do jakości i jedwabiście płynną pracą!**

Nowe N'Zon LT od DAIWA to wysokiej jakości kołowrotki do wymagającego połowu matchowego i feederowego. Mechanizm Tough Digigear gwarantuje optymalną pracę i wielką moc pozwalającą bez trudu ściągać z dużych odległości zestawy z ciężkimi koszykami. Szeroka szpula sprawia, że mimo niewielkiego przełożenia możliwa jest wysoka prędkość zwijania - pozwala to również optymalnie wykorzystać moc przekładni i zwiększyć jej żywotność. Hamulec ATD gwarantuje natychmiastowe działanie ustawionej siły hamowania, bez początkowego oporu - idealnie do stosowania z cienkimi żytkami. Doskonale sprawdza się w ekstremalnych sytuacjach w trakcie holu.

Aluminiowa szpula Longcast ABS generuje mniejsze tarcie na schodzącą z niej żytkę zwiększając długość wyrzutu.



- LT (Light & Tough)
- 4 łożyska kulkowe
- AIR ROTOR®
- Przekładnia DIGIGEAR® II
- Blokada obrotów wstecznych Infinite Anti-Reverse®
- System hamulcowy ATD™
- Nawój Cross Wrap® - krzyżowe nawijanie żytki
- Aluminiowa szpula ABS® do dalekich rzutów
- Klips na żytkę HIP®
- Kabłak AIR BAIL®
- Rolka prowadząca Twist Buster® II
- Składana aluminiowa korbka One-Touch



TOUGH DIGIGEAR



Nr. Art.	Wielkość	BB łącznie	Pojemność m/mm	Przełożenie	Długość nawoju cm	Hamulec kg	Waga g
10312-500	5000S-CP	4	150/0.28	4.7:1	79	12.0	290
10312-600	6000SS-P	4	150/0.28	4.9:1	86	12.0	390



## 24 N'ZON PLUS DISTANCE 25 QD

NEW

KOŁOWROTEK FEEDER | Z 25MM SKOKIEM SZPULI

QD

ZAION  
AIR ROTOR

DIGIGEAR

### Model Long Cast w gamie N'Zon ze skokiem szpuli 25mm!

Wersja kołowrotka 24 N'Zon Plus Distance ze szpulą o wysokości 25mm oferuje ekstremalne odległości wyrzutu i niesamowitą wręcz moc zwijania. Dzięki niskiemu przełożeniu 4.7:1, ciężkie zestawy można z łatwością ściągać nawet z dużych odległości. Korpus kołowrotka wykonany z materiału Zaion zapewnia pewne i odporne na zniekształcenia utrzymanie mechanizmu przekładni. Długi skok wynoszący 25mm w połączeniu ze stożkową aluminiową szpulą zapewnia ekstremalne odległości wyrzutu. Specjalna wyprofilowana krawędź szpuli dodatkowo zmniejsza tarcie podczas rzutu. Klips na żytkę HIP dobrze chroni żytkę. Ze składanym aluminiowym uchwytem One-Touch i hamulcem QD z podkładkami węglowymi.

- Obudowa kołowrotka ZAION®
- Aluminiowa ostona korpusu
- 4 łożyska kulkowe ( w tym 1 CRBB®)
- ZAION V® ROTOR
- Przekładnia DIGIGEAR® II
- System hamulca Quick drag (QD®)
- Węglowe tarcze hamulca
- Nawój Cross Wrap® - krzyżowe nawijanie żytki
- Aluminiowa szpula ABS® do dalekich rzutów
- Klips na żytkę HIP®
- Kabłak AIR BAIL®
- Korbka aluminiowa frezowana maszynowo

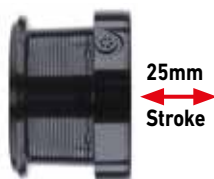

25mm  
Stroke



Nr. Art.	Wielkość	BB CRBB	BB łącznie	Pojemność m/mm	Przełożenie	Długość nawoju cm	Hamulec kg	Waga g
10133-425	25QD	1	4	150/0.28	4.7:1	96	12.0	450



## 20 N'ZON DISTANCE 25

KOŁOWROTEK FEEDER | Z 25MM SKOKIEM SZPULI



Mocny kotłowrotek do dystansowego łowienia feederem!

N'Zon Distance 25 z feederowego programu DAIWA pełni swoich możliwości rozwija podczas połowu ze średnich i dużych odległości. Idealny do posyłania ciężkich zestawów na znaczny dystans. Inżynierowie DAIWA skonstruowali wysokiej jakości kotłowrotek o dużym potencjale i przykładowym stosunkiem ceny do jakości.

- 1 łożysko kulkowe
- Blokada obrotów wstecznych Infinite Anti-Reverse®
- 25mm zakres posuwu szpuli
- Aluminiowa szpula do dalekich rzutów
- Rolka prowadząca Twist Buster® II
- Sprężyna kabłąka o wydłużonej żywotności
- Wycinana maszynowo CNC aluminiowa korbka

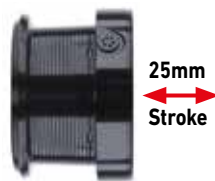

Nr. Art.	Wielkość	BB łącznie	Pojemność m/mm	Przełożenie	Długość nawoju cm	Hamulec kg	Waga g
10133-325	25	1	150/0.28	4.6:1	92	9.0	530



## N'ZON DISTANCE SPECIAL FEEDER

WĘDKA FEEDER | CW -90G | -120G | -150G | -180G

Wędki N'Zon Distance Special Feeder przekonują swoją szybką akcją, doskonałym wykonaniem, smukłymi blankami i optymalnym wyważeniem. Dzięki zastosowaniu ekskluzywnych technologii DAIWA, takich jak blank wykonany z materiału HVF nanoplus w konstrukcji X45 oraz złącza V-Joint, możliwe było zaprojektowanie niezwykle specjalistycznych wędzisk feederowych charakteryzujących się ekstremalną siłą wyrzutu. Konstrukcja X45 zapewnia odporne na odkształcenia blanki i dokładne rzuty na duże odległości.

Wędki N'Zon Distance Special Feeder wyróżniają się także niską wagą i dużą wytrzymałością – idealnie nadają się do niezawodnego i bezwysiłkowego rzucania ciężkimi koszyczkami na duże odległości. Bogata oferta tej serii obejmuje niemal wszystkie obszary zastosowań wędkarstwa feederowego. Wędki o ciężarze wyrzutu 90g i 120g doskonale nadają się do łowienia w dużych wodach stojących a także przy spokojnym uciążu w wolno płynących kanałach. Modele o masie 150g i 180g zostały zaprojektowane do wędkowania przy silnych uciążach i ciężkich zestawach. Idealne modele również na duże karpie.

Aby ułatwić wykorzystanie przyponów strzałowych, szczytówki w wędkach o ciężarze wyrzutu 150g i 180g wyposażono w nieco większe przelotki.

Wyposażone w oryginalny uchwyt kotłowrotka Fuji DPS Down-Lock, lekkie przelotki Seaguide i ekskluzywną rękkojęć DAIWA Armlock wykonaną z korka i pianki EVA, wędki te spełniają wysokie oczekiwania nawet najwyższych standardów jakościowych.

Nr. Art.	Długość m	Długość ft	CW g	Akcja	Skład L. cm	Sekcje	Przelotki	Waga g
11171-360	3.66	12.0	90	fast	187	2+3	15	225
11172-360	3.66	12.0	120	fast	129	3+3	15	230
11173-360	3.66	12.0	150	fast	129	3+3	15	235
11171-390	3.96	13.0	120	fast	138	3+3	15	255
11172-390	3.96	13.0	150	fast	138	3+3	15	265
11173-390	3.96	13.0	180	fast	138	3+3	15	270
11172-420	4.27	14.0	150	fast	149	3+3	14	270
11173-420	4.27	14.0	180	fast	149	3+3	14	280



- Kompozytowy blank z włókna węglowego HVF® NanoPlus
- Konstrukcja węglowa X45®
- Połączenie typu put-over V-Joint®
- Dzielony uchwyt z twardej pianki EVA / korka
- Uchwyt kołowrotka Fuji® DPS
- Przelotki Seaguide® Zirconia
- Uchwyt do mocowania haczyka



**HVF**  
nanoplus

X45

V-JOINT



## N'ZON DISTANCE SPECIAL METHOD FEEDER

### WĘDKA METHOD FEEDER | CW -80G

Dzięki swojej półparabolicznej akcji wędki Method Feeder z serii N'Zon Distance Special Feeder nadają się zarówno do łowienia metodą blisko brzegu, jak i na dużych dystansach. Model o długości 3.35m i ciężarze wyrzutu 80g pomimo parabolicznej akcji oferuje wystarczające rezerwy mocy, aby z łatwością holować nawet największe okazy karpia.

Konstrukcja blanku X45 w połączeniu z ekskluzywnymi technologiami produkcji wędzisk DAIWA, takimi jak materiał HVF nanoplus, daje w rezultacie odporną na odkształcenia wędkę o wysokiej sprężystości – idealną do oddawania długich i celnych rzutów. Podczas walki wszystkie nagłe zrywy i ucieczki ryby są bez wysiłku amortyzowane, a ryzyko strat przy użyciu cienkich żytek lub plecionek jest znacznie zmniejszone.

Nr. Art.	Długość m	Długość ft	CW g	Akcja	Skład L. cm	Sekcje	Przelotki	Waga g
11170-330	3.35	11.0	80	fast	172	2+3	15	200

## N'ZON SUPER SLIM FEEDER

Nowe wędki N'Zon Super Slim Feeder oferują doskonałe właściwości rzutowe i najwyższą sprężystość przy jednoczesnej bardzo wąskiej średnicy blanku. Wszystkie modele są wyjątkowo dobrze wyważone! Włókno węglowe HMC+ blanku N'Zon Super Slim pozwala natychmiast się ładować i wprost natychmiast gasić, co umożliwia szczególnie precyzyjne rzucanie. Sekcja rękojeści Armlock płynnie dokuje dolnik do przedramienia, co znacznie poprawia komfort podczas holu ryby. Seria N'Zon Super Slim obejmuje wszystkie rodzaje nowoczesnego łowienia feederem. Znajdziesz tu wędziska dedykowane do lekkich metod oraz do łowienia na matych i dużych dystansach, są również modele do łowienia w silnym nurcie, jak również do łowienia dużych karpi, ta seria zawiera praktycznie każdy model.



HIGH MODULUS CARBON PLUS



PRECISION ROD COMPONENTS

- Kompozytowy blank HMC+® z włókna węglowego
- Rękojeść ArmLock
- Uchwyt z korka / pianki EVA
- Skręcany uchwyt kotowrotka
- Przelotki Seaguide®



### N'ZON SUPER SLIM METHOD FEEDER

WĘDKA METHOD FEEDER | CW -30G | -40G | -60G

Półparaboliczna wędka feederowa do potowu karpi, leszczy i linów.

Blank Super Slim Method Feeder umożliwia delikatne wyrzuty bez możliwości utraty koszyczka. Miękka akcja zmniejsza ryzyko utraty ryby podczas walki, ale jest również wystarczająco mocna, aby precyzyjnie zarzucać podajnikiem w łowisko.

Nr. Art.	Długość m	Długość ft	CW g	Akcja	Skład L. cm	Sekcje	Przelotki	Waga g
11160-270	2.74	9.0	-30	medium fast	142	2+2	14	140
11160-300	3.05	10.0	-40	medium fast	157	2+2	15	155
11160-330	3.35	11.0	-60	medium fast	173	2+2	15	175

### N'ZON SUPER SLIM FEEDER

WĘDKA FEEDER | CW -90G | -120G

Wędki Super Slim Feeder o ciężarze wyrzutu 90g lub 120g są przeznaczone do łowienia na dużych odległościach. Szybki, sztywny blank w pełni ładuje się podczas zarzutu i precyzyjnie dociera z koszyczkami na duże odległości.

Idealnie nadaje się do dużych zbiorników wodnych i jezior, a także rzek i kanałów. Prawdziwie uniwersalne wędki!

Nr. Art.	Długość m	Długość ft	CW g	Akcja	Skład L. cm	Sekcje	Przelotki	Waga g
11162-360	3.66	12.0	-90	medium fast	188	2+2	15	215
11163-360	3.66	12.0	-120	medium fast	128	3+2	15	260
11162-390	3.96	13.0	-120	medium fast	138	3+2	15	265



## N'ZON SUPER SLIM POWER FEEDER

WĘDKA FEEDER | CW -50G | -100G | -150G

Modele Power Feeder to bardzo mocne feedery z dużymi rezerwami mocy. Idealnie nadają się do łowienia na dużych odległościach lub w silnym nurcie. Szybka akcja blanku umożliwia dalekie i celne rzuty. Przelotki zostały dobrane tak, aby pasowały nawet do najgrubszych przyponów strzałowych.

Nr. Art.	Długość m	Długość ft	CW g	Akcja	Skład L. cm	Sekcje	Przelotki	Waga g
11161-300	3.05	10.0	-50	medium fast	157	2+2	15	165
11161-330	3.35	11.0	-100	medium fast	118	3+2	14	210
11163-300	3.00	10.0	-150	medium fast	157	2+2	14	205
11163-330	3.30	11.0	-150	medium fast	117	3+2	14	220
11161-360	3.66	12.0	-150	medium fast	128	3+2	15	260
11161-390	3.96	13.0	-150	medium fast	138	3+2	15	300

NEW

NEW

## N'ZON SUPER SLIM CARP FEEDER

WĘDKA FEEDER | CW -180G | -240G

Modele Carp Feeder z serii N'Zon Super Slim są stworzone do bezkompromisowego użycia podczas łowienia dużych karpia. Z tą mocną wędką można z łatwością walczyć z rybami nawet do 15kg. Oczywiście N'Zon Super Slim Carp nadaje się również do wędkowania na dużych rzekach. Ciężary wyrzutowe do 240g dają możliwość zarzucania dużymi i ciężkimi koszykami na duże odległości.

Nr. Art.	Długość m	Długość ft	CW g	Akcja	Skład L. cm	Sekcje	Przelotki	Waga g
11164-360	3.66	12.0	-180	medium fast	128	3+2	15	255
11164-390	3.96	13.0	-180	medium fast	138	3+2	15	290
11165-360	3.66	12.0	-240	medium fast	128	3+2	15	265
11165-390	3.96	13.0	-240	medium fast	138	3+2	15	305

## N'ZON FEEDER

Serie N'Zon Feeder to szeroki wybór wędzisk do połowu metodą. Znajdują się w niej odpowiednie modele na każdą okazję, do lekkiego łowienia w wodach stojących po ciężki połów z dużymi koszykami w silnym nurcie. Wszystkie wędki z serii cechują się smukłymi, dobrze wyważonymi blankami szybko odzyskującymi stabilność po wyrzucie. Ekskluzywny gryf DAIWA Armlock bardzo wygodnie leży w dłoni zapewniając pełen komfort również pod obciążeniem.



HIGH MODULUS CARBON PLUS

- Kompozytowy blank HMC+® z włókna węglowego
- Połączenie typu put-over
- Rękojeść ArmLock
- 2 węglowe szczytówki typu quiver



### N'ZON MINI METHOD FEEDER

#### WĘDKA METHOD FEEDER | CW -30G | -40G | -50G | -60G

Klasyczne feedery o parabolicznej akcji. Wędki te umożliwiają miękkie, pełne wycucia zarzucanie bez ryzyka utraty zanęty przy wymachu. Nagłe, agresywne zrywy tuż po zacięciu są bardzo skutecznie amortyzowane, co wyraźnie redukuje ryzyko wypięcia się ryby z haka. Idealne na wody stojące.

Nr. Art.	Długość m	CW g	Akcja	Skład L. cm	Sekcje	Przelotki	Waga g
11130-270	2.75	-30	progressive	143	2+2	14	140
11130-300	3.05	-40	progressive	157	2+2	15	165
11130-330	3.35	-50	progressive	172	2+2	16	180
11330-360	3.65	-60	progressive	188	2+2	16	215

### N'ZON LIGHT / MEDIUM FEEDER

#### WĘDKA FEEDER | CW -60G | -80G

Bardzo lekkie, dobrze wyważone wędki o szybkiej akcji i dużej rezerwie mocy. Z łatwością posyłają również lżejsze zestawy na doskonałe odległości. Pod obciążeniem w trakcie holu reaguje półparabolicznym ugięciem. Idealne na wody stojące oraz na lekki nurt.

Nr. Art.	Długość m	CW g	Akcja	Skład L. cm	Sekcje	Przelotki	Waga g
11130-333	3.35	-60	progressive	117	3+2	15	190
11330-364	3.66	-80	progressive	127	3+2	15	235
11330-394	3.96	-80	progressive	138	3+2	15	255





## N'ZON POWER FEEDER

### WĘDKA FEEDER | CW -100G

Mocne, wytrzymałe wędkę feeder przeznaczone na średni nurt lub ekstremalne odległości w wodach stojących. Szybka akcja szczytowa.

Nr. Art.	Długość m	CW g	Akcja	Skład L. cm	Sekcje	Przelotki	Waga g
11331-365	3.66	-100	medium fast	127	3+2	15	245
11131-395	3.96	-100	medium fast	138	3+2	15	270

## N'ZON DISTANCE FEEDER

### WĘDKA FEEDER | CW -120G

Klasyczne wędkę feeder przeznaczone na średni i silny nurt oraz do zarzucania ciężkimi koszykami. Doskonale ładują się przy wyrzucie i posiadają nadzwyczajne rezerwy mocy. Szybkie, mocne blanki pozwalają celnie zarzucać ciężkimi zestawami. Nieco większe przelotki na szczytówkach pozwalają na stosowanie przyponów strzałowych.

Nr. Art.	Długość m	CW g	Akcja	Skład L. cm	Sekcje	Przelotki	Waga g
11332-360	3.66	-120	medium fast	127	3+2	14	265
11332-390	3.96	-120	medium fast	138	3+2	14	290

## N'ZON XL DISTANCE FEEDER

### WĘDKA FEEDER | CW -150G

Bardzo mocne wędkę feederowe przeznaczone do łowienia ciężkimi koszykami w silnym nurcie. Wędkę N'Zon XL Distance feeder pozwalają na wygodny wyrzut ciężkiego zestawu na dalekie odległości. Dzięki wsparciu bardzo mocnego blanku ciężkie kosze zanętowe mogą być zarzucane z wyjątkową precyzją. Wędkę te mają nieco większe przelotki na drgających szczytówkach, co pozwala na stosowanie przyponów strzałowych.

Nr. Art.	Długość m	CW g	Akcja	Skład L. cm	Sekcje	Przelotki	Waga g
11332-300	3.00	-150	medium fast	157	2+2	13	225
11332-330	3.30	-150	medium fast	117	3+2	14	245
11332-366	3.66	-150	medium fast	127	3+2	14	280
11332-396	3.96	-150	medium fast	138	3+2	14	295

NEW

NEW



- Kompozytowy blank HMC+® z włókna węglowego
- Rękojeść ArmLock
- Wysokiej jakości rękojeść z EVA
- Skręcany uchwyt kołowrotka
- Przelotki Titanium Oxide



HIGH MODULUS CARBON PLUS

## N'ZON PBR FEEDING

### WĘDKA FEEDER | 60M | 90M

Dzięki dwóm specjalistycznym wędziskom N'Zon Prebait-Feeding DAIWA oferuje niesamowite wędki umożliwiające szybkie zanęcenie miejsca wędkowania.

Aby uzyskać skuteczne żerowanie przy dużym zagęszczeniu ryb, często ważne jest, aby już na początku szybko dostarczyć na miejsce duże ilości przynęty i zanęty. Wędki N'Zon Feeding z wytrzymałymi blankami z włókna węglowego HMC+ pozwalają na użycie bardzo dużych koszyczków zanętowych lub raket zanętowych w celu precyzyjnego umieszczenia zanęty i innych rodzajów przynęt. Zastosowanie raket zanętowych pozwala na użycie dużej ilości ziaren kukurydzy, które zwykle trudne są do podania w konwencjonalnych koszyczkach.

Konstrukcja blanku i użyte komponenty zostały wybrane tak, aby wytrzymać maksymalne obciążenie. Obydwa wędziska mogą być używane ze wszystkimi popularnymi rozmiarami raket zanętowych. Dostępny w dwóch wersjach – 3.66m dla dystansów do 60m i 3.96m dla dystansów do 90m.

Nr. Art.	Długość m	Długość ft	Akcja	Skład L. cm	Sekcje	Przelotki	Waga g
11166-360	3.66	12.0	fast	127	3	9	241
11166-390	3.96	13.0	fast	138	3	9	342



11166-360



11333-330



- Kompozytowy blank HMC+® z włókna węglowego
- Rękojeść ArmLock
- Uchwyt z korka / pianki EVA
- Skręcany uchwyt kołowrotka
- Przelotki Titanium Oxide
- 2 węglowe szczytówki typu quiver

**HMC+**  
HIGH MODULUS CARBON PLUS

## N'ZON EXTENSION FEEDER

WĘDKA FEEDER | CW -40G | -50G | -80G | -120G

Wędki feederowe N'Zon Extension są wyposażone w teleskopowy dolnik, dzięki czemu można je łatwo i wygodnie transportować i nie zajmują wiele miejsca. Blank z włókna węglowego HMC+ jest bardzo lekki i dobrze wyważony. Dzięki sekcji uchwytu Armlock gwarantowana jest absolutna kontrola podczas walki – dolnik wędki płynnie i równomiernie dociska się do przedramienia dzięki swojej szerokiej, spłaszczonej części środkowej. W asortymencie znajdują się dedykowane lekkim stylom wędkowania, jak również dołowienia na duże odległości na głębokich wodach.

Dostarczane w komplecie dwie szczytówki z włókna węglowego niezawodnie wykrywają każde branie.

Nr. Art.	Długość m	Długość ft	CW g	Akcja	Skład L. cm	Sekcje	Przelotki	Waga g
11333-300	3.05	10.0	-40	medium fast	140	2+2	15	175
11333-330	3.35	11.0	-50	medium fast	150	2+2	16	195
11333-360	3.65	12.0	-80	medium fast	165	2+2	15	255
11333-390	3.96	13.0	-120	medium fast	178	2+2	15	315



11334-390

- Kompozytowy blank HMC+® z włókna węglowego
- Rękojeść ArmLock
- Uchwyt kołowrotka DPS
- Aluminiowe oxydowane przelotki



HIGH MODULUS CARBON PLUS

## N'ZON TELE FEEDER

NEW

WĘDKA FEEDER TELESKOPOWA | CW -60 | -90 | -120 | -150

Dzięki wędziskom N'Zon Tele Feeder, DAIWA oferuje teraz również teleskopowe wędziska feederowe w popularnej serii produktów N'Zon, które można transportować w sposób oszczędzający miejsce. Cienkie, wysokiej jakości blanki z włókna węglowego HMC+ zachwycają bardzo lekką wagą, doskonałym wyważeniem i wyjątkowo dobrą akcją. Pomimo wielu sekcji, wędziska reagują niezwykle szybko i oferują wystarczającą moc w dolniku, aby poradzić sobie nawet z największymi rybami. Przelotki mocowane omotką, przykręcany uchwyt kołowrotka DPS i ergonomicznie ukształtowana rękojeść wykonana z korka i pianki EVA zapewniają wysokiej jakości wygląd. Seria wędzisk N'Zon Tele Feeder oferuje modele do prawie wszystkich typowych metod potowu feederowego – progresywna wędka o ciężarze wyrzutu 60g jest specjalnie zaprojektowana do potowu metodą. DAIWA oferuje wędki o ciężarze wyrzutu do 90g lub 120g do lekkiego i średnio ciężkiego wędkowania na bliższych odległościach oraz model do dalekich rzutów do stawów, jezior i kanałów. Do ciężkiego potowu w silnych prądach lub z dużymi, ciężkimi koszyczkami, wędka o ciężarze rzutowym 150g i powiększonych przelotkach na szczytówce jest właściwym wyborem. Wędki N'Zon Tele Feeder są dostarczane z dwoma drgającymi szczytówkami.

Nr. Art.	Długość m	CW g	Akcja	Skład L. cm	Sekcje	Przelotki	Waga g
11334-300	3.00	60	medium fast	73	6+2	12	160
11334-330	3.30	90	medium fast	73	6+2	12	205
11334-360	3.60	120	medium fast	84	6+2	12	240
11334-390	3.90	150	medium fast	86	7+2	13	300



11334-300

### CQ DRGAJĄCE SZCZYTÓWKI DO N'ZON FEEDER

Nr. Art.	Dopasowany do wędek Art.-No.	Dopasowany do wędek CW g	Materiał	Kolor	Typ	TC oz
11333-030	11160-270, 11160-300, 11160-330, 11161-300, 11130-333, 11130-300, 11130-330, 11333-300, 11333-330, 11334-300, 11130-270, 11330-360	-40/-50	pełne włókno węglowe	lwieciocy w nocy	MHQ	3.00
11135-020	11160-270, 11160-300, 11160-330, 11161-300, 11130-333, 11130-300, 11130-330, 11333-300, 11333-330, 11334-300, 11130-270, 11330-360	-40/-50/-60	pełne włókno węglowe	red	MQ	2.00
11135-015	11160-270, 11160-300, 11160-330, 11161-300, 11130-333, 11130-300, 11130-330, 11333-300, 11333-330, 11334-300, 11130-270, 11330-360	-40/-50/-60	pełne włókno węglowe	fluo yellow	MLQ	1.50
11135-010	11160-270, 11160-300, 11160-330, 11161-300, 11130-333, 11130-300, 11130-330, 11333-300, 11333-330, 11334-300, 11130-270, 11330-360	-40/-50/-60	pełne włókno węglowe	fluo orange	LQ	1.00
11135-075	11160-270, 11160-300, 11160-330, 11161-300, 11130-333, 11130-300, 11130-330, 11333-300, 11333-330, 11334-300, 11130-270, 11330-360	-40/-50/-60	pełne włókno węglowe	white	ULQ	0.75

### CT DRGAJĄCE SZCZYTÓWKI DO N'ZON FEEDER

Nr. Art.	Dopasowany do wędek Art.-No.	Dopasowany do wędek CW g	Materiał	Kolor	Typ	TC oz
11138-050	11161-330, 11161-360, 11161-390, 11162-360, 11162-390, 11163-360, 11164-360, 11164-390, 11165-360, 11165-390, 11330-364, 11331-365, 11332-360, 11332-366, 11330-394, 11131-395, 11332-390, 11332-396, 11333-360, 11333-390, 11170-330, 11171-360, 11172-360, 11173-360, 11171-390, 11172-390, 11173-390, 11172-420, 11173-420, 11334-330, 11334-360, 11334-390, 11332-300, 11332-330, 11163-300, 11163-330, 11185-390	-80/-90/-100/-120/-150/-180	pełne włókno włgłowe	fluo orange	XHQ	5.00
11138-040	11161-330, 11161-360, 11161-390, 11162-360, 11162-390, 11163-360, 11164-360, 11164-390, 11165-360, 11165-390, 11330-364, 11331-365, 11332-360, 11332-366, 11330-394, 11131-395, 11332-390, 11332-396, 11333-360, 11333-390, 11170-330, 11171-360, 11172-360, 11173-360, 11171-390, 11172-390, 11173-390, 11172-420, 11173-420, 11334-330, 11334-360, 11334-390, 11332-300, 11332-330, 11163-300, 11163-330, 11185-390	-80/-90/-100/-120/-150/-180	pełne włókno włgłowe	green	HQ	4.00
11138-030	11161-330, 11161-360, 11161-390, 11162-360, 11162-390, 11163-360, 11164-360, 11164-390, 11165-360, 11165-390, 11330-364, 11331-365, 11332-360, 11332-366, 11330-394, 11131-395, 11332-390, 11332-396, 11333-360, 11333-390, 11170-330, 11171-360, 11172-360, 11173-360, 11171-390, 11172-390, 11173-390, 11172-420, 11173-420, 11334-330, 11334-360, 11334-390, 11332-300, 11332-330, 11163-300, 11163-330, 11185-390	-80/-90/-100/-120/-150/-180	pełne włókno włgłowe	lwieciocy w nocy	MHQ	3.00
11138-020	11161-330, 11161-360, 11161-390, 11162-360, 11162-390, 11163-360, 11164-360, 11164-390, 11165-360, 11165-390, 11330-364, 11331-365, 11332-360, 11332-366, 11330-394, 11131-395, 11332-390, 11332-396, 11333-360, 11333-390, 11170-330, 11171-360, 11172-360, 11173-360, 11171-390, 11172-390, 11173-390, 11172-420, 11173-420, 11334-330, 11334-360, 11334-390, 11332-300, 11332-330, 11163-300, 11163-330, 11185-390	-80/-90/-100/-120/-150/-180	pełne włókno włgłowe	red	MQ	2.00
11138-015	11161-330, 11161-360, 11161-390, 11162-360, 11162-390, 11163-360, 11164-360, 11164-390, 11165-360, 11165-390, 11330-364, 11331-365, 11332-360, 11332-366, 11330-394, 11131-395, 11332-390, 11332-396, 11333-360, 11333-390, 11170-330, 11171-360, 11172-360, 11173-360, 11171-390, 11172-390, 11173-390, 11172-420, 11173-420, 11334-330, 11334-360, 11334-390, 11332-300, 11332-330, 11163-300, 11163-330, 11185-390	-80/-90/-100/-120/-150/-180	pełne włókno włgłowe	fluo yellow	MLQ	1.50
11138-010	11161-330, 11161-360, 11161-390, 11162-360, 11162-390, 11163-360, 11164-360, 11164-390, 11165-360, 11165-390, 11330-364, 11331-365, 11332-360, 11332-366, 11330-394, 11131-395, 11332-390, 11332-396, 11333-360, 11333-390, 11170-330, 11171-360, 11172-360, 11173-360, 11171-390, 11172-390, 11173-390, 11172-420, 11173-420, 11334-330, 11334-360, 11334-390, 11332-300, 11332-330, 11163-300, 11163-330, 11185-390	-80/-90/-100/-120/-150/-180	pełne włókno włgłowe	white	LQ	1.00

## KRĘTLIKI I KORALIKI N'ZON



### N'ZON FEEDER BEAD / SAFETY SNAP

KRĘTLIK Z AGRAFKĄ I KORALIKIEM DO METODY FEEDER

Może być założona bezpośrednio na żytkę główną lub poprzez pętlę. Umożliwia szybką wymianę koszyka zanętowego.

Nr. Art.	Ilość pc.
13310-010	6



### N'ZON DOUBLE SWIVEL

PODWÓJNY KRĘTLIK DO METODY FEEDER

Podwójny krętlik eliminuje skręcanie się żytki w trakcie zwijania zestawu. Matowa powierzchnia sprawia, że pod wodą wygląda niepozornie i nie płoszy ryb.

Nr. Art.	Wielkość krętlika	Ilość pc.
13313-008	8	6
13313-010	10	6
13313-012	12	6



### KRĘTLIK Z SZYBKOZŁĄCZKĄ N'ZON QUICK-CHANGE SWIVEL

SZYBKOZŁĄCZKA Z KRĘTLIKIEM

Szybkozłączka z krętlikiem do błyskawicznej zmiany zestawu. Zbędne są dodatkowe węzły. Idealna, gdy ze względu na warunki zewnętrzne zestaw musi być zmieniany często.

Nr. Art.	Wielkość krętlika	Ilość pc.
13316-010	10	10
13316-012	12	10
13316-014	14	10



### N'ZON SWIVEL

KRĘTLIK DO FEEDERA

Klasyczny krętlik feederowy. Dzięki matowej powierzchni mniej płoszą ryby.

Nr. Art.	Wielkość krętlika	Ilość pc.
13312-008	8	10
13312-010	10	10
13312-012	12	10



### N'ZON SWIVEL / SNAP

KRĘTLIK Z AGRAFKĄ DO FEEDERA

Wysokiej jakości feederowy krętlik zagrafką.

Nr. Art.	Wielkość krętlika	Ilość pc.
13314-008	8	10
13314-010	10	10
13314-012	12	10



### N'ZON SWIVEL & STOP BEAD

STOPER DO METODY | Z KRĘTLIKIEM

Stworzone do nowoczesnego połowu metodą feeder. Stopery w formie koralików ze zintegrowanym krętlikiem.

Nr. Art.	Wielkość	Ilość pc.
13317-010	M	10
13317-008	L	10

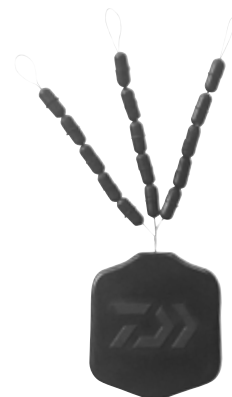

### N'ZON FEEDER STOPS

STOPER GUMOWY

Wysokiej jakości gumowe stopery w trzech rozmiarach.

Nr. Art.	Wielkość	Ilość pc.
13310-114	S	15
13310-110	M	15
13310-108	L	15



### N'ZON DOUBLE SWIVEL / SNAP

PODWÓJNY KRĘTLIK Z AGRAFKĄ DO METODY FEEDER

Specjalny podwójny krętlik zagrafką. Podwójny krętlik skutecznie eliminuje zjawisko skręcania się żytki.

Nr. Art.	Wielkość krętlika	Ilość pc.
13315-008	8	8
13315-010	10	8
13315-012	12	8



### N'ZON QUICK-CHANGE BEAD

KORALIK DO METODY

Szybkozłączka do metody do szybkiej wymiany przyponu.

Nr. Art.	Ilość pc.
13318-001	8

## KOSZYCZKI & CIĘŻARKI N'ZON



### N'ZON OPEN END FEEDER

PODAJNIK OTWARTY |  
NA WODY STOJĄCE

Klasyczny, okrągły koszyk zanętowy z tworzywa sztucznego. Podczas zwiwania bardzo szybko podnosi się ku powierzchni. Idealne rozwiązanie do połowu w silnie zarośniętych wodach stojących. Dodatkowo Open End Feeder wolniej uwalnia zanętę, niż koszyki druciane.

Nr. Art.	Wielkość podajnika	Waga g	Ilość pc.
13350-030	S	30.0	1
13351-020	M	20.0	1
13351-030	M	30.0	1
13351-040	M	40.0	1
13351-050	M	50.0	1
13352-030	L	30.0	1
13352-040	L	40.0	1
13352-050	L	50.0	1
13352-060	L	60.0	1
13352-080	L	80.0	1

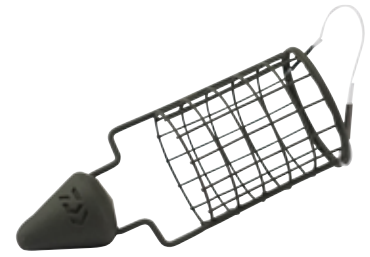

### N'ZON DISTANCE CAGE FEEDER

PODAJNIK DO DALEKICH DYSTANSÓW |  
NA WODY STOJĄCE

Koszyk zanętowy do dalekiego zarzucania. Idealny do połowu z dużego dystansu. Dzięki matowej powierzchni nie płoszą ryb. Idealne na wody stojące.

Nr. Art.	Wielkość podajnika	Waga g	Ilość pc.
13331-020	M	20.0	1
13331-030	M	30.0	1
13331-040	M	40.0	1
13331-050	M	50.0	1
13331-060	M	60.0	1
13332-020	L	20.0	1
13332-030	L	30.0	1
13332-040	L	40.0	1
13332-050	L	50.0	1
13332-060	L	60.0	1



### N'ZON CAGE FEEDER

PODAJNIK OTWARTY

Klasyczny, okrągły koszyk zanętowy - dostępny w 3 rozmiarach. Umieszczenie otowiu sprawia, że w powietrzu zachowuje się stabilnie i pozwala na bardzo precyzyjne rzuty. Matowa powierzchnia nie spłoszy nawet bardzo płochliwych ryb.

Nr. Art.	Wielkość podajnika	Waga g	Ilość pc.
13321-020	M	20.0	1
13321-030	M	30.0	1
13321-040	M	40.0	1
13323-030	L	30.0	1
13323-040	L	40.0	1
13323-050	L	50.0	1
13323-060	L	60.0	1
13323-080	L	80.0	1
13324-030	XL	30.0	1
13324-040	XL	40.0	1
13324-050	XL	50.0	1
13324-060	XL	60.0	1
13324-080	XL	80.0	1



### N'ZON TUNNEL CAGE FEEDER

PODAJNIK OTWARTY |  
NA WODY STOJĄCE I WOLNO PŁYNĄCE

Bardzo uniwersalny i efektywny koszyk zanętowy sprawdza się w wodach stojących oraz płynących. Duża pojemność. Tunelowa forma sprzyja łatwemu rozchodzeniu się zanęty, a koszyk nie daje się łatwo zepchnąć przez nurt. Matowa powierzchnia nie wywołuje podejrzliwości u ryb.

Nr. Art.	Wielkość podajnika	Waga g	Ilość pc.
13335-040	M	40.0	1
13335-050	M	50.0	1
13335-060	M	60.0	1
13335-080	L	80.0	1
13335-100	L	100.0	1
13335-120	L	120.0	1



### N'ZON SQUARE CAGE FEEDER

PODAJNIK OTWARTY |  
NA WODY PŁYNĄCE

Klasyczny, kanciasty koszyk zanętowy do połowu w nurcie. Również w szybciej płynącej wodzie dobrze ukladą się na dnie i nie daje się łatwo zepchnąć. Matowa powierzchnia nie wywołuje podejrzliwości u płochliwych ryb.

Nr. Art.	Wielkość podajnika	Waga g	Ilość pc.
13340-020	S	20.0	1
13340-030	S	30.0	1
13340-040	M	40.0	1
13340-050	M	50.0	1
13340-060	M	60.0	1
13340-080	L	80.0	1
13340-100	L	100.0	1
13340-120	L	120.0	1

## N'ZON DUAL FEEDER ROD REST

### PODPÓRKA DO FEEDER

Specjalna podpórka do łowienia metodą feeder.

Podpórka ma dwie części – w górnej można łatwo odłożyć i podnieść wędkę – w dolnej części uchwyt jest zabezpieczony na podpórcie i nie można go przypadkowo wyciągnąć. Idealny do łowienia metodą feeder oraz do łowienia karpia na wodach komercyjnych, gdy trzeba liczyć się z szybkimi braniami i zaskakującymi sytuacjami. Z gwintem typu angielskiego.



Nr. Art.	Kolor	Wielkość cm	Wysokość cm	Waga g	Ilość pc.
13406-000	black/red	78x56	1,00	29	1



## N'ZON EVA FEEDER REST

### PODPÓRKA DO FEEDER | PROSTA

Nr. Art.	Długość cm	Ilość pc.
13309-300	30	1
13309-305	50	1

## N'ZON EVA FEEDER REST

### PODPÓRKA DO FEEDER | WYGIĘTA

Nr. Art.	Długość cm	Ilość pc.
13309-310	50	1

## N'ZON WEIGHT CHANGE FEEDERS

Podajnik hybrydowy – dostępny w 3 rozmiarach i wielu różnych ciężarach. Dzięki specjalnemu, dodatkowo dostępnemu zestawowi ciężarków, ciężar można zwiększyć bez konieczności budowy nowego zestawu. Specjalna konstrukcja i kształt zapewniają optymalne trzymanie zanęty podczas zarzutu i podczas opadania. Dzięki konstrukcji liniowej ECS (Easy Change System) koszyczki te można szybko wymieniać bez konieczności zakładania nowego zestawu. Z kamuflażową, miękką w dotyku powierzchnią. Konstrukcja bezołowiowa.

## N'ZON WEIGHT CHANGE FEEDER

### PODAJNIK OTWARTY



Nr. Art.	Rozmiar ołowiu	Waga g	Ilość pc.
13345-720	S	20.0	1
13345-730	S	30.0	1
13345-825	M	25.0	1
13345-835	M	35.0	1
13345-845	M	45.0	1
13345-935	L	35.0	1
13345-950	L	50.0	1
13345-965	L	65.0	1

## N'ZON WEIGHT CHANGE

Nr. Art.	Rozmiar ołowiu	Obciążenia g	Ilość/Set pc.
13345-995	S	5.0+10.0	1+1



## N'ZON X8 BRAID

### PLECIONKA | STEEL GREY

Wysokiej jakości 8-splotowa plecionka do łowienia metodą Feeder. Dzięki gładkiej powierzchni plecionka niemal bezgłośnie przechodzi przez przelotki i zapewnia osiąganie dalekich odległości rzutów. Japońskie włókno IZANAS PE dba o wysoką odporność na ścieranie i dużą wytrzymałość liniową. Idealna do łowienia na dużych odległościach.

- Włókna IZANAS® PE
- Plecionka 8-splotowa o okrągłym przekroju
- Duża wytrzymałość na węzle
- Duża wytrzymałość na ścieranie
- Brak rozciągliwości
- Wykonano w Japonii



Nr. Art.	Kolor	Pojemność m	Ø mm	Wytrzymałość kg	Wytrzymałość lb
12410-108	steel grey	150	0.08	5.00	11.0
12410-110	steel grey	150	0.10	7.00	15.0
12410-112	steel grey	150	0.12	8.50	19.0

Nr. Art.	Kolor	Pojemność m	Ø mm	Wytrzymałość kg	Wytrzymałość lb
12410-308	steel grey	300	0.08	5.00	11.0
12410-310	steel grey	300	0.10	7.00	15.0
12410-312	steel grey	300	0.12	8.50	19.0

## N'ZON SINKING FEEDER MONO

### ŻYŁKA DO METODY FEEDER | TONAĆA | MATOWY BRĄZ



- 150m kolorowy marker
- Tonący
- Ograniczone refleksy pod wodą
- Duża elastyczność

Najwyższej jakości tonąca i bardzo elastyczna żyłka do łowienia feederem. Matowa powierzchnia N'Zon Feeder Mono zapobiega podwodnym refleksom płoszącym ryby.

Na szpulach o pojemności 300m znajduje się znacznik przy długości 150m – idealne rozwiązanie do nawinięcia 2 kotłowrotków z dokładnie 150m żyłki każdy.

Nr. Art.	Kolor	Pojemność m	Ø mm	Wytrzymałość kg	Wytrzymałość lb
12405-016	matt brown	300	0.16	1.69	4.0
12405-018	matt brown	300	0.18	2.35	5.0
12405-020	matt brown	300	0.20	3.08	6.0
12405-023	matt brown	300	0.23	3.92	8.0
12405-026	matt brown	300	0.26	4.99	10.0
12405-028	matt brown	300	0.28	5.72	12.0
12405-030	matt brown	300	0.30	6.39	14.0

## N'ZON TAPERED SHOCK LEADER

### PRZYPON STRZAŁOWY | KONICZNY | SZARY PRZEZROCZYSTY



- Koniczna konstrukcja
- Wykonano w Japonii

Ten przypon strzałowy do połowy feederem oferuje ogromne korzyści, szczególnie przy łowieniu na dalekich odległościach. To również idealne rozwiązanie gdy w towisku mamy duże ilości ostrych małży lub kamieni.

Długość przyponu: 10m – 7m równoległe i 3m koniczne.  
Zawartość: 5 przyponów

Nr. Art.	Kolor	Wersja
12405-125	grey transparent	0.18-0.25mm 5x10m
12405-130	grey transparent	0.22-0.30mm 5x10m
12405-135	grey transparent	0.26-0.35mm 5x10m

## N'ZON METHOD FEEDER

### SPECJALISTYCZNY MODEL WĘDKI FEEDER

Koszyczki premium przeznaczone do metody pokryte powierzchnią Easy-Grip w kolorze camo. Dostępne w trzech rozmiarach.

Te popularne i łatwe do napętniania koszyczki do metody zostały opracowane wspólnie z naszymi najlepszymi konsultantami z Wielkiej Brytanii.

Posiadają aerodynamiczną konstrukcję Weight-Forward umożliwiającą osiągnięcie dalekich i celnych rzutów. Wyposażone są w system wygodnej wymiany, eliminując w ten sposób potrzebę konstrukcji od nowa całego zestawu.

Koszyczki do metody wykonane są z bezotłowiowego materiału.

Nr. Art.	Wielkość podajnika	Waga g	Ilość pc.
13345-020	S	20.0	1
13345-030	S	30.0	1
13345-125	M	25.0	1
13345-135	M	35.0	1
13345-145	M	45.0	1
13345-235	L	35.0	1
13345-250	L	50.0	1
13345-265	L	65.0	1



S



M



L

## N'ZON METHOD MOULD

### SILIKONOWA FORMA DO PODAJNIKÓW N'ZON METHOD FEEDER

Idealnie dopasowane do koszyczków do metody silikonowe formy, które posiadają wyjątkowo miękką tylną część ułatwiającą wyjmowanie napętnionego już peletem lub zanętą koszyczka.

Dostępne w 3 rozmiarach: S, M, L

Nr. Art.	Wielkość podajnika	Wielkość	Ilość pc.
13345-000	S	do podajników rozm. S	1
13345-100	M	do podajników rozm. M	1
13345-200	L	do podajników rozm. L	1



S



M



L

## N'ZON SYSTEM 36 FEEDER CHAIR

### KRZESŁO DO FEEDER | Z WYSOKIM OPARCIEM

Ekskluzywny, skonstruowany specjalnie z myślą o połowie feederowym fotel N'Zon Feeder. Wszystkie nogi wyposażone w stabilne stopki i możliwość regulacji długości dla perfekcyjnego ustawienia również na nierównym podłożu. Ekstra wysokie plecy umożliwiają dostosowanie oparcia do indywidualnej postawy. Z przodu dwa mocowania na różnego typu podpórki o średnicy 36mm. Oba elementy o regulowanej długości. Pokrętko można przesunąć o 180 stopni, aby nie przeszkadzało w ruchach. Wieńczącą zaślepkę można zdjąć i w znajdujący się pod nią angielski gwint wkręcić np. dodatkową feederową podpórkę.

Materiał: Pokrywa poliester



Nr. Art.	Wielkość cm	Waga kg
13432-500	55x55x70	6.4



## N'ZON UMBRELLA

PARASOL WĘDKARSKI | OKRĄGŁY | ROZPIĘTOŚĆ 250CM

Wysokiej jakości parasol z podwójnymi szwami i taśmą uszczelniającą. Średnica czaszy: 250cm

Materiał: Pokrowiec na parasol poliester

Nr. Art.	Model	Wielkość cm	Waga kg
13432-250	NZB125	250	2.5



## N'ZON UMBRELLA

PARASOL WĘDKARSKI | KWADRATOWA | ROZPIĘTOŚĆ 250CM

Wysokiej jakości parasol z podwójnymi szwami i taśmą uszczelniającą. Średnica czaszy: 250cm

Materiał: Pokrowiec na parasol poliester

Nr. Art.	Model	Wielkość cm	Waga kg
13432-260	NZSB125	250	2.3

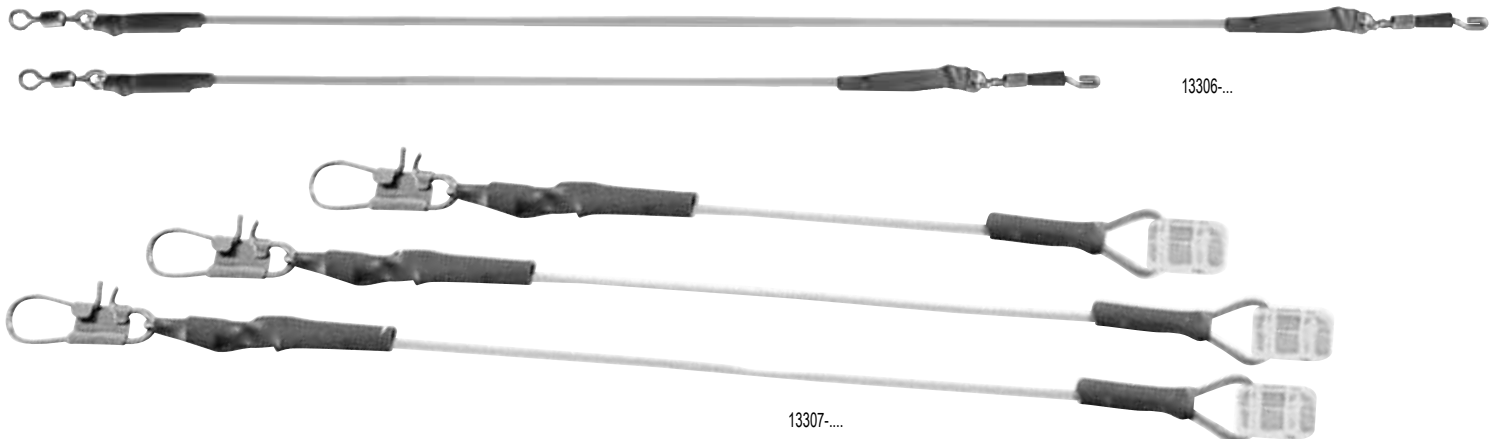

## N'ZON POWER GUM FEEDER LINK

FEEDER LINK Z AMORTYZATORA

Gotowy „system” zbudowany na feeder gumie uzbrojony w krętlik oraz szybkozłączkę, idealne zastosowanie w zastępstwie skrętki, zmniejsza gubienie ryb podczas holu.

Nr. Art.	Długość cm	Ø mm	Wytrzymałość kg	Ilość pc.
13306-110	10.0	0.8	6.0	3
13306-115	15.0	0.8	6.0	3

## N'ZON SLIDING FEEDER LINK

FEEDER LINK Z ŻYŁKI MONOFIL | Z PRZESUWNYM KORALIKIEM

Praktyczny boczny trok do zestawu feederowego. Na żyłce 0.60mm i z oryginalnym koralikiem N'Zon.

Nr. Art.	Długość cm	Ilość pc.
13307-004	4.0	3
13307-006	6.0	3
13307-008	8.0	3



### N'ZON PELLET BAND EXTENDER

ROZWIERACZ OPASKI NA PRZYŃĘTĘ

Rozwieracz do gumek, ułatwia zbrojenie przynęt.

Nr. Art.
13319-004



### N'ZON BAIT DRILL

WIERTŁO DO PRZYŃĘT

Wiertło do pelletu i mini kulek proteinowych. Pływające w razie upuszczenia do wody.

Nr. Art.
13319-001



### N'ZON BAIT NEEDLE

IGŁA DO PRZYŃĘT

Igła do pelletu i mini kulek proteinowych. Pływająca w razie upuszczenia do wody.

Nr. Art.
13319-002



### N'ZON QUICK STOP NEEDLE

IGŁA ZATRZYMUJĄCA PRZYŃĘTĘ

Pływająca nie przepadnie pod powierzchnią w razie upuszczenia do wody.

Nr. Art.
13319-003



### N'ZON LOOP TYER

NARZĘDZIE POMOCNE PRZY WIĄZANIU PĘTELEK I WĘZŁÓW

Prosty i praktyczny przyrząd do wiązania równych pętelek istotnych w perfekcyjnym przygotowaniu zestawów. Seria akcesorii pływających.

Nr. Art.
13319-005



### N'ZON DISGORGER

SZCZYPCE WĘDKARSKIE | DWUSTRONNE

Niezbędny do szybkiego i bezpiecznego usunięcia haka.

Nr. Art.
13319-000



### N'ZON POWER GUM

AMORTYZATOR | SZPUŁA 10M

Najwyższej jakości feeder guma, o szerokim spektrum zastosowania przy budowie zestawów feederowych.

Nr. Art.	Długość m	Ø mm	Wytrzymałość kg	Ilość pc.
13306-006	10.0	0.60	4.0	1
13306-008	10.0	0.80	6.0	1
13306-001	10.0	1.00	8.0	1

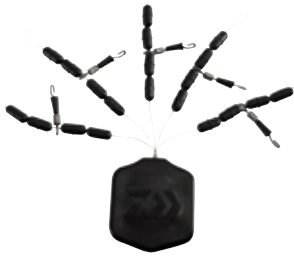

## N'ZON HELI FEEDER RIG

GUMOWY STOPER DO ZESTAWU TYPU HELIKOPTER

System szybkozłaczki plus stopery gumowe. Idealne zastosowanie w federze przy budowie zestawów helikopterowych.

Nr. Art.	Wielkość	Ilość pc.
13308-000	S	5
13308-001	M	5
13308-002	L	5



## N'ZON BAYONET PIN

METALOWE SZPILKI DO KULEK

Do zestawów wtosowych z małymi kulkami i soft pelletem.

Nr. Art.	Długość mm	Ilość pc.
13308-307	7	20
13308-311	11	20



## N'ZON SPEED STOPS

STOPERY DO PRZYŃĘT

Nr. Art.	Ilość pc.
13308-100	40



## N'ZON DISTANCE STICKS

Wysokiej jakości aluminiowe kije pomiarowe do wędkowania metodą Feeder. W komplecie znajdują się 2 kije, linka o długości 5m oraz drążek w kształcie litery T, który można włożyć w kije, aby ułatwić sobie wbicie się w twarde podłoże. Kije posiadają na swojej powierzchni rowki zapobiegające zsuwaniu się plecionek.

Materiał: Torba transportowa poliester

Nr. Art.	Waga g	Ilość pc.
13420-800	775	2



## N'ZON SILICONE PELLET BAND

MOCOWANIE PELLETU

Wysokiej jakości, rozciągliwe lateksowe opaski na pellet.

Nr. Art.	Wielkość	Ø mm	Ilość pc.
13308-202	S	2	100
13308-203	M	3	100



## N'ZON EVA RIG FOAM SPOOLS

ZESTAW SZPUL NA PRZYŃONY

6 szpułek na gotowe zestawy. Na boku miejsce na krótki opis.

Nr. Art.	Ilość pc.
13309-001	6



## N'ZON NEOPRENE ROD BAND SET

ZESTAW OPASEK NA WĘDKĘ

Neoprenowe opaski na wędkę idealne do spinania feederów i matchówek.

Materiał: 90% neopren, 10% nylon

Nr. Art.	Ilość/Set pc.
13432-000	2

## N'ZON LANDING NET HEAD



### N'ZON FAST FLOW LANDING NET HEAD

#### KOSZ PODBIERAKA | Z WODOODPORNĄ SIATKĄ

Ten kosz nadaje się idealnie do stosowania w nurcie. Nieco większe oczka łatwiej przesuwiają się w wodzie, gdyż stawiają w niej mniejszy opór, co znacząco ułatwia ładowanie ryb. Materiał właściwie nie przyjmuje wody.

Materiał: Siatka poliester

Nr. Art.	Wielkość cm
13410-055	55x45



### N'ZON NANO MESH LANDING NET HEAD

#### KOSZ PODBIERAKA | Z WODOODPORNĄ SIATKĄ

Klasyczny uniwersalny kosz do podbieraka. Nano siatka nie przyjmuje wody i może zostać łatwo osuszona poprzez zwykłe potrząśnięcie. Kosz jest bardzo lekki i wytrzymały. Wielkość pozwala na podbieranie nawet kapitalnych okazów!

Materiał: Siatka poliester

Nr. Art.	Wielkość cm
13415-055	55x45



### N'ZON PELLET LANDING NET HEAD

#### KOSZ PODBIERAKA | Z SIATKĄ O MAŁYCH OCZKACH

Kosz do podbieraka z bardzo małymi oczkami zmniejszającymi ryzyko zaczepienia się w nich elementów zestawu jak np pellet i hak. Kosz jest ekstremalnie lekki i wytrzymały!

Materiał: Siatka poliester

Nr. Art.	Wielkość cm
13420-050	50x40

## N'ZON KEEP NET

NEW

### SIATKA DO PRZECHOWYWANIA RYB

Zaprojektowana z siatki o wysokiej wytrzymałości i wzmocnieniami ochronnymi wokół każdego żebra siatki. Power Mesh 350 została zaprojektowana specjalnie do rzek, dużych kanałów i dzikich wód, gdzie istnieje prawdopodobieństwo kontaktu z nierównym podłożem. Dodatkowo wyposażona jest w bezpieczną blokadę kąta ustawienia oraz uchwyty do wyciągania i pierścienie do mocowania na podstawie siatki.

Materiał:  
Siatka poliester



## N'ZON KEEP NET

NEW

### SIATKA DO PRZECHOWYWANIA RYB

Siatka N'Zon Soft Mesh doskonale nadaje się do połowów na wodach komercyjnych i na mniejszych wodach, gdzie wymagana jest większa liczba siatek. Posiada bezpieczną blokadę kątową, uchwyty do wyciągania i mocne pierścienie w dolnej części.

Materiał: Siatka poliester



Nr. Art.	Długość cm
13440-350	350

Nr. Art.	Długość cm
13441-300	300



## N'ZON SQUARE MESH LANDING NET

**NEW**

### KOSZ PODBIERAKA

Tam, gdzie potrzebna jest duża szybkość podbierania lub wymagany jest szybki ruch w wodzie, kwadratowe oczka o średnicy 6mm zmniejszają opór. Ten miękki i „przyjazny dla ryb” materiał jest również szybkoschnący.

Materiał: Siatka poliester

Nr. Art.	Wielkość cm
13460-045	45x35
13460-055	55x45

## N'ZON RUBBER MESH LANDING NET

**NEW**

### KOSZ PODBIERAKA

Pokryta gumą siatka tego podbieraka jest bardzo przyjazna dla ryb, szybkoschnąca, a jednocześnie trwała. Jest odporna na zaczepianie się haczyków. Idealna na większe ryby, takie jak karpie i leszcze. Posiada sztywną, lekką aluminiową ramę.

Materiał: Siatka poliester

Nr. Art.	Wielkość cm
13470-045	45x35
13470-050	50x40
13470-060	60x50



## N'ZON SOFT & FINE MESH LANDING NET

**NEW**

### KOSZ PODBIERAKA

Miękka, drobna siatka została zaprojektowana z myślą o stosowaniu w szczególności z zestawami z włosem. Siatka jest delikatna, idealna gdy używamy małych haczyków, a bardzo małe otwory zapobiegają zaczepieniu się haczyków i zahaczeniu przynęty. Posiada sztywną, lekką aluminiową ramę.

Materiał: Siatka poliester

Nr. Art.	Wielkość cm
13450-040	40x30
13450-050	50x40



## N'ZON LANDING NET HANDLE

Wysokiej jakości lekka i sztywna sztyca podbieraka wykonana z włókna węglowego HMC+. Jest doskonale wyważona. Do obu wersji pasuje przedłużka 1m, pozwalająca na wykorzystanie pełnej długości 5m. Obydwa modele posiadają po 2 gwinty w częściach, co umożliwia ich użycie w wersji 4.0m lub 2.8m.

## N'ZON LANDING NET HANDLE FEEDER PRO



Nr. Art.	Rączka L. cm	Skład L. cm	Sekcje	Waga g
13421-400	400	152	3	315

## N'ZON LANDING NET HANDLE FEEDER



Nr. Art.	Rączka L. cm	Skład L. cm	Sekcje	Waga g
13421-405	400	152	3	390

## N'ZON LANDING NET HANDLE EXTENSION



Nr. Art.	Rączka L. cm	Skład L. cm	Sekcje	Waga g
13421-001	100	100	1	100

## N'ZON WINDOW FEEDER

### PODAJNIK

Ten rodzaj koszyczka zanętowego został specjalnie stworzony do łowienia dystansowego i precyzyjnego podawania zanęty na duże odległości. Krępy kształt umożliwia szybkie napętnienie i optymalne rozprowadzenie zanęty w łowisku już po dotarciu podajnika do podłoża. Duże modele PB (Pre-Baiting) zostały stworzone specjalnie do początkowego nęcenia większymi ilościami zanęty w początkowej fazie łowienia.



PB L M S

## N'ZON INLINE SWIVEL BOMB

### CIĘŻAREK DO METODY FEEDER

Ciężarki Inline bomb posiadają aerodynamiczny kształt, który zapewnia im duże odległości rzutów. Płaski kształt korpusu dba o pewne przyleganie do dna i optymalną szybkość w przekazywaniu brań. Wyposażony są w system do szybkiej wymiany podajnika na ciężarek bez konieczności budowania nowego zestawu. Plastikowy trzpień pasuje do koszyczków Weight-Change, a także do podajników do metody z oferty N'Zon. Wykonane bez użycia ołowiu!



100% LEAD FREE



Nr. Art.	Waga g	Ilość pc.
13361-010	10.0	2
13361-020	20.0	2
13361-030	30.0	2
13361-045	45.0	2
13361-060	60.0	2

Nr. Art.	Wielkość	Waga g	Ilość pc.
13355-020	S	20.0	20
13355-030	S	30.0	20
13355-040	S	40.0	20
13355-050	S	50.0	20
13356-030	M	30.0	20
13356-045	M	45.0	20
13356-060	M	60.0	20
13356-075	M	75.0	20
13357-030	L	30.0	20
13357-045	L	45.0	20
13357-060	L	60.0	20
13357-075	L	75.0	20
13358-030	PB	30.0	20
13358-045	PB	45.0	20
13358-060	PB	60.0	20



## TORBA N'ZON EVA

Innowacyjny program toreb N'Zon wykonanych z wysokiej jakości, bardzo wytrzymałego materiału EVA o grubości 0.90mm. Uszczelnione szwy skutecznie zabezpieczają przed przedostawaniem się wody do wnętrza. Torby N'Zon EVA stanowią perfekcyjną ochronę dla naszego sprzętu przed czynnikami zewnętrznymi. Powierzchnia jest bardzo łatwa do czyszczenia i szybko schnąca.



## N'ZON EVA FEEDER BAG

TORBA FEEDER | ROZŁĄCZALNE | ROZMIAR M

Praktyczna torba podzielona na dwie główne komory. Górna mocowana za pomocą rzepów może zostać odłączona, oferuje dużą ilość miejsca na większe akcesoria. Dolna dostarczana jest z dwoma plastikowymi pudełkami, w których pomieścić możemy dużo drobnych akcesoriów.

Mocne uchwyty i obszuty pas na ramię gwarantują optymalny komfort przenoszenia obciążonej torby.

Wymiary:

- dolna komora: 38x26x11cm
- górna komora: 35x22x8cm

Materiał: Torba EVA

Nr. Art.	Wielkość	Wielkość cm
13305-005	M	38x26x22



## N'ZON EVA FEEDER BAG

TORBA FEEDER | ROZŁĄCZALNE | ROZMIAR L

Wysokiej jakości torba, która na Efttex w 2019 roku otrzymała nagrodę "Best Product Award". Torba podzielona jest na dwie główne komory. Górna mocowana za pomocą rzepów może zostać odłączona, oferuje dużą ilość miejsca na większe akcesoria. Dolna dostarczana jest z czterema plastikowymi pudełkami, w których pomieścić możemy dużo drobnych akcesoriów. Dwie dodatkowe boczne kieszenie na dokumenty, telefon, klucze itd.

Mocne uchwyty i obszuty pas na ramię gwarantują optymalny komfort przenoszenia obciążonej torby.

Wymiary:

- dolna komora: 38x26x22cm
- górna komora: 35x22x8cm

Materiał: Torba EVA

Nr. Art.	Wielkość	Wielkość cm
13305-010	L	38x26x31



## N'ZON EVA COOL BAG

TORBA NA AKCESORIA I PRZYŃĘTY | Z TERMOIZOLACJĄ

Wysokiej jakości torba chłodząca na przynęty, napoje lub żywność. Wzmocniona podłoga i dekiel zapewniają odpowiednią stabilność.

Mocne uchwyty i obszuty pas na ramię gwarantują optymalny komfort przenoszenia obciążonej torby.

Wymiary: 40x25x27cm  
Pojemność: 26l

Materiał: Torba EVA

Nr. Art.	Wielkość cm	Głośność l
13305-050	40x25x27	26



## N'ZON EVA BARROW BAG

TORBA TRANSPORTOWA | ROZMIAR XL

Proste ale genialnie praktyczne rozwiązanie. Duża torba na wszystkie akcesoria, które możemy przechowywać razem. Wodoszczelna torba pomieści 67l, wyposażona jest w dekiel w całości zamykany na zamek. Wodoodporna podłoga zbiega przynęty od spodu. Doskonała do transportowania mokrych rzeczy po feederowej zasiadce.

Obszute, komfortowe uchwyty i pas na ramię.

Wymiary: 70x40x25cm

Materiał: Torba EVA

Nr. Art.	Wielkość cm	Głośność l
13305-080	70x40x25	67



## N'ZON FOLDABLE EVA BUCKET

WIADERKO WĘDKARSKIE | SKŁADANY | Z UCHWYTEM DO PRZENOSZENIA I LINĄ

Składane wiadro o pojemności 5l do przenoszenia wody. Wyposażone w ekstra mocną 10m linę i solidny uchwyt.

Wymiary:  
• 16x16x20cm

Materiał: Wiadro EVA

Nr. Art.	Wielkość cm	Głośność l
13305-105	16x16x20	5



## N'ZON EVA KEEP NET BAG

TORBA NA SIATKĘ NA RYBY

Torba na siatkę N'Zon zmieści dwie siatki na ryby i jeden kosz do podbieraka. Materiał gwarantuje, że wilgoć i zapach nie wydadzą się do momentu, gdy wyciągniemy zawartość do suszenia.

Wyposażona we wzmocniony górny rant, zamek błyskawiczny, uchwyty transportowe i pas na ramię.

Wymiary: 60x55x20cm

Materiał: Torba EVA

Nr. Art.	Wielkość cm
13305-100	60x55x20



## N'ZON EVA ACCESSORY CASE SET

ZESTAW PUDEŁEK NA AKCESORIA | ROZMIAR L

Trzyczęściowy zestaw do przechowywania różnych przynęt, robaków, pelletu itp. Pojemniki wyposażone we wzmocniony rant i dekiel oraz zamek błyskawiczny. Oba mniejsze pojemniki mieszczą się w jednym większym.

Wymiary:  
• 19x15x8cm  
• 13x7x8cm

Materiał: Pudetko EVA

Nr. Art.	Wielkość	Wielkość cm	Ilość/Set pc.
13305-090	L	19x15x8	3

## N'ZON EVA ACCESSORY CASE SET

ZESTAW PUDEŁEK NA AKCESORIA | ROZMIAR XL

Zestaw składa się z trzech dużych pojemników na przynęty z dekiem i zamkiem błyskawicznym. Pomieszczą dowolne akcesoria, zanętę gruntową, białe robaki, pellet itp. Duży pojemnik dobrze nadaje się na zanętę gruntową, która trafi do koszyka. Oba mniejsze pojemniki mieszczą się w większym. Wzmocniona krawędź.

Wymiary:  
• 31x16x9cm  
• 21x15x7cm  
• 13x8x7cm

Materiał: Pudetko EVA

Nr. Art.	Wielkość	Wielkość cm	Ilość/Set pc.
13305-095	XL	31x16x9	3



## N'ZON EVA BAIT BOWL SET

ZESTAW PUDEŁEK NA PRZYNĘTY | ROZMIAR XL

Zestaw zawiera trzy duże pojemniki na przynęty, zanętę, robaki, pellet itd. Duży pojemnik dobrze nadaje się na zanętę gruntową, która trafi do koszyka. Oba mniejsze pojemniki mieszczą się w większym.

Wymiary:  
• 32x17x8cm  
• 19x15x8cm  
• 15x12x8cm

Materiał: Pudetko EVA

Nr. Art.	Wielkość	Wielkość cm	Ilość/Set pc.
13305-086	XL	32x17x8	3



## N'ZON EVA SYSTEM SET

### ZESTAW FEEDER



N'Zon EVA System Set składa się z 8 części i zawiera różne pojemniki na przynęty i zanętę gruntową, kosze zanętowe, obciążniki i dowolne dodatkowe akcesoria. Mniejsze pojemniki dobrze pasują do dużej torby, co ułatwia transport i przechowywanie. Sześć pojemników z przezroczystym deklek zamykanym na zamek błyskawiczny i dwa otwarte.

Wymiary: 41x34x10cm  
Pojemność: 25l

Materiał: Pudełko EVA

Nr. Art.	Wielkość cm	Głośność l	Ilość/Set pc.
13305-000	41x34x10	25	8

## TORBY N'ZON



### N'ZON CARRYALL COOL BAG

#### TORBA CHŁODZĄCA

Torba chłodząca o pojemności 40l z łatwym i szybkim w obudze górnym otwarciem. Termoizolacja zapewnia długotrwałe utrzymanie odpowiednio niskiej temperatury wewnątrz. Twarde dno skutecznie zabezpiecza przed przenikaniem wilgoci od dołu i stabilizuje kształt torby. Dodatkowa zewnętrzna kieszeń z zamkiem błyskawicznym zapewnia dodatkowe miejsce do wykorzystania.

Obszyty pas gwarantuje optymalny komfort przenoszenia również przy większym obciążeniu.

Materiał: Torba nylon

Nr. Art.	Wielkość cm	Głośność l
13405-005	50x28x30	40



### N'ZON BAIT BAG

#### TORBA NA PRZYŃĘTY | Z TERMOIZOLACJĄ

Ekstra duża torba chłodząca na przynęty i zanętę o 60l pojemności. Dobra termoizolacja dobrze chroni zawartość przed wysokimi temperaturami na zewnątrz. Cztery kieszenie zamykane na zamek błyskawiczny na butelki z aromatami i dowolne akcesoria.

Wzmocnione dno i obszyty, wygodny pas transportowy.

Materiał: Torba nylon

Nr. Art.	Wielkość cm	Głośność l
13405-010	48x32x32	60



## N'ZON TACKLE BAG

### TORBA FEEDER | ROZMIAR M

Torba na przynęty z wzmocnionym dnem zapewnia dużą ilość miejsca na wszelkie drobne akcesoria niezbędne podczas wędkarskiej sesji. W dolnej komorze znajdują się 3 pudełka na koszyki zanętowe i inne drobiazgi, po wewnętrznej stronie dekla dodatkowa płytka kieszeń z zamkiem na dokumenty, klucze itp. Górna, obszyta komora wyposażona jest w regulowane rzepami przegrody. W dekle kolejna kieszeń na drobiazgi. Gumowana podłoga chroni przed przedostawianiem się wilgoci od spodu.

Wyposażona w obszyty pas na ramię i uchwyty z rzepami.

Wymiary:

- dolna komora: 30x20x16cm
- górna komora: 30x20x9cm

Materiał: Torba nylon

Nr. Art.	Wielkość	Wielkość cm
13405-050	M	30x20x25

## N'ZON TACKLE BAG

### TORBA FEEDER | ROZMIAR L

Ekstra duża torba typu Front-Loader dostarczana jest z trzema dużymi pudełkami na drobne akcesoria. Po wewnętrznej stronie zamknięcia znajduje się dodatkowa, płytka kieszeń na dokumenty itp. Górna, obszyta komora regulowana rzepami. W dekle kolejna kieszeń zapinana na zamek błyskawiczny na telefon i inne drobiazgi. Gumowana podłoga chroni przed przedostawianiem się wilgoci od spodu.

Wyposażona w obszyty pas na ramię i uchwyty z rzepami.

Wymiary:

- dolna komora: 38x24x18cm
- górna komora: 38x23x9cm

Materiał: Torba nylon

Nr. Art.	Wielkość	Wielkość cm
13405-020	L	38x24x28



## N'ZON 2 ROD BAG

### POKROWIEC NA WĘDKI FEEDER | NA 2 UZBROJONE WĘDKI

Wzmocniony pokrowiec na wędki z twardym dnem na 2 uzbrojone wędki z kołowrotkami. Wędki mogą być wewnątrz tak ułożone, aby kołowrotki nie dotykały się i nie uszkadzały nawzajem, dzięki możliwości regulacji zaczepów w których osadzone jest wędzisko. Wewnętrzna przegroda chroni przed porysowaniem się wędki o wędkę. Trzy zewnętrzne kieszenie na parasol, wymienne szczytówki i podpórki.

Wyposażona w obszty pas na ramię i neoprenowe uchwyty.

Wymiary zewnętrznych kieszeni:

- 155x5x12cm
- 58x10x4cm
- 82x7.5cm

Materiał: Torba nylon

Nr. Art.	Wielkość cm	Wersja
13401-005	180x19x17	na 2 w.dki

## N'ZON 4 ROD BAG

### POKROWIEC NA WĘDKI FEEDER | NA 4 UZBROJONE WĘDKI

Wzmocniony pokrowiec z twardym dnem pomieści 4 wędki z kołowrotkami. Wędki mogą być wewnątrz tak ułożone, aby kołowrotki nie dotykały się i nie uszkadzały nawzajem. Wewnętrzna przegroda chroni przed porysowaniem się wędki o wędkę. Trzy zewnętrzne kieszenie na parasol, wymienne szczytówki i podpórki.

Wyposażona w obszty pas na ramię i neoprenowe uchwyty.

Wymiary zewnętrznych kieszeni:

- 155x12x5cm
- 58x10x4cm
- 82x7.5cm

Materiał: Torba nylon

Nr. Art.	Wielkość cm	Wersja
13401-010	180x26x26	na 4 w.dki



# WASZA PRZEWAGA. SPECJALNIE OPRACOWANA MIESZANKA ZANĘTOWA.

Dzięki wsparciu i fachowej wiedzy mistrzów świata i Europy stworzyliśmy serię wysokiej klasy zanęt i przynęt hakowych natychmiast gotowych do użytku, które swoją jakością i łownością udowodniły w licznych testach. Wszystkie zanęty Advantage są tak skomponowane, aby zaczynały działać od razu po trafieniu do wody uwalniając zawarte w sobie aromaty i cząsteczki, które szybko przyciągną ryby do łowiska oraz je w nim zatrzymają.



# ADVANTAGE

BAITS



# ADVANTAGE

BAITS

## ZANĘTA ADVANTAGE GROUNDBAIT MIX

Dzięki wsparciu i fachowej wiedzy mistrzów świata i Europy stworzyliśmy serię wysokiej klasy zanęt gotowych do użytku, które swoją jakością i trwałością udowodniły w licznych testach

- **Przyjęta premium, opracowana przez mistrzów świata i Europy**
- **Sprawdzona jakość i atrakcyjność**
- **Gotowy do użycia**



GREEN BREAM MIX

Stworzona specjalnie do wabienia i długiego utrzymywania w łowisku dużych leszczy. Zawartość mączki rybnej dobrana tak, by podsycać aktywne żerowanie zarówno w ciepłych, letnich miesiącach, jak i w zimnej wodzie. Green Bream jest nieco grubiej mielona, aby zanęta szybciej układała się na dnie.



ALL-ROUND MIX

Idealna uniwersalna zanęta, która sprawdza się zarówno w stawach, jak i w dużych wodach. Może być używana przez cały rok, zawiera średnią, sprawdzoną po wielokroć dawkę mączki rybnej. Idealna mieszanka do metody feeder oraz do splotkowego potowu karpi, leszczy i płoci.



F1 - SMALL CARP MIX

Szczególnie dobrze działa na aktywnie żerujące karpie i liny. Zastosowanie mielonego pelletu z mączki rybnej sprawia, że w wodzie zanęta tworzy dużą, zawieszoną chmurę, wabiącą aktywne ryby ze sporych odległości. Idealna do łowienia w płytkich rejonach.

Nr. Art.	Opis	Ilość kg
13300-001	green bream mix	1

Nr. Art.	Opis	Ilość kg
13300-002	all-round mix	1

Nr. Art.	Opis	Ilość kg
13300-003	F1 - small carp mix	1





### METHOD MIX

Mimo drobnoziarnistej struktury Method Mix zaczyna oddziaływać niemal natychmiast. Przy wyrzuceniu praktycznie się nie rozpada, jednak w wodzie od razu buduje na dnie przyciągającą chmurę i uwalnia drobinki. Zawartość mączki rybnej jest mniejsza, niż w przypadku innych mieszanek i nie nasycza ryb zbyt szybko.

Nr. Art.	Opis	Ilość kg
13300-004	method mix	1



### BIG CARP MIX

Ten rodzaj zanęty absorbuje bardzo dużą ilość wody tworząc ciężką, długo utrzymującą się masę. Po zmieszaniu z grubszyzi, dobrze widocznymi drobinami buduje niezwykle atrakcyjny i długo wiążący ryby w łowisku dywan. Duża kleistość pozwala na stosowanie dużej ilości różnych dodatków, takich jak białe robaki i kukurydza. Z niewielkim dodatkiem mączki rybnej.

Nr. Art.	Opis	Ilość kg
13300-005	big carp mix	1



### ALL-ROUND BLACK MIX

Czarna mieszanka świetnie nadaje się na przejrzystą wodę i duże naturalne jeziora. Ze średnią zawartością mączki rybnej. Doskonale łączy się z innymi zanętami. Allround-Black sprawdza się również w zimnych miesiącach, ponieważ nie nasycza ryb zbyt szybko. Dzięki sporej kleistości można do niej dodawać duże ilości robaków, pelletu i innych drobin. Klasyczna uniwersalna mieszanka na płocie, leszcze i mniejsze karpie.

Nr. Art.	Opis	Ilość kg
13300-006	all-round black mix	1



### METHOD MIX BLACK

Mimo drobnej granulacji Method Mix Black zaczyna działać natychmiast i wytwarza dużą chmurę. Przy dorzucaniu praktycznie się nie rozpada. Z niewielką zawartością mączki rybnej aby jak najdłużej podtrzymać aktywność przywabionych ryb. Idealna na silnie obławiane, przejrzyste wody oraz na zimne miesiące. Może być uzupełniona mikro pelletem w proporcji do 50%. Dobrze trzyma się w każdym koszyku.

Nr. Art.	Opis	Ilość kg
13300-007	method mix black	1



### RIVER MIX

Zanęta o wysokiej kleistości, którą można stosować z dużą ilością drobin i żywych dodatków. Dobrze się trzyma podczas opadania na dno oraz w koszyku. Na dnie rozchodzi się szybko roztaczając efektywny ślad zapachowy. Z dużą zawartością nasion konopi oraz kolendry. Idealna także na głęboką wodę i silny nurt.

Nr. Art.	Opis	Ilość kg
13300-008	river mix	1



### SWEET FISH MEAL MIX

Idealna, gdy polujemy głównie na mniejszy biały ryb jak płocie, ukleje i wzdręgi. Drobna frakcja z niewielką zawartością mączki rybnej. Stodka zanęta o niedużej aktywności, nie buduje dużych chmur i utrzymuje ryby w pobliżu dna. Skuteczna również w zimnych miesiącach. Dobrze łączy się z innymi zanętami.

Nr. Art.	Opis	Ilość kg
13300-009	sweet fish meal mix	1



## PRZYŃĘTA HACZYKOWA ADVANTAGE HOOKBAIT

PrzyŃęta hakowa do połowu metodą oraz do połowu sptawikowego. Naturalna wyporność sprawia, że ryba podczas jej pochtaniania nie nabiera najmniejszych podejrzeń. Bardzo łatwa do prezentacji na silikonowej gumce, taśmie do pelletu lub bezpośrednio na haku.

Dostępna w czterech kolorach (smakach) i dwóch rozmiarach. W pudełku znajdziemy zawsze dwa rozmiary - 6/8mm i 8/10mm.

### POMARAŃCZOWY



Nr. Art.	Opis	Ø mm	Ilość g
13300-100	orange	6/8	30
13300-101	orange	8/10	30

### NATURALNY



Nr. Art.	Opis	Ø mm	Ilość g
13300-102	natural	6/8	30
13300-103	natural	8/10	30

### ŻÓŁTY



Nr. Art.	Opis	Ø mm	Ilość g
13300-104	yellow	6/8	30
13300-105	yellow	8/10	30

### RED KRILL



Nr. Art.	Opis	Ø mm	Ilość g
13300-106	red krill	6/8	30
13300-107	red krill	8/10	30

Wszechstronne możliwości podania przynęty Advantage



2 wielkości w każdym pudełku



Montaż przez środek przynęty



Montaż przez płaski bok przynęty za pomocą taśmy



## ADVANTAGE BAIT BUCKET

Klasykne wiadro zanętowe o pojemności 18l lub 12l. Wiaderko 18l dostarczane jest z pokrywką. Ze względu na jasną powierzchnię wiadro Advantage nie nagrzewa się tak szybko, a zanęta zachowuje optymalną konsystencję bez potrzeby ponownego nawilżenia.



### ADVANTAGE BAIT BUCKET

WIADRO NA PRZYŃĘTY | ROZMIAR M

Nr. Art.	Wielkość	Wysokość cm	Ø cm	Głośność l
13305-305	M	20.1	29.5	12.0



### ADVANTAGE BAIT BUCKET

WIADRO NA PRZYŃĘTY | ROZMIAR L | Z POKRYWKĄ

Nr. Art.	Wielkość	Wysokość cm	Ø cm	Głośność l
13305-300	L	27.1	37.0	18.0









---

**Daiwa Germany GmbH**

Georg-Brauchle-Ring 23-25  
80992 München  
Tel. +49 (0)89 / 309 065-0

---

info@daiwa.de  
<https://www.daiwa.de>



---

**GLOBERIDE**

---

A Lifetime Sports Company

---

**THE GLOBERIDE Inc. INTERNATIONAL GROUP**

**Globeride Inc., Tokyo, Japan.**

Daiwa Corporation, California, USA.

Daiwa (Australia) Pty. Ltd., Sydney, Australia.

Daiwa Enterprise Ltd., Taichung, Taiwan.

Daiwa France S.A.S., Rouen, France.

Daiwa Sports Ltd., Wishaw, Scotland, UK.

Daiwa Italy S.R.L., Milano, Italy.

Daiwa Asia (HK) Ltd., Hong Kong, China.

Daiwa Sports (Guangzhou) Co. Ltd.

Daiwa Korea Co. Ltd., Seoul, South Korea.

Singapore Daiwa Pte. Ltd., Singapore.

